



PREFEITURA MUNICIPAL DE SIQUEIRA CAMPOS

PARANÁ

leta

Folha 01

PREFEITURA MUNICIPAL DE SIQUEIRA CAMPOS

ESTADO DO PARANÁ
PROCESSO Nº 089
PREGÃO PRESENCIAL Nº 58/2016
VOLUME V

DATA DA ABERTURA: 25 de novembro de 2016.

OBJETO: Aquisição de equipamentos/material permanente referente a proposta nº 09353.968000/1140-04, oriunda do Ministério da Saúde, destinados ao Departamento de Saúde com especificações mais detalhadas no anexo I.

RECURSOS:

- (169) 06.01.10.301.0075.1.329.4.4.90.52.00.00.00 - Equipamentos e material permanente - 1495 - Atenção básica.
- (507) 06.01.10.301.0075.1.329.4.4.90.52.00.00.00 - Equipamentos e material permanente - 3495 - Atenção básica.

Critério menor preço por item

			16		
			17		
			18		
			19		



ESTADO DO PARANA
PREFEITURA MUNICIPAL SIQUEIRA CAMPOS
 Rolatório de Comprovante de Abertura de Processos

Filtros aplicados ao relatório

Número do processo: 1362.0001515/2016

Número do processo: 1362.0001515/2016

Solicitação: 2 - LICITAÇÕES

Número único: 18D.6V3.973-68

Beneficiário:

Requerente: 15527 - PPS PRODUTOS PARA SAUDE LTDA - EPP

CPF do beneficiário:

Endereço: Nº 00403 - CEP: 83507-000

CNPJ do requerente: 21.262.327/0001-01

Complemento: SALA 02A 02B

Loteamento:

Bairro:

Telefone:

Condomínio:

Município: Almirante Tamandaré - PR

E-mail:

Celular:

Fax:

Local da protocolização: 001.000.000 - Prefeitura Municipal de Siqueira Campos

Protocolado por: ANGELICA OLIVEIRA SILVA RODRIGUES

Situação: Não analisado

Procedência: Interna

Protocolado em: 25/11/2016 09:20

Previsto para: 25/11/2016 09:20

Prioridade: Normal

Súmula: ENVELOPE 01- PROPOSTA DE PREÇO

Concluído em:

Observação: PREGÃO PRESENCIAL 58/2016



 ANGELICA OLIVEIRA SILVA RODRIGUES
 (Protocolado por)

 PPS PRODUTOS PARA SAUDE LTDA - EPP
 (Requerente)

Hora: 09:20:30

ESTADO DO PARANA
PREFEITURA MUNICIPAL SIQUEIRA CAMPOS

CNPJ: 76.919.083/0001-89 Telefone:
Rua Marechal Deodoro, 1837
C.E.P.: 84940-000 - Siqueira Campos

21.262.327/0001-01

CAD/ICMS Nº 90711402-34

PPS PRODUTOS PARA SAÚDE LTDA. - EPP

Rod. dos Minérios, 403 - Sala 02A/02B

Jardim Monterrey - CEP 83.507-000

Almirante Tamandaré/PR

PREGÃO PRESENCIAL

Nº.: 58/2016 - PR

Processo Administrativo: 96/2016
Processo Licitatório: 89/2016
Data do Processo: 04/11/2016

Folha: 1/37

Fornecedor: PPS PRODUTOS PARA SAUDE LTDA EPP

Endereço: RODOVIA DOS MINÉRIOS 403 SALA 02A E 02B - Bairro: JARDIM MONTERREY

Cidade: ALMIRANTE TAMANDARÉ UF: AC CEP: 83507-000

CNPJ: 21.262.327/0001-01

Inscrição Estadual: 9071140234

Telefone: 4133541001

Item	Quantidade	Unid.	Especificação do Material	Preço Máximo	Marca	Descto.	Preço Unitário	Preço Total
------	------------	-------	---------------------------	--------------	-------	---------	----------------	-------------

1	6,00	UND	AMALGAMADOR ODONTOLOGICO - Pannel digital com teclados tipo membrana externa. Haste batidora com 4600 oscilações por minuto, grande amplitude e movimento helicoidal elíptico em ? oferecendo a homogeneização ideal. Indicado para todos os tipos de materiais odontológicos encapsulados. Garfo universal, permitindo a fixação de todos os modelos de cápsulas de amálgama, inclusive cápsulas com êmbolos (ionômeros de vidro). Sistema de amortecedores que anulam as vibrações transmitidas pela freqüência da haste, tornando o equipamento estável e extremamente silencioso. Segurança - Dispositivo de segurança com micro-chave, interrompendo o funcionamento do equipamento caso a tampa seja aberta acidentalmente. Tampa protetora em acrílico de alto impacto transparente. Chave geral luminosa no pannel. Temporizador Digital Eletrônico micro-processado com escala de 0 à 60 segundos. Programação de tempo com memória automática ao final de cada operação, garantindo a repetição do tempo solicitado. Apresentar catalogo e autorização de funcionamento da ANVISA(AFE)da licitante.	950,00		0,0000	0,00	0,00
---	------	-----	---------------------------------------------------------------------------------------------------------------------------------------------------------------------------------------------------------------------------------------------------------------------------------------------------------------------------------------------------------------------------------------------------------------------------------------------------------------------------------------------------------------------------------------------------------------------------------------------------------------------------------------------------------------------------------------------------------------------------------------------------------------------------------------------------------------------------------------------------------------------------------------------------------------------------------------------------------------------------------------------------------------------------------------------------------------------------------------------------------------	--------	--	--------	------	------

ALMIRANTE TAMANDARÉ, 24 de Novembro de 2016

ALAIRTO JOSE PELOZZO
SOCIO PROPRIETARIO

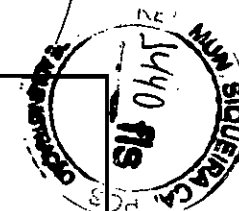

ESTADO DO PARANA
PREFEITURA MUNICIPAL SIQUEIRA CAMPOS

CNPJ: 76.919.083/0001-89 Telefone:
Rua Marechal Deodoro, 1837
C.E.P.: 84940-000 - Siqueira Campos

21.262.327/001-01

CAD/ICMS Nº 90711402-34

PREGÃO PRESENCIAL
Nº.: 58/2016 - PR

PPS PRODUTOS PARA SAÚDE LTDA. - EPP

Rod. dos Minérios, 403 - Sala 02A/02B
Jardim Monterrey - CEP 83.507-000
Almirante Tamandaré/PR

Processo Administrativo: 96/2016
Processo Licitatório: 89/2016
Data do Processo: 04/11/2016

Folha: 2/37

Fornecedor: PPS PRODUTOS PARA SAUDE LTDA EPP
Endereço: RODOVIA DOS MINÉRIOS 403 SALA 02A E 02B - Bairro: JARDIM MONTERREY
Cidade: ALMIRANTE TAMANDARÉ UF: AC CEP: 83507-000
CNPJ: 21.262.327/0001-01 Inscrição Estadual: 9071140234

Telefone: 4133541001

Item	Quantidade	Unid.	Especificação do Material	Preço Máximo	Marca	Descto.	Preço Unitário	Preço Total
2	5,00	UND	APARELHO DE RX ODONTOLOGICO 70KV - Braço articulável com movimentação vertical e horizontal, proporciona movimentos suavex e facilidade de posicionamento. Base totalmente construída em ferro fundido, garantindo maior estabilidade no deslocamento do aparelho. Rodas confeccionadas em acrílico de alta resistência, com freio para travamento, garantindo maior funcionalidade. Comando Eletrônico Digital Microprocessado Centesimal. Cabeçote de Raios X com ampola totalmente imersa em óleo isolante especial, fechado à vácuo, proporcionando uma vida mais longa ao aparelho. Cabo espiralado que permite o disparo em até 5mts de distância. Articulações com movimentos de 360°. Pintura com tinta poliuretana POTENCIA DE 70 KV. Tempo de exposição.....0.07 a 3 seg. Intensidade de corrente do Tubo8 Ma. Foco0.8 x 0.8 mm. Apresentar registro na ANVISA e BPF e catalogo e autorização de funcionamento da ANVISA (AFE) da licitante e carta de autorização do fabricante para comercializar o produto.	6.000,00	PROCIN/COLUN/	0,0000	4.000,00	20.000,00
3	8,00	UND	Articulador odontológico - o Semi-ajustável / Arcon; o Distância intercondilar fixa (110mm); o Guia condílica curva; o Regulagem do ângulo da guia Condílica; o Regulagem do ângulo de Bennet; o Trava Central; o Sistema estabilizador dos movimentos com junção de silicone; o Pino para apoio do Ramo Superior na posição aberta. com Arco Facial Standard compatível com qualquer acessório. Apresentar catalogo e autorização de funcionamento da ANVISA (AFE) da licitante	810,00	BIOART / A7FIX	0,0000	355,50	2.844,00

ALMIRANTE TAMANDARÉ, 24 de Novembro de 2016

ALAIRTO JOSÉ PELOZZO
SOCIO PROPRIETARIO

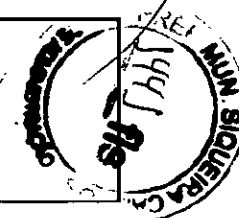

ESTADO DO PARANA
PREFEITURA MUNICIPAL SIQUEIRA CAMPOS

CNPJ: 76.919.083/0001-89 Telefone:
Rua Marechal Deodoro, 1837
C.E.P.: 84940-000 - Siqueira Campos

PREGÃO PRESENCIAL
Nº.: 58/2016 - PR

Processo Administrativo: 96/2016
Processo Licitatório: 89/2016
Data do Processo: 04/11/2016

Folha: 3/37

Fornecedor: **PPS PRODUTOS PARA SAUDE LTDA EPP**
Endereço: **RODOVIA DOS MINÉRIOS 403 SALA 02A E 02B - Bairro: JARDIM MONTERREY**
Cidade: **ALMIRANTE TAMANDARÉ UF: AC CEP: 83507-000**
CNPJ: **21.262.327/0001-01** Inscrição Estadual: **9071140234** Telefone: **4133541001**

Item	Quantidade	Unid.	Especificação do Material	Preço Máximo	Marca	Descto.	Preço Unitário	Preço Total
------	------------	-------	---------------------------	--------------	-------	---------	----------------	-------------

4	7,00	UND	AUTOCLAVE HORIZONTAL DE BANCADA DIGITAL 1 - Equipamento utilizado para esterilização e secagem de materiais e utensílios diversos em clínicas odontológicas, médicas, postos de saúde e ambulatórios, dentre outros. De fácil instalação, não requer instalação hidráulica. O EQUIPAMENTO DEVERÁ TER O PAINEL DE CONTROLE FRONTAL Controle construído com componentes de altíssima qualidade e confiabilidade, com funcionamento totalmente automático, realizado por meio de micro controlador. Possui 3 ciclos de esterilização. Apresenta tecla de secagem extra de mais 10 minutos para os casos em que o usuário julgar necessário o processo. Monitoramento no controle da temperatura, obtidos por meio de uma termo resistência (PT-100). Câmara cilíndrica construída em aço inoxidável, revestida externamente com material isolante ao calor, que além de otimizar o seu funcionamento, reduz o consumo de energia e não transfere calor ao ambiente. Possui bandejas confeccionadas em aço inox, totalmente perfuradas para permitir uma boa circulação do vapor, garantindo excelente qualidade na esterilização. Porta em aço inoxidável fundido, com anel de vedação em borracha de silicone resistente a altas temperaturas. Possui dispositivo que impede o funcionamento do equipamento com a tampa aberta. Sistema de fechamento da porta construído de forma robusta, dotado internamente de um rolamento de encosto que proporciona maior segurança e suavidade no manuseio. Os cabos são em baquelite, isolantes ao calor. Resistência elétrica de imersão, blindada e fabricada de tubo de aço inoxidável. Reservatório em aço inoxidável acoplado ao equipamento, com capacidade para 3 litros. Possibilita o reaproveitamento da água, permitindo vários ciclos de esterilização sem necessidade de reabastecimento. Gabinete em chapa de aço carbono, com tratamento anti corrosivo e pintura epóxi. Apresenta aberturas para ventilação tipo "venezianas". Painel de controle com chave on/off.	6.500,00	STERMAX	0,0000	6.500,00	45.500,00
---	------	-----	--------------------------------------------------------------------------------------------------------------------------------------------------------------------------------------------------------------------------------------------------------------------------------------------------------------------------------------------------------------------------------------------------------------------------------------------------------------------------------------------------------------------------------------------------------------------------------------------------------------------------------------------------------------------------------------------------------------------------------------------------------------------------------------------------------------------------------------------------------------------------------------------------------------------------------------------------------------------------------------------------------------------------------------------------------------------------------------------------------------------------------------------------------------------------------------------------------------------------------------------------------------------------------------------------------------------------------------------------------------------------------------------------------------------------------------------------------------------------------------------------------------------------------------------------------------------------------------------------------------------------------------------------------------------------------------------------------------------------------------------------------------------------------------------------------------------------------------------------------------------------------------------------------------------------------------------------------------------------------------------------------------------------------------	----------	---------	--------	----------	-----------

ALMIRANTE TAMANDARÉ, 24 de Novembro de 2016

ALAIRTO JOSE PELOZZO
SOCIO PROPRIETARIO

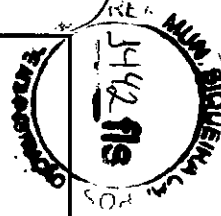

ESTADO DO PARANA
PREFEITURA MUNICIPAL SIQUEIRA CAMPOS

CNPJ: 76.919.083/0001-89 Telefone:
Rua Marechal Deodoro, 1837
C.E.P.: 84940-000 - Siqueira Campos

PREGÃO PRESENCIAL
Nº.: 58/2016 - PR

Processo Administrativo: 96/2016
Processo Licitatório: 89/2016
Data do Processo: 04/11/2016

Folha: 4/37

Fornecedor: PPS PRODUTOS PARA SAUDE LTDA EPP
Endereço: RODOVIA DOS MINÉRIOS 403 SALA 02A E 02B - Bairro: JARDIM MONTERREY
Cidade: ALMIRANTE TAMANDARÉ. UF: AC. CEP: 83507-000
CNPJ: 21.262.327/0001-01 Inscrição Estadual: 9071140234 Telefone: 4133541001

Item	Quantidade	Unid.	Especificação do Material	Preço Máximo	Marca	Descto.	Preço Unitário	Preço Total
------	------------	-------	---------------------------	--------------	-------	---------	----------------	-------------

manômetro, display indicativo de tempo e temperatura e teclas de abastecimento, seleção dos ciclos, secagem extra e start/stop. Sistema eletrônico de segurança que desliga automaticamente caso a temperatura exceda em 3 °C a temperatura programada. Válvula de alívio de pressão regulada para atuar com pressão igual ou superior à MPTA (máxima pressão de trabalho admissível). Sistema elétrico de segurança com fusível de proteção e termostato de segurança para evitar a queima das resistências e dos materiais em caso de falta de água. Construída com base nas Normas ASME e ABNT e atende à Norma Regulamentadora NR 13. CAPACIDADE MINIMA 42 LITROS Apresentar registro na ANVISA e catalogo e autorização de funcionamento da ANVISA(AFE)da licitante

ALMIRANTE TAMANDARÉ, 24 de Novembro de 2016

ALAIRTO JOSE PELOZZO
SOCIO PROPRIETARIO

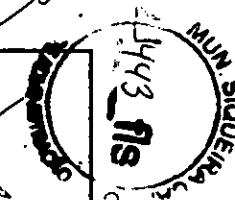

ESTADO DO PARANA
PREFEITURA MUNICIPAL SIQUEIRA CAMPOS

CNPJ: 76.919.083/0001-89 Telefone:
Rua Marechal Deodoro, 1837
C.E.P.: 84940-000 - Siqueira Campos

PREGÃO PRESENCIAL

Nº.: 58/2016 - PR

Processo Administrativo: 96/2016
Processo Licitatório: 89/2016
Data do Processo: 04/11/2016

Folha: 5/37

Fornecedor: **PPS PRODUTOS PARA SAUDE LTDA EPP**
Endereço: **RODOVIA DOS MINÉRIOS 403 SALA 02A E 02B - Bairro: JARDIM MONTERREY**
Cidade: **ALMIRANTE TAMANDARÉ UF: AC CEP: 83507-000**
CNPJ: **21.262.327/0001-01** Inscrição Estadual: **9071140234** Telefone: **4133541001**

Item	Quantidade	Unid.	Especificação do Material	Preço Máximo	Marca	Descto.	Preço Unitário	Preço Total
------	------------	-------	---------------------------	--------------	-------	---------	----------------	-------------

5	5,00	UND	AUTOCLAVE HORIZONTAL DE BANCADA DIGITAL 2 -	8.400,00	SERCON	0,0000	8.383,50	41.917,50
---	------	-----	----------------------------------------------------	----------	--------	--------	----------	-----------

Equipamento utilizado para esterilização e secagem de materiais e utensílios diversos em clínicas odontológicas, médicas, postos de saúde e ambulatórios, dentre outros. De fácil instalação, não requer instalação hidráulica. O EQUIPAMENTO DEVERÁ TER O PAINEL DE CONTROLE FRONTAL Controle construído com componentes de altíssima qualidade e Confiabilidade, com funcionamento totalmente automático, realizado por meio de micro controlador. Possui 3 ciclos de esterilização. Apresenta tecla de secagem extra de mais 10 minutos para os casos em que o usuário julgar necessário o processo. monitoramento no controle da temperatura, obtidos por meio de uma termo resistência (PT-100). Câmara cilíndrica construída em aço inoxidável, revestida externamente com material isolante ao calor, que além de otimizar o seu funcionamento, reduz o consumo de energia e não transfere calor ao ambiente. Possui bandejas confeccionadas em aço inox, totalmente perfuradas para permitir uma boa circulação do vapor, garantindo excelente qualidade na esterilização. Porta em aço inoxidável fundido, com anel de vedação em borracha de silicone resistente a altas temperaturas. Possui dispositivo que impede o funcionamento do equipamento com a tampa aberta. Sistema de fechamento da porta construído de forma robusta, dotado internamente de um rolamento de encosto que proporciona maior segurança e suavidade no manuseio. Os cabos são em ba quelite, isolantes ao calor. Resistência elétrica de imersão, blindada e fabricada de tubo de aço inoxidável. Reservatório em aço inoxidável acoplado ao equipamento, com capacidade para 3 litros. Possibilita o reaproveitamento da água, permitindo vários ciclos de esterilização sem necessidade de reabastecimento. Gabinete em chapa de aço carbono, com tratamento anti corrosivo e pintura epóxi. Apresenta aberturas para ventilação tipo "venezianas". Painel de controle com chave on/off.

ALMIRANTE TAMANDARÉ, 24 de Novembro de 2016

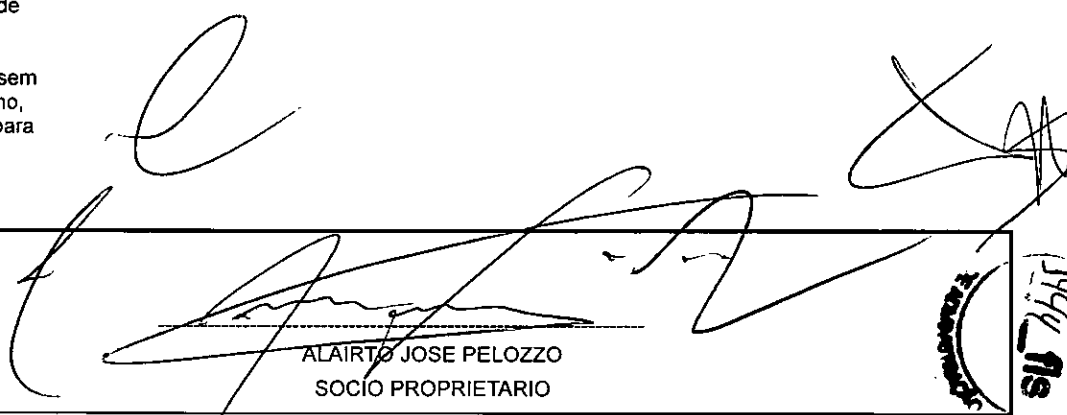
ALAIRTO JOSE PELOZZO
SOCIO PROPRIETARIO

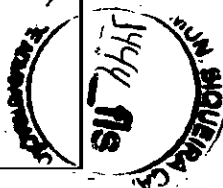

ESTADO DO PARANA
PREFEITURA MUNICIPAL SIQUEIRA CAMPOS

CNPJ: 76.919.083/0001-89 Telefone:
Rua Marechal Deodoro, 1837
C.E.P.: 84940-000 - Siqueira Campos

PREGÃO PRESENCIAL
Nº.: 58/2016 - PR

Processo Administrativo: 96/2016
Processo Licitatório: 89/2016
Data do Processo: 04/11/2016

Folha: 6/37

Fornecedor: PPS PRODUTOS PARA SAUDE LTDA EPP
Endereço: RODOVIA DOS MINÉRIOS 403 SALA 02A E 02B - Bairro: JARDIM MONTERREY
Cidade: ALMIRANTE TAMANDARÉ UF: AC CEP: 83507-000
CNPJ: 21.262.327/0001-01 Inscrição Estadual: 9071140234 Telefone: 4133541001

Item	Quantidade	Unid.	Especificação do Material	Preço Máximo	Marca	Desc.to.	Preço Unitário	Preço Total
			manômetro, display indicativo de tempo e temperatura e teclas de abastecimento, seleção dos ciclos, secagem extra e start/stop. Sistema eletrônico de segurança que desliga automaticamente caso a temperatura exceda em 3 °C a temperatura programada. Válvula de alívio de pressão regulada para atuar com pressão igual ou superior à MPTA (máxima pressão de trabalho admissível). Sistema elétrico de segurança com fusível de proteção e termostato de segurança para evitar a queima das resistências e dos materiais em caso de falta de água. Construída com base nas Normas ASME e ABNT e atende à Norma Regulamentadora NR 13. CAPACIDADE MINIMA 42 LITROS Apresentar registro na ANVISA e catalogo e autorização de funcionamento da ANVISA(AFE)da licitante					
6	2,00	UND	BALDE A PEDAL (LIXEIRA) 15 LITROS INOX: Confeccionada em aço inox com cesto interno em PVC e tampa. Acionada a pedal. Capacidade mínima 15 litros. Apresentar catálogo.	194,35	PURIMAX	0,0000	105,00	210,00
7	1,00	UND	BIOMBO TRIPLO INOXDOBRAVEL P/ AMBOS OS LADOS BIOMBO TRIPLO INOXDOBRAVEL P/ AMBOS OS LADOS, COM PLÁSTICO IMPERMEÁVEL Estrutura em tubo de aço inoxredondo de ¾ x 1.20mm Dobrável para ambos os lados, com dois eixos giratórios Rodízios giratórios de 2" nas laterais Pés de apoio protegidos por ponteiras plásticas Acompanha cortinas em plástico impermeável na cor Branca Acabamento polido Dimensão aproximada:1870 x 1800 mm - aberto Apresentarcatalogo e autorização de funcionamento da ANVISA(AFE)da licitante	1.300,00	CAUMAQ	0,0000	720,00	720,00

ALMIRANTE TAMANDARÉ, 24 de Novembro de 2016

ALAIRTO JOSE PELOZZO
SOCIO PROPRIETARIO

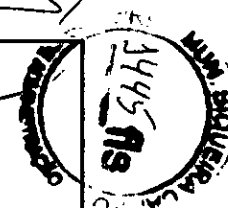

ESTADO DO PARANA
PREFEITURA MUNICIPAL SIQUEIRA CAMPOS

CNPJ: 76.919.083/0001-89 Telefone:
Rua Marechal Deodoro, 1837
C.E.P.: 84940-000 - Siqueira Campos

PREGÃO PRESENCIAL
Nº.: 58/2016 - PR

Processo Administrativo: 96/2016
Processo Licitatório: 89/2016
Data do Processo: 04/11/2016

Folha: 7/37

Fornecedor: PPS PRODUTOS PARA SAUDE LTDA EPP
Endereço: RODOVIA DOS MINÉRIOS 403 SALA 02A E 02B - Bairro: JARDIM MONTERREY
Cidade: ALMIRANTE TAMANDARÉ UF: AC CEP: 83507-000
CNPJ: 21.262.327/0001-01 Inscrição Estadual: 9071140234 Telefone: 4133541001

Item	Quantidade	Unid.	Especificação do Material	Preço Máximo	Marca	Descto.	Preço Unitário	Preço Total
8	3,00	UND	NEGATOSCÓPIO DE 01 CORPO ESMALTADO: Armação em chapa de aço carbono de 0.80mm de espessura Parte frontal em chapa de acrílico de 1,81mm, permitindo luz uniforme- Adaptável para uso em mesa ou parede Acompanha lâmpada circular fluorescente (32w)- 110 ou 220 volts (não selecionável) Acabamento pintura epóxi, com tratamento anti-ferruginoso Apresentar catalogo e autorização de funcionamento da ANVISA (AFE)da licitante	400,00	METALIC	0,0000	230,00	690,00

ALAIRTO JOSE PELOZZO
SOCIO PROPRIETARIO



7

ALMIRANTE TAMANDARÉ, 24 de Novembro de 2016

ESTADO DO PARANA
PREFEITURA MUNICIPAL SIQUEIRA CAMPOS

CNPJ: 76.919.083/0001-89 Telefone:
 Rua Marechal Deodoro, 1837
 C.E.P.: 84940-000 - Siqueira Campos

PREGÃO PRESENCIAL
Nº.: 58/2016 - PR

Processo Administrativo: 96/2016
 Processo Licitatório: 89/2016
 Data do Processo: 04/11/2016

Folha: 8/37

Fornecedor: PPS PRODUTOS PARA SAUDE LTDA EPP
 Endereço: RODOVIA DOS MINÉRIOS 403 SALA 02A E 02B - Bairro: JARDIM MONTERREY
 Cidade: ALMIRANTE TAMANDARÉ UF: AC CEP: 83507-000
 CNPJ: 21.262.327/0001-01 Inscrição Estadual: 9071140234 Telefone: 4133541001

Item	Quantidade	Unid.	Especificação do Material	Preço Máximo	Marca	Descto.	Preço Unitário	Preço Total
9,	6,00	UND	CADEIRA ODONTOLÓGICA COMPLETA (conjunto) - Cadeira odontológica com estrutura em aço, com tratamento anti corrosivo e proteção em PVC, articulação central entre assento e encosto, com pontos de ligação nas laterais da cadeira, apoio de braço curto fixo e outro escamotável, facilitando sua entrada e saída. Encosto da cadeira em chapa de aço, sem parafusos aparentes, apoio de cabeça articulada com regulagem de altura. Base em chapa de aço fosfatizado, com isolamento em PVC e tratamento anti corrosivo, evitando futuros sinais de oxidação e sem necessidade de fixação no piso, com movimentos silenciosos e sincronizados através de moto redutores elétricos totalmente isentos de óleo, evitando assim riscos com vazamentos e movimentos involuntários. Pintura lisa eletrostática a pó epóxi, estofamento ergonômico, macio injetado em PVC flexível e sem costura, com apoio lombar. Caixa de distribuição integrada a base da cadeira. Cadeira contendo (8) oito movimentos sendo, (4) quatro individuais e (4) quatro automáticos, sendo 3 programáveis pelo CD (volta à zero, Posição de trabalho 1 e PT2) e Last Posicion (última posição programada). Acionamento dos movimentos da cadeira feitos através de comando de pé independente móvel, com todas as funções da cadeira e peças de mão integradas. Equipo acoplado com trava PNEUMATICO I, com mesa dotada de três terminais sendo: uma seringa tríplex, uma mangueira para baixa rotação, alta rotação, lisas, de fácil limpeza e desinfecção, com conexão borden dois furos, dispendo de sistema de regulagem do spray tipo anelar, bloco de acionamento dos instrumentos com regulagem da vazão, regulagem do spray (ar/ água) localiza na parte inferior da mesa feita de pelo próprio profissional, mesa com suporte para até (4) quatro pontas e com angulação de 45º graus, facilitando o acesso do profissional aos instrumentos, de fácil limpeza, suporte das mangueiras integrada a mesa do equipo (peca única). escalonado evitando a queda involuntária	12.500,00		0,0000	0,00	0,00

ALMIRANTE TAMANDARÉ, 24 de Novembro de 2016

ALAIRTO JOSE PELOZZO
 SOCIO PROPRIETARIO

ESTADO DO PARANA
PREFEITURA MUNICIPAL SIQUEIRA CAMPOS

CNPJ: 76.919.083/0001-89 Telefone:
 Rua Marechal Deodoro, 1837
 C.E.P.: 84940-000 - Siqueira Campos

PREGÃO PRESENCIAL
Nº.: 58/2016 - PR

Processo Administrativo: 96/2016
 Processo Licitatório: 89/2016
 Data do Processo: 04/11/2016

Folha: 9/37

Fornecedor: **PPS PRODUTOS PARA SAUDE LTDA EPP**
 Endereço: RODOVIA DOS MINÉRIOS 403 SALA 02A E 02B - Bairro: JARDIM MONTERREY
 Cidade: ALMIRANTE TAMANDARÉ UF: AC CEP: 83507-000
 CNPJ: 21.262.327/0001-01 Inscrição Estadual: 9071140234 Telefone: 4133541001

Item	Quantidade	Unid.	Especificação do Material	Preço Máximo	Marca	Descto.	Preço Unitário	Preço Total
------	------------	-------	---------------------------	--------------	-------	---------	----------------	-------------

dos instrumentos, causando danos aos mesmos. Pedal progressivo móvel para acionamento dos instrumentos. Mesa com puxadores bilaterais com linhas arredondadas, estrutura da mesa fabricada em material ABS de alta resistência, injetado com proteção UV e 30% de cristal. Unidade Auxiliar acoplada a cadeira, rebatível com angulação 45° graus, com tubulação toda embutida, sem mangueira corrugada exposta (biossegurança), estrutura fabricada em ABS de alta resistência, injetado com proteção UV e 30% cristal, suporte das mangueiras integrado (peça única), suporte para água no copo, cuba fabricada em porcelana, removível e de fácil limpeza com porta detritos sólidos, sistema de água para enxágue da cuspideira regulado através de registro. Um sugador com diâmetro 6,3 mm (aproximadamente), tipo venturi. Refletor Odontológico dotado de lâmpada halogena de fácil troca, com cor de iluminação de 5000° k (iluminação a luz do dia), luz fria com intensidade regressiva de 25.000 a 6.000 lux, com 3 intensidades de luz(22.000, 15.000 e 6.000), controle de iluminação acionados no comando de pé. Pega mão duplo de fácil manuseio, todos os movimentos de giro possuem batente para evitar rompimento dos cabos elétricos, cabeçote injetado em ABS, com proteção UV, cabeçote totalmente fechado, com proteção frontal em acrílico, proporcionando maior segurança ao paciente, braço multiarticulado e comprido que permite, permitindo a iluminação durante o procedimento, acionamento liga/desliga no pé. Acionamento automático do refletor ao executar as funções da cadeira. 01 Turbina Extra Torque. Turbina fabricada em latão, utilizando liga de alpaca com tratamento de superfície interno e externo resistente a altas temperaturas em autoclave e produtos para desinfecção. Recartilha desenvolvida com base em sistema digital que facilita os movimentos e garante a segurança no uso sem provocar cansaço nas mãos e pulsos. Spray triplo que garante a refrigeração da área de tratamento mesmo nas situações mais difíceis. Cana longa que

ALMIRANTE TAMANDARÉ, 24 de Novembro de 2016

ALBERTO JOSE PELOZZO
 SOCIO PROPRIETARIO



**ESTADO DO PARANA
PREFEITURA MUNICIPAL SIQUEIRA CAMPOS**

CNPJ: 76.919.083/0001-89 Telefone:
Rua Marechal Deodoro, 1837
C.E.P.: 84940-000 - Siqueira Campos

**PREGÃO PRESENCIAL
Nº.: 58/2016 - PR**

Processo Administrativo: 96/2016
Processo Licitatório: 89/2016
Data do Processo: 04/11/2016

Folha: 10/37

Fornecedor: PPS PRODUTOS PARA SAUDE LTDA EPP
Endereço: RODOVIA DOS MINÉRIOS 403 SALA 02A E 02B - Bairro: JARDIM MONTERREY
Cidade: ALMIRANTE TAMANDARÉ UF: AC CEP: 83507-000
CNPJ: 21.262.327/0001-01 Inscrição Estadual: 9071140234 Telefone: 4133541001

Item	Quantidade	Unid.	Especificação do Material	Preço Máximo	Marca	Descto.	Preço Unitário	Preço Total
------	------------	-------	---------------------------	--------------	-------	---------	----------------	-------------

broca de tratamento interno nas estruturas mais simples. Corpo longo que facilita o acesso aos dentes posteriores. Componentes internos projetados para resistir os ciclos de esterilização sem comprometer a qualidade e conseqüentemente o rendimento do instrumento. Encaixe universal do tipo Borden de dois furos. Com rolamentos de esferas de alta precisão, rotor balanceado. Totalmente esterilizável em autoclave até 135o C, por mais de 1.000 ciclos, desde que observados sua instrução de lubrificação e manutenção. Rotação máxima de 380.000 rpm. Consumo de ar: 34 até 37 NI/min. Pressão de trabalho: 2,1 a 2,3 bar Fresas recomendadas; FG 19-26mm. Sistema de retirada da fresa por meio de troca broca, seguro para o odontólogo. Identificação do instrumento gravado a laser. 01 Micromotor INTRAmatic 181 DBN. Micro motor fabricado em latão, com tratamento de superfície e resistente a altas temperaturas em autoclave e materiais para desinfecção o que garante prolongada utilização com máximo desempenho. Spray interno propicia conforto ao profissional durante o trabalho haja vista a ausência de mangueiras externamente ao corpo do instrumento. Encaixe universal Borden de dois furos garante fácil acoplamento em qualquer marca de equipamento. Anel regulador de rotações e sentido de giro disposto no corpo do motor permite fácil regulagem durante uso. Rotação de 5.000 a 20.000 rpm com torque excepcional mantendo os mais baixos índices de ruído e ausência de vibração. Sistema de encaixe rápido intramatic permite a troca facilitada de instrumentos rotativos. Componentes internos e materiais aplicados permitem a esterilização em autoclave à 135° C por no mínimo 1.000 ciclos sem perda de desempenho. Pressão de trabalho: 2,2 bar. Identificação do instrumento gravado a laser. 01 Contra Ângulo INTRAmatic 2068 FGBN. Contra Ângulo fabricado em latão, utilizando liga de alpaca com tratamento de superfície interno e externo resistente as temperaturas de autoclave e materiais para desinfecção. Recartilha desmontável com base em sistema digital facilita os movimentos e

16

ALMIRANTE TAMANDARÉ, 24 de Novembro de 2016

ALBERTO JOSE PELOZZO
SOCIO PROPRIETARIO



ESTADO DO PARANA
PREFEITURA MUNICIPAL SIQUEIRA CAMPOS

CNPJ: 76.919.083/0001-89 Telefone:
Rua Marechal Deodoro, 1837
C.E.P.: 84940-000 - Siqueira Campos

PREGÃO PRESENCIAL
Nº.: 58/2016 - PR

Processo Administrativo: 96/2016
Processo Licitatório: 89/2016
Data do Processo: 04/11/2016

Folha: 11/37

Fornecedor: PPS PRODUTOS PARA SAUDE LTDA EPP
Endereço: RODOVIA DOS MINÉRIOS 403 SALA 02A E 02B - Bairro: JARDIM MONTERREY
Cidade: ALMIRANTE TAMANDARÉ UF: AC CEP: 83507-000
CNPJ: 21.262.327/0001-01 Inscrição Estadual: 9071140234 Telefone: 4133541001

Item	Quantidade	Unid.	Especificação do Material	Preço Máximo	Marca	Descto.	Preço Unitário	Preço Total
------	------------	-------	---------------------------	--------------	-------	---------	----------------	-------------

...com base em sistema digital facilita os movimentos e garante à segurança no uso sem provocar cansaço na mão e pulso. Spray único garante a refrigeração da área de tratamento mesmo nas situações mais difíceis. Componentes projetados para resistir por no mínimo 1.000 ciclos de esterilização sem comprometer a qualidade e conseqüentemente o rendimento dos instrumentos. Sistema de troca brocas prático fecho posicionado na cabeça do instrumento. Adaptador de brocas do tipo "FG" permite a utilização de brocas de alta rotação. Encaixe universal Intra permite a troca rápida e segura de instrumentos. Máximo desempenho de trabalho a 25.000 rpm com torque excepcional mantendo os mais baixos índices de ruído e ausência de vibração. Transmissão de 1:1, passível de uso com brocas do tipo "AR" e "FG", com spray externo. Identificação do instrumento 01 Peça Reta INTRAMatic 10 ABN Peça Reta fabricada em latão, utilizando liga de alpaca com tratamento de superfície resistente as temperaturas de autoclave e materiais para desinfecção. Recartilha desenvolvida com base em sistema digital facilita os movimentos e garante a segurança no uso sem provocar cansaço na mão e pulso. Spray único garante a refrigeração da área de tratamento mesmo nas situações mais difíceis. Componentes projetados para resistir por no mínimo 1.000 ciclos de esterilização sem comprometer a qualidade e conseqüentemente o rendimento dos instrumentos. Sistema de troca brocas por fecho através de anel no corpo do instrumento. Encaixe universal Intra. Máximo desempenho de trabalho a 25.000 rpm com torque excepcional mantendo os mais baixos índices de ruído e ausência de vibração. Transmissão 1:1, com spray externo. Identificação do instrumento gravado. 01 MOCHO: regulagem da inclinação e da altura do encosto por alavanca independente, que permite ajuste anatômico. Estofamento com espuma espessa, revestida em laminado de PVC, garantindo maior resistência e rigidez. Sem costura e de fácil assepsia. Sistema e etc para regulagem da altura do encosto. Base giratória com

5

ALMIRANTE TAMANDARÉ, 24 de Novembro de 2016

ALAIRTO JOSE PELOZZO
SOCIO PROPRIETARIO

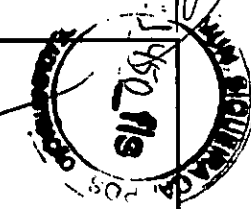

ESTADO DO PARANÁ
PREFEITURA MUNICIPAL SIQUEIRA CAMPOS

CNPJ: 76.919.083/0001-89 Telefone:
 Rua Marechal Deodoro, 1837
 C.E.P.: 84940-000 - Siqueira Campos

PREGÃO PRESENCIAL
Nº.: 58/2016 - PR

Processo Administrativo: 96/2016
 Processo Licitatório: 89/2016
 Data do Processo: 04/11/2016

Folha: 12/37

Fornecedor: **PPS PRODUTOS PARA SAUDE LTDA EPP**
 Endereço: RODOVIA DOS MINÉRIOS 403 SALA 02A E 02B - Bairro: JARDIM MONTERREY
 Cidade: ALMIRANTE TAMANDARÉ UF: AC CEP: 83507-000
 CNPJ: 21.262.327/0001-01 Inscrição Estadual: 9071140234 Telefone: 4133541001

Item	Quantidade	Unid.	Especificação do Material	Preço Máximo	Marca	Descto.	Preço Unitário	Preço Total
10	2,00	UND	<p>Sistema a gas para regulagem de altura do assento. Base giratoria com cinco rodizios Observação : todos os itens e acessório deverão obrigatoriamente ser da mesma marca .Apresentar registro na ANVISA e BPF e catalogo e autorização de funcionamento da ANVISA (AFE)da licitante. Apresentar registro na ANVISA e catalogo e autorização de funcionamento da ANVISA(AFE)da licitante</p> <p>POLTRONA PARA COLETA DE SANGUE - Estrutura em aço tubular com acabamento em pintura eletrostática a pó, é reclinável através de sistema de alavanca hidráulica, proporciona posição de trendelemburg, semi-sentado, sentado. O apoio de pés é efetuado mecanicamente através de sistema de cremalheira. O assento, encosto e apoio de pés é estofado com espuma de poliuretamo sendo de formato anatômico com revestimento em courvim . Acompanha 02 apoios para braços os quais são do tipo concha , confeccionados em aço inoxidável, com revestimento em courvim e regulagem de altura e posicionamentos. DIMENSÕES: Posição Sentado: Comp.: 900mm Larg.: 650mm - Larg. (útil do assento): 520mm Alt.: 1100mm Posição Deitado: Comp.: 1700mm Larg.: 650mm; Apresentar registro na ANVISA e catalogo e autorização de funcionamento da ANVISA(AFE)da licitante</p>	1.500,00	RENASCER	0,0000	775,00	1.550,00
11	2,00	UND	<p>CARRO CURATIVO EM AÇO INOXIDÁVEL, COM BALDE E COM BACIA - Carro com estrutura tubular, tampo, prateleira e varandas confeccionadas em aço inoxidável com acabamento polido. Equipado de balde com capacidade de 4,2 litros e bacia, também confeccionados em aço inoxidável AMBOS RETRATEIS com acabamento polido. Dotado de 04 rodizios, sendo 02 deles com freios na diagonal. DIMENSÕES: Comp.: 800mm x Larg.: 430mm x Alt.: 800mm. Apresentar catalogo e autorização de funcionamento da ANVISA(AFE) da licitante</p>	1.450,00	MS	0,0000	690,00	1.380,00

(5)

ALMIRANTE TAMANDARÉ, 24 de Novembro de 2016



ALAIRTO JOSE PELOZZO
 SOCIO PROPRIETARIO



ESTADO DO PARANA
PREFEITURA MUNICIPAL SIQUEIRA CAMPOS

CNPJ: 76.919.083/0001-89 Telefone:
Rua Marechal Deodoro, 1837
C.E.P.: 84940-000 - Siqueira Campos

PREGÃO PRESENCIAL
Nº.: 58/2016 - PR

Processo Administrativo: 96/2016
Processo Licitatório: 89/2016
Data do Processo: 04/11/2016

Folha: 13/37

Fornecedor: PPS PRODUTOS PARA SAUDE LTDA EPP
Endereço: RODOVIA DOS MINÉRIOS 403 SALA 02A E 02B - Bairro: JARDIM MONTERREY
Cidade: ALMIRANTE TAMANDARÉ UF: AC CEP: 83507-000
CNPJ: 21.262.327/0001-01 Inscrição Estadual: 9071140234 Telefone: 4133541001

Item	Quantidade	Unid.	Especificação do Material	Preço Máximo	Marca	Descto.	Preço Unitário	Preço Total
12	2,00	UND	CARRO MACA ALTURA REGULÁVEL - Carro Maca com altura regulável, dotado de leito com cabeceira, também regulável, o qual possui proteção contra choques laterais e frontais, sendo removível e confeccionado em espuma com revestimento em courvim. Estrutura tubular confeccionada em aço com acabamento em pintura eletrostática a pó. Sistema de elevação do leito acionado através de manivela retrátil, localizada junto à peseira. Grades laterais, suporte de soro (02 ganchos) e manivela retrátil confeccionados em aço inoxidável com acabamento polido. Carro dotado de 04 rodízios de 5", sendo 02 com freios nas diagonais. DIMENSÕES: Leito (úteis): Comp.: 1.810mm Larg.: 520mm Alt. Máxima: 800mm - Alt. Mínima: 620mm Apresentar registro na ANVISA e catalogo e autorização de funcionamento da ANVISA(AFE)da licitante	1.800,00	METALIC	0,0000	1.500,00	3.000,00
13	1,00	UND	CARRO FUNCIONAL PARA LIMPEZA - Confeccionado em polipropileno injetado dotado de prateleiras e suportes . Acompanha: Balde DOBLO 30 Litros; 02 Cabos Alumínio 1,40 m; Haste Americana Refil de Algodão 320 g; Armação Mop Profi; Refil Mop Pó Profi; Pá POP; Placa Sinalizadora Apresentar catalogo e autorização de funcionamento da ANVISA (AFE)da licitante	1.200,00		0,0000	0,00	0,00
14	1,00	UND	CENTRAL DE NEBULIZAÇÃO COM 4 SAIDAS - Aparelho de aerosol 4 saídas. Com carro suporte e rodizio 3 pol.4 kits de nebulização, compressor isento de óleo, régua com válvula de impacto para retenção do ar destinado aos inaladores, potencia 1/4hp 50/60hz rotação 1.750 rpm, 40 libras 2.8 bar, protetor térmico que desliga o equipamento automaticamente quando o mesmo sofre aquecimento ou descarga elétrica, tensão 110 ou 220 volts. CARRO COM 4 RODIZIOS Apresentar registro na ANVISA e catalogo e autorização de funcionamento da ANVISA (AFE) da licitante	2.100,00	OLIDEF	0,0000	1.420,00	1.420,00

ALMIRANTE TAMANDARÉ, 24 de Novembro de 2016

ALAIRIO JOSE PELOZZO
SOCIO PROPRIETARIO

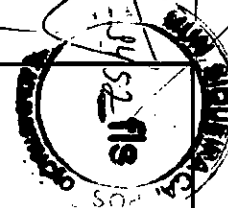

ESTADO DO PARANÁ
PREFEITURA MUNICIPAL SIQUEIRA CAMPOS

CNPJ: 76.919.083/0001-89 Telefone:
 Rua Marechal Deodoro, 1837
 C.E.P.: 84940-000 - Siqueira Campos

PREGÃO PRESENCIAL
Nº.: 58/2016 - PR

Processo Administrativo: 96/2016
 Processo Licitatório: 89/2016
 Data do Processo: 04/11/2016

Folha: 14/37

Fornecedor: **PPS PRODUTOS PARA SAUDE LTDA EPP**
 Endereço: RODOVIA DOS MINÉRIOS 403 SALA 02A E 02B - Bairro: JARDIM MONTERREY
 Cidade: ALMIRANTE TAMANDARÉ UF: AC CEP: 83507-000
 CNPJ: 21.262.327/0001-01 Inscrição Estadual: 9071140234 Telefone: 4133541001

Item	Quantidade	Unid.	Especificação do Material	Preço Máximo	Marca	Desc.to.	Preço Unitário	Preço Total
15	2,00	UND	CENTRAL DE NEBULIZAÇÃO COM 6 SAIDAS - Aparelho de aerosol 4 saídas. Com carro suporte e rodizio 3 pol.4 kits de nebulização, compressor isento de óleo, régua com válvula de impacto para retenção do ar destinado aos inaladores, potencia 1/4hp 50/60hz rotação 1.750 rpm, 40 libras 2.8 bar, protetor térmico que desliga o equipamento automaticamente quando o mesmo sofre aquecimento ou descarga elétrica, tensão 110 ou 220 volts. CARRO COM 4 RODIZIOS MINIMO DE 4 SAIDAS Apresentar registro na ANVISA e catalogo e autorização de funcionamento da ANVISA (AFE) da licitante	2.100,00	OLIDEF	0,0000	1.660,00	3.320,00
16	2,00	UND	CILINDRO PARA GAZES MEDICINAIS 7 LITROS - Confeccionado em aço dotado de válvula reguladora de pressão e fluxometro e carro para transporte ou maleta Apresentar registro na ANVISA e catalogo e autorização de funcionamento da ANVISA (AFE)da licitante	2.200,00	MAT/JG/MS	0,0000	900,00	1.800,00
17	6,00	UND	DERMATOSCOPIO 10 AUMENTOS - Iluminação de Xenon Halógena 2.5V proporciona luz mais branca e brilhante, projetando a verdadeira cor do tecido Ajuste de foco e campo de visão com aumento de 10 vezes. Lente de contato com escala e sem escala; Iluminação branca e de alto brilho, com excelente nitidez da imagem; Cabo em metal com superfície recartilhada, melhor aderência e segurança Reostato para controle de intensidade da luz; Abertura na base do cabo, permite utilizar bateria recarregável;Alimentação através de 2 pilhas alcalinas tipo C; Apresentar registro na ANVISA e catalogo e autorização de funcionamento da ANVISA(AFE)da licitante e carta de autorização do fabricante ou importador para comercializar o produto	1.500,00	MIKATOS/TK	0,0000	1.005,00	6.030,00

(14)

ALMIRANTE TAMANDARÉ, 24 de Novembro de 2016

[Handwritten Signature]
 ALAIRTO JOSÉ PELOZZO
 SOCIO PROPRIETARIO

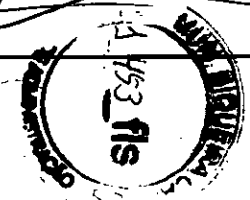

ESTADO DO PARANA
PREFEITURA MUNICIPAL SIQUEIRA CAMPOS

CNPJ: 76.919.083/0001-89 Telefone:
Rua Marechal Deodoro, 1837
C.E.P.: 84940-000 - Siqueira Campos

PREGÃO PRESENCIAL
Nº.: 58/2016 - PR

Processo Administrativo: 96/2016
Processo Licitatório: 89/2016
Data do Processo: 04/11/2016

Folha: 15/37

Fornecedor: **PPS PRODUTOS PARA SAUDE LTDA EPP**
Endereço: **RODOVIA DOS MINÉRIOS 403 SALA 02A E 02B - Bairro: JARDIM MONTERREY**
Cidade: **ALMIRANTE TAMANDARÉ UF: AC CEP: 83507-000**
CNPJ: **21.262.327/0001-01** Inscrição Estadual: **9071140234** Telefone: **4133541001**

Item	Quantidade	Unid.	Especificação do Material	Preço Máximo	Marca	Descto.	Preço Unitário	Preço Total
18	1,00	UND	COMPRESSOR ODONTOLOGICO ISENTO DE OLEO 40 LITROS - Totalmente isento de óleo. Não necessita lubrificação. Reservatório com tratamento interno antioxidante. Baixo nível de ruído: 56 Db a um metro de distância. Pressostato com chave geral liga/desliga. Válvula de segurança. Dispositivo de alívio do excesso de pressão. Rele térmico (protetor de sobrecarga de tensão). Protege o motor contra quedas ou picos de tensão desligando-o automaticamente em casos de temperatura excessiva. Dois manômetros: um para verificar a pressão interna do reservatório e outro para a pressão de saída de ar. Filtro de ar com drenagem automática (retém a umidade do ar no interior do reservatório) e regulador de pressão de saída do ar.Registro para drenagem da umidade condensada no reservatório de fácil acesso. Ventoinha de refrigeração nos motores.Filtros de aspiração (entradas de ar no reservatório). Acompanha dois refis para futura substituição. Mangueira do motor metálica e flexível. Maior segurança na estanqueidade do ar e de grande vida útil. Válvula de alívio (solenóide). Despressurização dos cabeçotes, fazendo com que o compressor trabalhe com menos esforço. Alimentação: 127V ou 220V - Monofásico Freqüência do Motor: 60 Hz Fluxo de ar (vazão efetiva): 212 l/min. (7,48 pc/min.) Capacidade do reservatório: 45 litros Pressão máxima de trabalho: 120 psi (0,83 MPa) Potência (motor): 1,13 CV (840W) Velocidade de rotação do motor:1750 r.p.m. Número de pólos do motor:4 polos Número de pistões (cabeçotes):2 pistões Apresentar catalogo e autorização de funcionamento da ANVISA (AFE)da licitante	3.300,00	PEG	0,0000	2.925,00	2.925,00

15

ALMIRANTE TAMANDARÉ, 24 de Novembro de 2016

ALAIRTO JOSE PELOZZO
SOCIO PROPRIETARIO



ESTADO DO PARANA
PREFEITURA MUNICIPAL SIQUEIRA CAMPOS

CNPJ: 76.919.083/0001-89 Telefone:
Rua Marechal Deodoro, 1837
C.E.P.: 84940-000 - Siqueira Campos

PREGÃO PRESENCIAL
Nº.: 58/2016 - PR

Processo Administrativo: 96/2016
Processo Licitatório: 89/2016
Data do Processo: 04/11/2016

Folha: 16/37

Fornecedor: **PPS PRODUTOS PARA SAUDE LTDA EPP**
Endereço: **RODOVIA DOS MINÉRIOS 403 SALA 02A E 02B - Bairro: JARDIM MONTERREY**
Cidade: **ALMIRANTE TAMANDARÉ UF: AC CEP: 83507-000**
CNPJ: **21.262.327/0001-01** Inscrição Estadual: **9071140234** Telefone: **4133541001**

Item	Quantidade	Unid.	Especificação do Material	Preço Máximo	Marca	Descto.	Preço Unitário	Preço Total
19	1,00	UND	COMPRESSOR ODONTOLOGICO ISENTO DE OLEO 60 LITROS - Totalmente isento de óleo. Não necessita lubrificação. Reservatório com tratamento interno antioxidante. Reservatório vertical; Motor BIVOLT 127V/220V- Cabo elétrico com plugue; Filtro de ar; Dreno (válvula purgadora); Registro de saída de ar Manômetro; Válvula de retenção; Pressostato; Regulador de pressão com manômetro- Válvula de segurança; Vibraless; Coxim entre o bloco compressor e o reservatório Pintura antibacteriana; Deslocamento teórico 290 litros /min. (10 pcm); Pressão Máxima 120 psi - 8,3 bar; Reservatório 60L; Tempo de Enchimento máximo 3'12"; Nº de Cilindros 2; Ruído dB(A) máximo 76; Motor Elétrico mínimo 2 HP; Apresentar catalogo e autorização de funcionamento da ANVISA(AFE)da licitante	4.800,00	PEG	0,0000	2.925,00	2.925,00



ALMIRANTE TAMANDARÉ, 24 de Novembro de 2016

ALAIRTO JOSE PELOZZO
SOCIO PROPRIETARIO



ESTADO DO PARANA
PREFEITURA MUNICIPAL SIQUEIRA CAMPOS

CNPJ: 76.919.083/0001-89 Telefone:
Rua Marechal Deodoro, 1837
C.E.P.: 84940-000 - Siqueira Campos

PREGÃO PRESENCIAL
Nº.: 58/2016 - PR

Processo Administrativo: 96/2016
Processo Licitatório: 89/2016
Data do Processo: 04/11/2016

Folha: 17/37

Fornecedor: **PPS PRODUTOS PARA SAUDE LTDA EPP**
Endereço: **RODOVIA DOS MINÉRIOS 403 SALA 02A E 02B - Bairro: JARDIM MONTERREY**
Cidade: **ALMIRANTE TAMANDARÉ UF: AC CEP: 83507-000**
CNPJ: **21.262.327/0001-01** Inscrição Estadual: **9071140234** Telefone: **4133541001**

Item	Quantidade	Unid.	Especificação do Material	Preço Máximo	Marca	Descto.	Preço Unitário	Preço Total
20	2,00	UND	DESFIBRILADOR AUTOMATICO DEA - Desfibrilador Externo Automático com as seguintes características mínimas em um só aparelho: Forma de onda bifásica. Sistema automático de avaliação do ECG, identificando a necessidade do choque. Adaptável a qualquer paciente adulto ou criança. Análise automática da impedância torácica do paciente possuindo energia configurável com dose de choque inicial de 150 joules para adultos e para crianças no mínimo 50 joules. Deverá possuir tempo de carga para disparo menor que 10 segundos para a energia máxima do aparelho e descarga interna de segurança no caso da não aplicação do choque após 30 segundos (ou mais) carregado. Possui botão liga/desliga, botão de choque luminoso, display em cristal líquido incorporado no próprio gabinete para exibição de instruções em português número de choques e tempo de funcionamento. Mensagem e comando por texto e voz em português. Feedback da RCP em tempo real quanto a frequência e profundidade das compressões na tela do desfibrilador. Verificar periodicamente a disponibilidade através dos testes da carga da bateria, dos circuitos internos, do software e da presença do eletrodo. Permitir registro em memória interna ou cartão de dados do ECG contínuo, frequência e profundidade das compressões, eventos e procedimentos realizados. Transferência dos dados para PC através de conexão bluetooth ou porta infravermelha. Bateria descartável ou conjunto de pilhas descartáveis de longa duração com autonomia de 03 anos no modo de espera, com capacidade mínima de 250 choques em energia máxima sem a necessidade de troca. Deve possuir sensibilidade e especificidade em pacientes adultos e pediátricos do algoritmo de detecção de ritmos chocáveis e não chocáveis que atenda as recomendações de desempenho da A.H.A. Deverá ser apresentadas certificações de conformidade definitivo com logomarca Inmetro com as normas: NBR IEC 60601-1, NBR 60601-2-4 e IP 55 para resistência à entrada de partículas e água. e registro	10.500,00		0,000	0,00	0,00

ALMIRANTE TAMANDARÉ, 24 de Novembro de 2016

ALAIRTO JOSE PELOZZO
SOCIO PROPRIETARIO



ESTADO DO PARANÁ
PREFEITURA MUNICIPAL SIQUEIRA CAMPOS

CNPJ: 76.919.083/0001-89 Telefone:
 Rua Marechal Deodoro, 1837
 C.E.P.: 84940-000 - Siqueira Campos

PREGÃO PRESENCIAL
Nº.: 58/2016 - PR

Processo Administrativo: 96/2016
 Processo Licitatório: 89/2016
 Data do Processo: 04/11/2016

Folha: 18/37

Fornecedor: **PPS PRODUTOS PARA SAUDE LTDA EPP**
 Endereço: RODOVIA DOS MINÉRIOS 403 SALA 02A E 02B - Bairro: JARDIM MONTERREY
 Cidade: ALMIRANTE TAMANDARÉ UF: AC CEP: 83507-000
 CNPJ: 21.262.327/0001-01 Inscrição Estadual: 9071140234 Telefone: 4133541001

Item	Quantidade	Unid.	Especificação do Material	Preço Máximo	Marca	Descto.	Preço Unitário	Preço Total
21	1,00	UND	definitivo da Agência Nacional de Vigilância Sanitária - ANVISA. ELETROCARDIOGRAFO - Eletrocardiógrafo com impressão em 12 canais simultâneos, impressora térmica de alta resolução integrada ao equipamento. Alimentação bivolt automático e através de bateria interna recarregável, com autonomia aproximada para 100 exames. Os exames devem ser impressos em papel no formato A4, termo sensível, possuir medidas e laudo interpretativo do ECG. Memória do último exame. Comunicação com computador que possibilite visualizar, enviar e arquivar os exames. Deve acompanhar os seguintes acessórios: 01 cabo de alimentação; 1 cabo paciente de 10 vias; 4 eletrodos de membros tipo clipe; 6 eletrodos precordiais de sucção isentos de latex; 1 tubo de gel para eletrodos; 1 rolo de papel termo sensível e manual de instruções em português. Apresentar registro na ANVISA e catalogo e autorização de funcionamento da ANVISA (AFE) da licitante e carta de autorização do fabricante ou importador para comercializar o produto.	7.300,00		0,0000	0,00	0,00
22	2,00	UND	DETECTOR FETAL DE MESA - Doppler Fetal digital de mesa, com transdutor de alta sensibilidade, alto falante integrado ao equipamento e tela de LCD colorida que possibilite a visualização numérica e da onda do batimento cardíaco fetal. Deve possuir suporte para o transdutor, entrada para fone de ouvido, gravador de som ou computador e porta USB, controle do volume e desligamento automático após 3 minutos de inatividade. Alarmes visuais e sonoros ajustáveis e programáveis. Bateria interna recarregável Bivolt automático integrada ao equipamento. Possuir 01 ano de garantia, manual de operação em português e certificado de aprovação do INMETRO Apresentar registro na ANVISA e catalogo e autorização de funcionamento da ANVISA (AFE) da licitante e carta de autorização do fabricante ou importador para comercializar o produto	1.600,00	MEDPEJ	0,0000	900,00	1.800,00

18

ALMIRANTE TAMANDARÉ, 24 de Novembro de 2016

ALAIRTO JOSE PELOZZO
 SOCIO PROPRIETARIO



ESTADO DO PARANA
PREFEITURA MUNICIPAL SIQUEIRA CAMPOS

CNPJ: 76.919.083/0001-89 Telefone:
Rua Marechal Deodoro, 1837
C.E.P.: 84940-000 - Siqueira Campos

PREGÃO PRESENCIAL
Nº.: 58/2016 - PR

Processo Administrativo: 96/2016
Processo Licitatório: 89/2016
Data do Processo: 04/11/2016

Folha: 19/37

Fornecedor: **PPS PRODUTOS PARA SAUDE LTDA EPP**
Endereço: **RODOVIA DOS MINÉRIOS 403 SALA 02A E 02B - Bairro: JARDIM MONTERREY**
Cidade: **ALMIRANTE TAMANDARÉ UF: AC CEP: 83507-000**
CNPJ: **21.262.327/0001-01** Inscrição Estadual: **9071140234** Telefone: **4133541001**

Item	Quantidade	Unid.	Especificação do Material	Preço Máximo	Marca	Descto.	Preço Unitário	Preço Total
23	1,00	UND	DOPPLER FETAL PORTATIL COM TELA DE LCD COLORIDO - Doppler fetal portátil com transdutor de alta sensibilidade, compacto e de fácil operação e transporte. Possui alto falante de alta performance, formato ergonômico, compartimento para transdutor, entrada para fone de ouvido ou gravador de som, botão liga e desliga, controle preciso do volume e desligamento automático. Tela de LCD colorida para visualização numérica e da onda do batimento cardíaco fetal. Possui alarmes visuais/sonoros ajustáveis e programáveis. alimentação através de bateria interna recarregável e carregador integrado ao equipamento. Possuir 01 ano de garantia, manual de operação em português e certificado de aprovação do INMETRO Apresentar registro na ANVISA e catalogo e autorização de funcionamento da ANVISA (AFE) da licitante e carta de autorização do fabricante ou importador para comercializar o produto	910,00	MEDPEJ	0,0000	580,00	580,00
24	1,00	UND	ESCADINHA DE 02 DEGRAUS, ESTRUTURA EM AÇO INOXIDÁVEL - Escada de 02 degraus confeccionada em estrutura tubular com degraus confeccionados em compensado compactado, recebendo piso de borracha anti-derrapante, pés com ponteiros em material plástico. Estrutura confeccionada em aço inoxidável com acabamento polido. DIMENSÕES: Largura (Total): 420mm Altura (do piso ao 1.º degrau): 210mm Altura (do piso ao 2.º degrau): 370mm Apresentar catalogo e autorização de funcionamento da ANVISA (AFE) da licitante	270,00	METALIC	0,0000	200,00	200,00

6

ALMIRANTE TAMANDARÉ, 24 de Novembro de 2016

ALAIRTO JOSÉ PELOZZO
SOCIO PROPRIETARIO

ESTADO DO PARANA
PREFEITURA MUNICIPAL SIQUEIRA CAMPOS

CNPJ: 76.919.083/0001-89 Telefone:
Rua Marechal Deodoro, 1837
C.E.P.: 84940-000 - Siqueira Campos

PREGÃO PRESENCIAL

Nº.: 58/2016 - PR

Processo Administrativo: 96/2016
Processo Licitatório: 89/2016
Data do Processo: 04/11/2016

Folha: 20/37

Fornecedor: **PPS PRODUTOS PARA SAUDE LTDA EPP**

Endereço: **RODOVIA DOS MINÉRIOS 403 SALA 02A E 02B - Bairro: JARDIM MONTERREY**

Cidade: **ALMIRANTE TAMANDARÉ UF: AC CEP: 83507-000**

CNPJ: **21.262.327/0001-01**

Inscrição Estadual: **9071140234**

Telefone: **4133541001**

Item	Quantidade	Unid.	Especificação do Material	Preço Máximo	Marca	Descto.	Preço Unitário	Preço Total
25	5,00	UND	ESFIGMOMANOMETRO ADULTO - Modelo clássico com tubo duplo metal, preto, braçadeira adulto velcro - modelo tradicional de esfigmomanômetro. Engate de aço inox para fixar o manômetro a braçadeira (Clip de metal inoxidável para acoplar o manômetro a braçadeira) * Válvula de precisão com ajuste fino * Micro filtro na válvula para proteger o sistema de medição * Escala linear de alumínio Ø 49 mm, de fácil leitura; * Escala e 0 a 300mmHg * Livre de Látex (Manguito/Pera Livre de Latex com válvula de precisão de ar, com regulação fina); * Invólucro de metal preto laqueado * Em bolsa de vinil com zíper Apresentar registro na ANVISA e catalogo e autorização de funcionamento da ANVISA (AFE) da licitante e carta de autorização do fabricante ou importador para comercializar o produto.	300,00	PREMIUM	0,0000	60,00	300,00
26	3,00	UND	APARELHO DE PRESSÃO ARTERIAL INFANTIL(ESFIGMOMANOMETRO) - Modelo clássico com tubo duplo metal, preto, braçadeira INFANTIL velcro - modelo tradicional de esfigmomanômetro. Engate de aço inox para fixar o manômetro a braçadeira (Clip de metal inoxidável para acoplar o manômetro a braçadeira) * Válvula de precisão com ajuste fino * Micro filtro na válvula para proteger o sistema de medição * Escala linear de alumínio Ø 49 mm, de fácil leitura; * Escala e 0 a 300mmHg * Livre de Látex (Manguito/Pera Livre de Latex com válvula de precisão de ar, com regulação fina); * Invólucro de metal preto laqueado * Em bolsa de vinil com zíper Apresentar registro na ANVISA e catalogo e autorização de funcionamento da ANVISA (AFE) da licitante e carta de autorização do fabricante ou importador para comercializar o produto	300,00	PREMIUM	0,0000	63,00	189,00

06

ALMIRANTE TAMANDARÉ, 24 de Novembro de 2016

ALAIRTO JOSÉ PELOZZO
SOCIO PROPRIETARIO

ESTADO DO PARANA
PREFEITURA MUNICIPAL SIQUEIRA CAMPOS

CNPJ: 76.919.083/0001-89 Telefone:
 Rua Marechal Deodoro, 1837
 C.E.P.: 84940-000 - Siqueira Campos

PREGÃO PRESENCIAL
Nº.: 58/2016 - PR

Processo Administrativo: 96/2016
 Processo Licitatório: 89/2016
 Data do Processo: 04/11/2016

Folha: 21/37

Fornecedor: **PPS PRODUTOS PARA SAUDE LTDA EPP**
 Endereço: RODOVIA DOS MINÉRIOS 403 SALA 02A E 02B - Bairro: JARDIM MONTERREY
 Cidade: ALMIRANTE TAMANDARÉ UF: AC CEP: 83507-000
 CNPJ: 21.262.327/0001-01 Inscrição Estadual: 9071140234 Telefone: 4133541001

Item	Quantidade	Unid.	Especificação do Material	Preço Máximo	Marca	Descto.	Preço Unitário	Preço Total
27	6,00	UND	CLAREADOR E FOTOPOLIMERIZADOR - Clareador e fotopolimerizador à bateria (sem fio) - APLICAÇÕES: Restaurações diretas e indiretas. Colagem de brackets e acessórios ortodônticos. Clareamento dental e fotopolimerização de barreiras gengivais. Cimentação e adesivação fotopolimerizáveis. TECNOLOGIA: Wireless (sem fio). Maior praticidade de manuseio. Luz azul gerada por LED de alta potência (1250 mW/cm2). BATERIA REMOVÍVEL E DE ALTA PERFORMANCE: A substituição da bateria, quando houver necessidade, é de forma simples e rápida, executada pelo próprio operador. Mais de 600 aplicações de 15 segundos com carga cheia. Display digital. Timer (3, 5, 10, 15, 20, 25, 30, 35 e 40 segundos), com bip sonoro indicativo a cada 5 seg e no final da operação. Tempo máximo de uso contínuo: 300 segundos. Comandos de programação na própria caneta. Corpo metálico confeccionado em alumínio anodizado. Cores disponíveis: Preto ou Vermelho. Intensidade de luz constante, independente do nível de carga da bateria. A solidificação (cura) da resina não é afetada pela diferença de carga da bateria. Tempo de uso contínuo com carga total - 150 minutos. Silencioso, pois não necessita de ventilação forçada. Bivolt automático 90/240V. Ponteira de fotopolimerização confeccionada em fibra ótica orientada (sem fuga de luz), autoclavável a 134°C e com giro de 360°. Sistema stand by. Desliga automaticamente após 2 minutos sem utilização. MODOS DE USO: Rampa, contínuo e pulsado. Apresentar registro na ANVISA e Catalogo e autorização de funcionamento da ANVISA (AFE) da licitante	1.100,00		0,0000	0,00	0,00

ALMIRANTE TAMANDARÉ, 24 de Novembro de 2016

ALAIRTO JOSE PELOZZO
 SOCIO PROPRIETARIO

ESTADO DO PARANA
PREFEITURA MUNICIPAL SIQUEIRA CAMPOS

CNPJ: 76.919.083/0001-89 Telefone:
Rua Marechal Deodoro, 1837
C.E.P.: 84940-000 - Siqueira Campos

PREGÃO PRESENCIAL
Nº.: 58/2016 - PR

Processo Administrativo: 96/2016
Processo Licitatório: 89/2016
Data do Processo: 04/11/2016

Folha: 22/37

Fornecedor: **PPS PRODUTOS PARA SAUDE LTDA EPP**
Endereço: **RODOVIA DOS MINÉRIOS 403 SALA 02A E 02B - Bairro: JARDIM MONTERREY**
Cidade: **ALMIRANTE TAMANDARÉ UF: AC CEP: 83507-000**
CNPJ: **21.262.327/0001-01** Inscrição Estadual: 9071140234 Telefone: 4133541001

Item	Quantidade	Unid.	Especificação do Material	Preço Máximo	Marca	Descto.	Preço Unitário	Preço Total
28	2,00	UND	LANTERNA CLINICA - Possui estrutura em plástico rígido reforçado com fibra de vidro . Possui clip para prender no bolso. Deve possuir foco de luz fixo concêntrico. Deve possuir comprimento do cabo de 12mm e 1cm de diâmetro. Deve utilizar 2 pilhas alcalinas AAA de 1,5v. Sistema de acionamento simples, basta pressionar o clip. Deve acompanhar 2 pilhas e capa protetora. Apresentar registro na ANVISA e catalogo e autorização de funcionamento da ANVISA (AFE)da licitante	100,00	MIKATOS / MULT	0,0000	28,00	56,00
29	2,00	UND	LARINGOSCÓPIO FIBRA OPTICA DE LED - com lâminas curvas - Conjunto de laringoscópio com lâminas em aço inoxidável e transmissão de luz por fibra óptica. LED de 60.000 Lux que proporcione maior luminosidade e vida útil mínima de 50.000 horas. Cabo em metal recartilhado compatível com pilhas tamanho C. Deverá acompanhar tres lâminas sendo, Mac 2, Mac 3 e Mac 4. Todas as lâminas deverão ser isentas de pontos de soldas e autoclaváveis. As lâminas e os cabos devem possuir sistema codificado verde, compatíveis com laringoscópios de fibra óptica padrão ISO7376. Deve acompanhar um estojo para acondicionar o conjunto e manual de instruções em português. Apresentar registro na ANVISA e catalogo e autorização de funcionamento da ANVISA(AFE)da licitante e carta de autorização do fabricante ou importador para comercializar produto.	950,00	MIKATOS	0,0000	890,00	1.780,00

22

ALMIRANTE TAMANDARÉ, 24 de Novembro de 2016

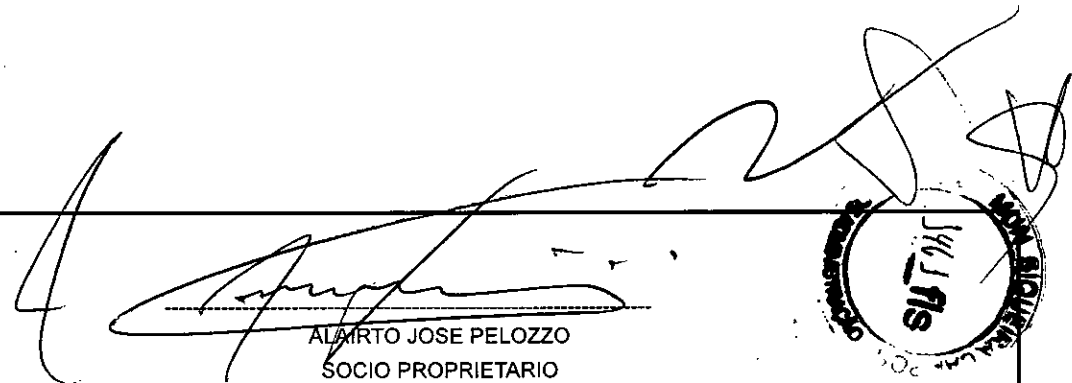
ALAIRTO JOSE PELOZZO
SOCIO PROPRIETARIO

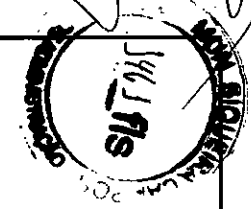

ESTADO DO PARANA
PREFEITURA MUNICIPAL SIQUEIRA CAMPOS

CNPJ: 76.919.083/0001-89 Telefone:
Rua Marechal Deodoro, 1837
C.E.P.: 84940-000 - Siqueira Campos

PREGÃO PRESENCIAL
Nº.: 58/2016 - PR

Processo Administrativo: 96/2016
Processo Licitatório: 89/2016
Data do Processo: 04/11/2016

Folha: 23/37

Fornecedor: **PPS PRODUTOS PARA SAUDE LTDA EPP**
Endereço: **RODOVIA DOS MINÉRIOS 403 SALA 02A E 02B - Bairro: JARDIM MONTERREY**
Cidade: **ALMIRANTE TAMANDARÉ UF: AC CEP: 83507-000**
CNPJ: **21.262.327/0001-01** Inscrição Estadual: **9071140234** Telefone: **4133541001**

Item	Quantidade	Unid.	Especificação do Material	Preço Máximo	Marca	Descto.	Preço Unitário	Preço Total
30	2,00	UND	Laringoscópio fibra ótica de LED com lâminas curvas INFANTIL - - Conjunto de laringoscópio com lâminas em aço inoxidável e transmissão de luz por fibra ótica. LED de 60.000 Lux que proporcione maior luminosidade e vida útil mínima de 50.000 horas. Cabo em metal recartilhado compatível com pilhas tamanho AA. Deverá acompanhar tres lâminas sendo, Mac 0, Mac 1 . Todas as lâminas deverão ser isentas de pontos de soldas e autoclaváveis. As lâminas e os cabos devem possuir sistema codificado verde, compatíveis com laringoscópios de fibra ótica padrão ISO7376. Deve acompanhar um estojo para acondicionar o conjunto e manual de instruções em português. Apresentar registro na ANVISA e catalogo e autorização de funcionamento da ANVISA(AFE)da licitante e carta de autorização do fabricante ou importador para comercializar produto.	800,00	MIKATOS	0,0000	680,00	1.360,00

ALMIRANTE TAMANDARÉ, 24 de Novembro de 2016

ALAIRTO JOSÉ PELOZZO
SOCIO PROPRIETARIO



ESTADO DO PARANA
PREFEITURA MUNICIPAL SIQUEIRA CAMPOS

CNPJ: 76.919.083/0001-89 Telefone:
Rua Marechal Deodoro, 1837
C.E.P.: 84940-000 - Siqueira Campos

PREGÃO PRESENCIAL
Nº.: 58/2016 - PR

Processo Administrativo: 96/2016
Processo Licitatório: 89/2016
Data do Processo: 04/11/2016

Folha: 24/37

Fornecedor: PPS PRODUTOS PARA SAUDE LTDA EPP
Endereço: RODOVIA DOS MINÉRIOS 403 SALA 02A E 02B - Bairro: JARDIM MONTERREY
Cidade: ALMIRANTE TAMANDARÉ UF: AC CEP: 83507-000
CNPJ: 21.262.327/0001-01 Inscrição Estadual: 9071140234 Telefone: 4133541001

Item	Quantidade	Unid.	Especificação do Material	Preço Máximo	Marca	Descto.	Preço Unitário	Preço Total
31	1,00	UND	OXIMETRO DE PULSO PORTATIL RECARREGAVEL - Deve possuir visor colorido de LCD de alta resolução, possibilidade de rotação da tela (modo horizontal ou vertical) e no mínimo 04 modos de exibição, indicar nível de SPO2, frequência Cardíaca, força de pulso, onda plestimografica e tabela de tendências. Alar mes visuais e sonoros, ajustáveis e programáveis e tecla de silenciamento. Deve possuir conexão USB para computadores. Software que permita armazenar, visualizar e compartilhar eventos. Capa de proteção e suporte para superfícies planas. Deve possuir bateria recarregável integrada ao equipamento com alimentação Bivolt automático com autonomia mínima de 18 horas. Capacidade de monitorar pacientes adultos, pediátricos e neonata is e no mínimo 100 horas de tendências. Seu peso não deve ultrapassar 300 gramas com bateria. O Equipamento deve ser aprovado pelo INMETRO e possuir garantia mínima de 01 ano. Apresentar registro na ANVISA e catalogo e autorização de funcionamento da ANVISA(AFE)da licitante e carta de autorização do fabricante ou importador para comercializar o produto	2.700,00		0,0000	0,00	0,00
32	1,00	UND	MESA PARA EXAMES CLÍNICOS FIBERGLASS - Móvel confeccionado em fiberglass com acabamento em gel coat isoftálico, e tendo grande resistência a sabões e detergentes. Dotado de 03 gavetas e 02 portas com prateleira interna, com dispositivo para escoamento de líquidos. O leito, é estofado em espuma de alta densidade com revestimento em courvim, possuindo cabeceira regulável. As Mesas de Exames Clínicos Luxo Moldglass, podem ser elaboradas nos mais diversos padrões de cores para diferenciação de setores, bem como, com ou sem inscrição: nome do setor, especificação do material, e/ou logomarca do Hospital ou Casa de Saúde. DIMENSÕES:Comp.: 1.880mm; Larg.: 550mm; Alt.: 900 mm; Apresentar catalogo e autorização de funcionamento da licitante	4.500,00		0,0000	0,00	0,00

24

ALMIRANTE TAMANDARÉ, 24 de Novembro de 2016

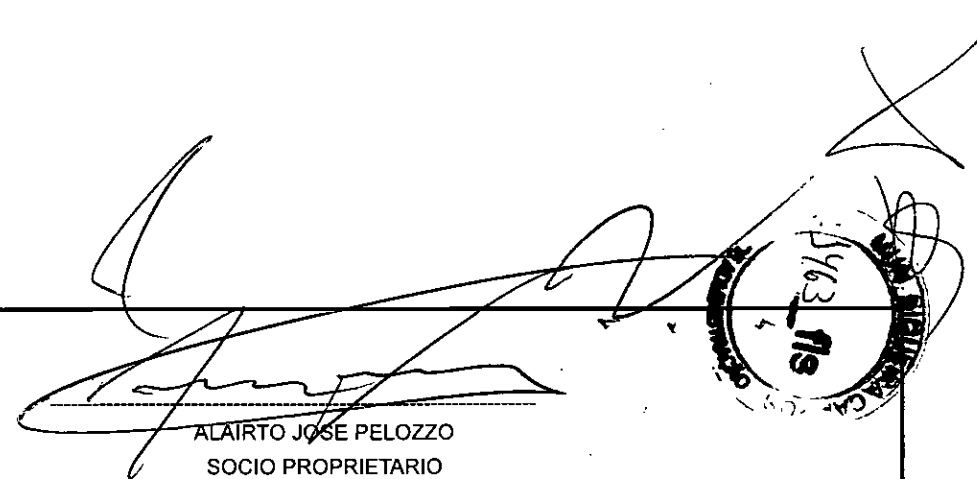
ALAIRTO JOSÉ PELOZZO
SOCIO PROPRIETARIO

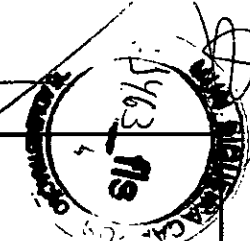

ESTADO DO PARANA
PREFEITURA MUNICIPAL SIQUEIRA CAMPOS

CNPJ: 76.919.083/0001-89 Telefone:
Rua Marechal Deodoro, 1837
C.E.P.: 84940-000 - Siqueira Campos

PREGÃO PRESENCIAL
Nº.: 58/2016 - PR

Processo Administrativo: 96/2016
Processo Licitatório: 89/2016
Data do Processo: 04/11/2016

Folha: 25/37

Fornecedor: **PPS PRODUTOS PARA SAUDE LTDA EPP**
Endereço: **RODOVIA DOS MINÉRIOS 403 SALA 02A E 02B - Bairro: JARDIM MONTERREY**
Cidade: **ALMIRANTE TAMANDARÉ UF: AC CEP: 83507-000**
CNPJ: **21.262.327/0001-01** Inscrição Estadual: **9071140234** Telefone: **4133541001**

Item	Quantidade	Unid.	Especificação do Material	Preço Máximo	Marca	Descto.	Preço Unitário	Preço Total
33	1,00	UND	MOCHO C/ REGULAGEM - regulagem da inclinação e da altura do encosto por alavanca independente, que permite ajuste anatômico. Estofamento com espuma espessa, revestida em laminado de PVC, garantindo maior resistência e rigidez. Sem costura e de fácil assepsia Sistema a gás para regulagem de altura do assento Base giratória com cinco rodízios Apresentar registro na ANVISA e BPF e catalogo e autorização de funcionamento da ANVISA (AFE)da licitante	650,00		0,0000	0,00	0,00
34	1,00	UND	oftalmoscópio XL 2.5 V, em estojo - O Sistema de encaixa rápido e seguro no cabo. Altamente resistente a impactos feito de fibra de vidro reforçado. Lâmpada fácil de trocar na base do instrumento. Lentes de 0 a +20 e de 0 a -20 dioptrias. Display iluminado, protetor para não arañhar a lente dos óculos. Quatro aberturas: grande, pequena, semi-circulo e fixação e um filtro verde. Apresentar registro na ANVISA e catalogo e autorização de funcionamento da ANVISA(AFE)da licitante e carta de autorização do fabricante ou importador para comercializar o produto.	700,00		0,0000	0,00	0,00
35	2,00	UND	CABEÇA OFTALMOSCOPIO 2,5 V XL - Cabeça de oftalmoscópio que inclui os filtros azul e polarizado para todas as aberturas. Possui o sistema óptico de alta performance com lentes esféricas condensadas e redução de reflexo, acesso facil com uma só mão de todos comandos do oftalmoscópio. Disco com 89 lentes corretivas de -44 a + 45. Com 7 aberturas (grid, fenda, fixação, circulo grande, médio, pequeno e semi circulo), filtro livre de vermelho.O disco possui indicação com desenho de todas as aberturas e filtros para facilitar seu uso. Ajuste de foco com retenção no ponto zero para rápida correção de ametropias. Sistema selado. Acompanha cabo recaregavel Apresentar registro na ANVISA e catalogo e autorização de funcionamento da ANVISA (AFE)da licitante e carta de autorização do fabricante ou importador para comercializar o produto.	1.550,00		0,0000	0,00	0,00

 ALMIRANTE TAMANDARÉ, 24 de Novembro de 2016

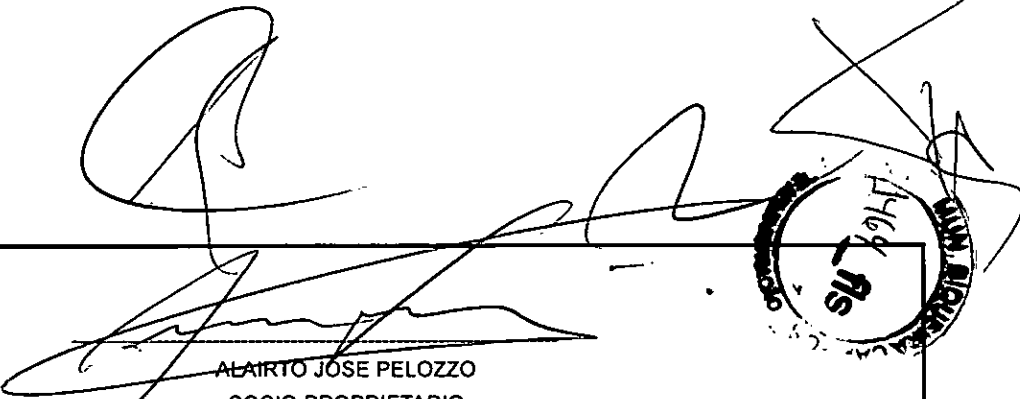
ALAIRTO JOSÉ PELOZZO
SOCIO PROPRIETARIO

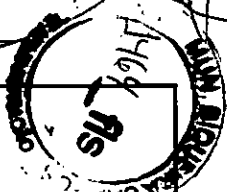

ESTADO DO PARANA
PREFEITURA MUNICIPAL SIQUEIRA CAMPOS

CNPJ: 76.919.083/0001-89 Telefone:
Rua Marechal Deodoro, 1837
C.E.P.: 84940-000 - Siqueira Campos

PREGÃO PRESENCIAL

Nº.: 58/2016 - PR

Processo Administrativo: 96/2016
Processo Licitatório: 89/2016
Data do Processo: 04/11/2016

Folha: 26/37

Fornecedor: **PPS PRODUTOS PARA SAUDE LTDA EPP**
Endereço: **RODOVIA DOS MINÉRIOS 403 SALA 02A E 02B - Bairro: JARDIM MONTERREY**
Cidade: **ALMIRANTE TAMANDARÉ UF: AC CEP: 83507-000**
CNPJ: **21.262.327/0001-01** Inscrição Estadual: **9071140234** Telefone: **4133541001**

Item	Quantidade	Unid.	Especificação do Material	Preço Máximo	Marca	Descto.	Preço Unitário	Preço Total
36	1,00	UND	OTOSCOPIO XENON XL 2.5 V - fabricado em fibra de vidro reforçado, transmissão da luz através de fibra óptica, lente de aumento 2,5 vezes, sistema selado para otoscopia pneumática, lente removível para instrumentação cabo de metal resistente a corrosão, inclui conjunto com 5 espelhos 2,5 e 5 tam. 4 reusáveis. Apresentar registro na ANVISA e catalogo e autorização de funcionamento da ANVISA (AFE) da licitante e carta de autorização do fabricante ou importador para comercializar o produto.	480,00		0,0000	0,00	0,00
37	5,00	UND	SELADORA PARA PAPEL GRAU CIRURGICO DIGITAL - Seladora com acionamento por pedal, para selagem de embalagens de papel grau cirúrgico e filme Bopp; Painel digital com controle de temperatura até 300°C. Controle eletrônico do tempo de selagem com alarme sonoro. Permite selar bobinas com até 35 cm de largura. Espessura de selagem de 13mm. Desenvolvida para atender diversos segmentos: hospitais, clínicas, consultórios odontológicos. Apresentar catalogo e autorização de funcionamento da ANVISA(AFE)da licitante	1.550,00		0,0000	0,00	0,00



ALMIRANTE TAMANDARÉ, 24 de Novembro de 2016

ALAIRTO JOSE PELOZZO
SOCIO PROPRIETARIO

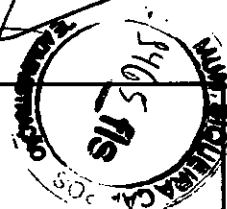

ESTADO DO PARANA
PREFEITURA MUNICIPAL SIQUEIRA CAMPOS

CNPJ: 76.919.083/0001-89 Telefone:
Rua Marechal Deodoro, 1837
C.E.P.: 84940-000 - Siqueira Campos

PREGÃO PRESENCIAL
Nº.: 58/2016 - PR

Processo Administrativo: 96/2016
Processo Licitatório: 89/2016
Data do Processo: 04/11/2016

Folha: 27/37

Fornecedor: PPS PRODUTOS PARA SAUDE LTDA EPP
Endereço: RODOVIA DOS MINÉRIOS 403 SALA 02A E 02B - Bairro: JARDIM MONTERREY
Cidade: ALMIRANTE TAMANDARÉ UF: AC CEP: 83507-000
CNPJ: 21.262.327/0001-01 Inscrição Estadual: 9071140234 Telefone: 4133541001

Item	Quantidade	Unid.	Especificação do Material	Preço Máximo	Marca	Descto.	Preço Unitário	Preço Total
38	6,00	UND	Ultrassom Piezoelétrico e Jato de Bicarbonato - Tecnologia Ampla variação do fluxo de água ou do líquido irrigante proporcionando uma regulagem precisa. Permite trabalhos sem refrigeração. Iluminação interna do reservatório de bicarbonato, facilitando a visualização do volume de bicarbonato sem a necessidade de retirar a tampa. Transdutor do ultrassom piezoelétrico através de pastilhas cerâmicas com frequência de 32.000Hz estabilizado eletronicamente. Peça de mão do ultrassom com capa removível e autoclavável. Seguindo a mais alta tecnologia, a caneta de ultrassom possui somente a sua capa removível e autoclavável, proporcionando uma longa vida útil ao transdutor. O equipamento acompanha duas capas da caneta. Reservatório de Bicarbonato com Aquecimento Sistema de aquecimento do ambiente interno do reservatório, assegurando um baixo índice de umidade para o bicarbonato, contribuindo para uma melhor eficiência do jateamento e menor probabilidade de obstruções nas tubulações internas do equipamento. Ultrassom; Ajuste no painel sensível e preciso de sua potência e do fluxo de refrigeração. Pode executar procedimentos sem o uso de refrigeração como condensação de amálgama, cimentação de onlays/inlays. Alta frequência na ponta ativa, formando uma fina névoa de água, sem que haja gotejamento. 5 níveis de potência do ultrassom (baixa, baixa/média, média, média/alta e alta). Tips (Pontas) com vários modelos: Periodontia, Endodontia, Dentística e Prótese, Preparação Cavitária Acompanham o equipamento: pontas T1, T2 e T3. Jato de Bicarbonato Peça de mão metálica, removível e autoclavável. Confeccionada em alumínio anodizado, possui alta resistência aos procedimentos de esterilização, contribuindo para que tenha uma longa vida útil. Filtro de ar com drenagem automática. Tampa do reservatório de bicarbonato com visualizador. Outras Características Entrada de ar e água com bitolas desiguais. evitando uma possível ligação invertida. Chave geral	2.300,00	ORTUS	0,0000	1.800,00	10.800,00

 ALMIRANTE TAMANDARÉ, 24 de Novembro de 2016

ALAIRTO JOSE PELOZZO
SOCIO PROPRIETARIO



ESTADO DO PARANÁ
PREFEITURA MUNICIPAL SIQUEIRA CAMPOS

CNPJ: 76.919.083/0001-89 Telefone:
Rua Marechal Deodoro, 1837
C.E.P.: 84940-000 - Siqueira Campos

PREGÃO PRESENCIAL

Nº.: 58/2016 - PR

Processo Administrativo: 96/2016
Processo Licitatório: 89/2016
Data do Processo: 04/11/2016

Folha: 28/37

Fornecedor: **PPS PRODUTOS PARA SAUDE LTDA EPP**
Endereço: **RODOVIA DOS MINÉRIOS 403 SALA 02A E 02B - Bairro: JARDIM MONTERREY**
Cidade: **ALMIRANTE TAMANDARÉ UF: AC CEP: 83507-000**
CNPJ: **21.262.327/0001-01** Inscrição Estadual: **9071140234** Telefone: **4133541001**

Item	Quantidade	Unid.	Especificação do Material	Preço Máximo	Marca	Descto.	Preço Unitário	Preço Total
------	------------	-------	---------------------------	--------------	-------	---------	----------------	-------------

39	2,00	UND	luminosa localizada no painel. Pedal de acionamento único. Apresentar catalogo e autorização de funcionamento da ANVISA (AFE) da licitante CADEIRA DE RODAS EM AÇO CARBONO - Fabricada em tubos de aço carbono com assento em nylon duplo reforçado com lona e encosto em nylon duplo almofadado, com almofada de 4cm no assento, com protetor de roupa, dobrável em "X" duplo tubular reforçado e estabilizado por duas cruzetas de aço carbono maciço bilateral, freios bilaterais zincados, aro impulsor bilateral em nylon com 8 pontos de fixação, apoios para os braços escamoteáveis com apoio em poliuretano injetado, apoio para os pés em nylon injetado removíveis com quick, rebatíveis lateralmente e com regulagem de altura, rodas dianteiras aro 6" raiaada com pneus maciços e rolamentos duplos blindados nas rodas e no eixo vertical, rodas traseiras aro 24" em nylon injetado com fibra com 8 raias com pneus infláveis e rolamentos blindados duplo com sistema quick com placa de regulagem horizontal, barra de reforço no quadro e caixa de rolamento, pintura epóxi texturizada (eletrostática). Capacidade mínima 130 KG Largura mínima do assento 52 cm Largura máxima aberta 71 cm Apresentar registro na ANVISA e catalogo e autorização de funcionamento da ANVISA (AFE)da licitante	1.100,00	ORTOMETAL	0,0000	877,50	1.755,00
----	------	-----	-------------------------------------------------------------------------------------------------------------------------------------------------------------------------------------------------------------------------------------------------------------------------------------------------------------------------------------------------------------------------------------------------------------------------------------------------------------------------------------------------------------------------------------------------------------------------------------------------------------------------------------------------------------------------------------------------------------------------------------------------------------------------------------------------------------------------------------------------------------------------------------------------------------------------------------------------------------------------------------------------------------------------------------------------------------------------------------------------------------------------------------------------------------------------------------------------------------------------------------------------------------------------------------------------------------------------	----------	-----------	--------	--------	----------



ALMIRANTE TAMANDARÉ, 24 de Novembro de 2016

ALAIRTO JOSE PELOZZO
SOCIO PROPRIETARIO

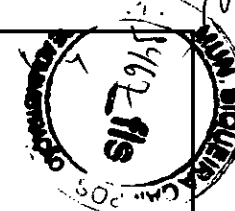

ESTADO DO PARANÁ
PREFEITURA MUNICIPAL SIQUEIRA CAMPOS

CNPJ: 76.919.083/0001-89 Telefone:
 Rua Marechal Deodoro, 1837
 C.E.P.: 84940-000 - Siqueira Campos

PREGÃO PRESENCIAL

Nº.: 58/2016 - PR

Processo Administrativo: 96/2016
 Processo Licitatório: 89/2016
 Data do Processo: 04/11/2016

Folha: 29/37

Fornecedor: **PPS PRODUTOS PARA SAUDE LTDA EPP**

Endereço: **RODOVIA DOS MINÉRIOS 403 SALA 02A E 02B - Bairro: JARDIM MONTERREY**

Cidade: **ALMIRANTE TAMANDARÉ UF: AC CEP: 83507-000**

CNPJ: **21.262.327/0001-01**

Inscrição Estadual: **9071140234**

Telefone: **4133541001**

Item	Quantidade	Unid.	Especificação do Material	Preço Máximo	Marca	Descto.	Preço Unitário	Preço Total
40	1,00	UND	<p>CÂMARA P/ CONSERVAÇÃO DE IMUNOBIOLOGICOS E TERMOLÁBEIS - GABINETE EXTERNO - Tipo vertical, construído em chapas de aço galvanizado branco, para evitar processos de corrosão. Montado sobre chassi metálico e rodízios giratórios 3" com freios diagonais. GABINETE INTERNO - Construído totalmente em chapa de aço galvanizado branco, dotados de 04 prateleiras em aço inoxidável com perfuração hermética. ILUMINAÇÃO INTERNA - Através de lâmpada 10 watts, com acionamento automático quando da abertura da porta. HOMOGENEIZADOR DE TEMPERATURA - Ventilação interna através de microventilador para homogeneização da temperatura, com desligamento do microventilador da abertura da porta. ISOLAMENTO TÉRMICO - Em poliuretano injetado. PORTA - De vidro duplo, com sistema antiembaçante, vedação através de perfil magnético. REFRIGERAÇÃO- Através de compressor hermético, com circulação de ar forçado, gás ecológico R-134 isento de CFC, com sistema de ar forçado. Degelo automático com evaporação do condensado. PAINEL DE COMANDO - Montado na parte superior da câmara com chave geral, fusíveis de proteção na parte posterior e painel frontal do tipo membrana com teclas soft-touch. Termostato eletrônico microprocessado com mostrador digital da temperatura e dos parâmetros de programação, sistema de verificação automática da programação, sistema de travamento da programação contra manuseio inadvertido, sistema que restabelece os parâmetros programados mesmo com variação brusca da energia ou desligamento do equipamento, filtro contra ruídos eletromagnéticos, com apresentação de data e horário. Dotado com quatro sensores tipo NTC, sendo um para leitura digital da temperatura imerso em solução térmica, um no ar para o controle do compressor, um ligado ao sistema de segurança com atuação totalmente independente e outro no ambiente externo. Display em LCD com fundo iluminado com caracteres expandidos. com</p>	25.600,00		0,0000	0,00	0,00

ALMIRANTE TAMANDARÉ, 24 de Novembro de 2016

ALAIRTO JOSÉ PELOZZO
 SOCIO PROPRIETARIO

ESTADO DO PARANA
PREFEITURA MUNICIPAL SIQUEIRA CAMPOS

CNPJ: 76.919.083/0001-89 Telefone:
Rua Marechal Deodoro, 1837
C.E.P.: 84940-000 - Siqueira Campos

PREGÃO PRESENCIAL
Nº.: 58/2016 - PR

Processo Administrativo: 96/2016
Processo Licitatório: 89/2016
Data do Processo: 04/11/2016

Folha: 30/37

Fornecedor: PPS PRODUTOS PARA SAUDE LTDA EPP
Endereço: RODOVIA DOS MINÉRIOS 403 SALA 02A E 02B - Bairro: JARDIM MONTERREY
Cidade: ALMIRANTE TAMANDARÉ UF: AC CEP: 83507-000
CNPJ: 21.262.327/0001-01 Inscrição Estadual: 9071140234 Telefone: 4133541001

Item	Quantidade	Unid.	Especificação do Material	Preço Máximo	Marca	Descto.	Preço Unitário	Preço Total
------	------------	-------	---------------------------	--------------	-------	---------	----------------	-------------

indicações visuais simultâneas e independentes para refrigeração; aquecimento; desvios de temperatura; temperatura externa; porta aberta; falta de energia elétrica comercial; sistema de emergência do em atividade; indicação do nível das baterias do sistema de emergência. ALARMES - Temperatura abaixo de 2°C, temperatura alta acima de 8°C, falta de energia elétrica, porta aberta, com tecla de inibição para silenciar o buzzer por 15 minutos. FAIXA DE TRABALHO - De 2° C e 8° C, travado ao usuário entre 3,5°C a 5,5°C, com ponto fixo em 4°C. REGISTRADOR DE TEMPERATURA - Registrador eletrônico das temperaturas mínima e máximas atingidas, acionadas através de um toque. SISTEMA DE SEGURANÇA - Termostato instalado em paralelo ao controlador eletrônico da câmara, assumindo automaticamente o controle das funções de comando do compressor de frio sempre que houver falha no comando eletrônico. DISCADOR - Sistema automático que realiza ligações telefônicas via central telefônica ou linha fixa direta, para até três números sempre que o equipamento alarmar por temperatura CRÍTICA. SISTEMA DE EMERGÊNCIA PARA FALTA DE ENERGIA ELÉTRICA - Através de conversor 12 volts (cc) para 110/220 volts (ac), mantendo todas as funções eletro-eletrônicas, inclusive o compressor de frio, com autonomia para até 72 horas. Integrado ao gabinete, montado na parte inferior da câmara, com gaveta móvel para as baterias seladas. Controlador da tensão elétrica, monitora e aciona o sistema de emergência caso ocorra instabilidade da energia elétrica. Emite dados de performance via data-logger. Software de gerenciamento que emite relatórios e gráficos de performance, inclusive retroativos, permitindo o gerenciamento da câmara via internet - SEM COBRANÇA MENSALIDADE. CAPACIDADE INTERNA - 360 LITROS. DIMENSÕES EXTERNAS - 198 X 59,5 X 60 (cm). FUNCIONAMENTO - 127/220 VOLTS 50/60 Hz GARANTIA mínima - 12 meses

30

ALMIRANTE TAMANDARÉ, 24 de Novembro de 2016

ALAIRTO JOSÉ PELOZZO
SOCIO PROPRIETARIO

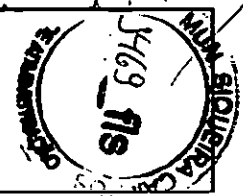

ESTADO DO PARANA
PREFEITURA MUNICIPAL SIQUEIRA CAMPOS

CNPJ: 76.919.083/0001-89 Telefone:
Rua Marechal Deodoro, 1837
C.E.P.: 84940-000 - Siqueira Campos

PREGÃO PRESENCIAL
Nº.: 58/2016 - PR

Processo Administrativo: 96/2016
Processo Licitatório: 89/2016
Data do Processo: 04/11/2016

Folha: 31/37

Fornecedor: PPS PRODUTOS PARA SAUDE LTDA EPP
Endereço: RODOVIA DOS MINÉRIOS 403 SALA 02A E 02B - Bairro: JARDIM MONTERREY
Cidade: ALMIRANTE TAMANDARÉ UF: AC CEP: 83507-000
CNPJ: 21.262.327/0001-01 Inscrição Estadual: 9071140234 Telefone: 4133541001

Item	Quantidade	Unid.	Especificação do Material	Preço Máximo	Marca	Descto.	Preço Unitário	Preço Total
			Apresentar registro na ANVISA e catalogo e autorização de funcionamento da ANVISA (AFE) da licitante. Devem apresentar juntamente com a proposta, Formulário de Petição para Cadastramento de Equipamento registrado junto a Anvisa, para comprovação das características técnicas e acessórios registrados.					
41	6,00	UND	GELADEIRA/REFRIGERADOR 300 LITROS - Com no mínimo 2 portas degelo automático Selo A de eficiência energética Alimentação elétrica 127v Apresentar catalogo	1.800,00		0,0000	0,00	0,00
42	2,00	UND	GELADEIRA/REFRIGERADOR 350 LITROS - Com no mínimo 2 portas degelo automático Selo A de eficiência energética Alimentação elétrica 127v Apresentar catalogo	1.850,00		0,0000	0,00	0,00
43	1,00	UND	ARQUIVO DE AÇO QUATRO GAVETAS = Arquivo confeccionado em chapa de aço laminada fria, gavetas com porta etiqueta estampado e puxador tipo alça cromado, com sistema deslizante por rolamento de aço e fechadura cilíndrica com fechamento simultâneo. Tratamento anti-corrosivo à base de fosfato de zinco e pintura eletrostática a pó com camada de 40 a 50 microns, com secagem a estufa a 240°C. confeccionados em chapas 24 Medidas aproximadas 1.35x47X68 COR CINZA Apresentar catalogo.	600,00		0,0000	0,00	0,00
44	11,00	UND	AR CONDICIONADO SPLIT 7.000 BTUS QUENTE/FRIO - No mínimo 7.000 btus Alimentação elétrica 220 v Apresentar catalogo	1.372,78		0,0000	0,00	0,00
45	3,00	UND	AR CONDICIONADO SPLIT 12.000 BTUS QUENTE/FRIO - No mínimo 12.000 btus Alimentação elétrica 220 v Apresentar catalogo	1.705,61		0,0000	0,00	0,00

31

ALMIRANTE TAMANDARÉ, 24 de Novembro de 2016

[Handwritten signature]
ALAIRTO JOSE PELOZZO
SOCIO PROPRIETARIO

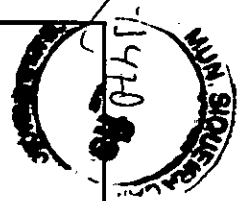

ESTADO DO PARANA
PREFEITURA MUNICIPAL SIQUEIRA CAMPOS

CNPJ: 76.919.083/0001-89 Telefone:
Rua Marechal Deodoro, 1837
C.E.P.: 84940-000 - Siqueira Campos

PREGÃO PRESENCIAL
Nº.: 58/2016 - PR

Processo Administrativo: 96/2016
Processo Licitatório: 89/2016
Data do Processo: 04/11/2016

Folha: 32/37

Fornecedor: **PPS PRODUTOS PARA SAUDE LTDA EPP**
Endereço: **RODOVIA DOS MINÉRIOS 403 SALA 02A E 02B - Bairro: JARDIM MONTERREY**
Cidade: **ALMIRANTE TAMANDARÉ UF: AC CEP: 83507-000**
CNPJ: **21.262.327/0001-01** Inscrição Estadual: **9071140234** Telefone: **4133541001**

Item	Quantidade	Unid.	Especificação do Material	Preço Máximo	Marca	Descto.	Preço Unitário	Preço Total
46	9,00	UND	MICRO-COMPUTADOR - Processador mínimo 2 núcleos e processamento, mínimo 2,40 Ghz, FBBS 1066Mhz, 3MB cache L2, memória Ram 4GB (DDR3, PC5300), Slots de Memória 2 Disco Rígido (HD) 500GB SATA 7200RPM, Unidade Ótica DVDRW (gravador de CD 48x gravador de DVD 16x), Leitor de Cartões MS, MS PRO, SD, MMC, Monitor mínimo 18,5 LCD com resolução mínima 1366x768pixel e conexão vga, Vídeo com processamento de vídeo integrado com alocação dinâmica mínima 256 MB, Áudio 5.1, Rede 10/100/1000Mbps, Teclado português brasil ABNT2 com 107 teclas e OS/2, Mouse PS/2 com 2 botões e scroll ótico, Caixas de som 2.0 estéreo, Gabinete minitorre, Baías internas 2x3, Baías externas 2x5 e 1x Garantia de 12 MESES	2.000,00		0,0000	0,00	0,00
47	1,00	UND	DVD PLAYER COM ENTRADA USB FRONTAL - E FUNCAO RIPPING. COM CONTROLE REMOTO.	350,00		0,0000	0,00	0,00
48	1,00	UND	BEBEDOURO/PURIFICADOR COLUNA INOX - Características: Gabinete em aço inox ou aço eletrozincado branco e sem emendas; Base em plástico poliestileno; Tampa, aparador de copos, base do aparador de copos e separador de água em plástico polipropileno; Conexões hidráulicas internas de material atóxico; Torneiras em plástico ABS, sendo uma para água natural e outra para água gelada; Reservatório de água em alumínio com pintura atóxica; Serpentina localizada na parte externa do reservatório; Controlador com 7 níveis de temperatura através de termostato entre 15° e 4°C; Refrigerado por compressor. Apresentar catalogo	950,00		0,0000	0,00	0,00

ALMIRANTE TAMANDARÉ, 24 de Novembro de 2016

ALAIRTO JOSE PELOZZO
SOCIO PROPRIETARIO

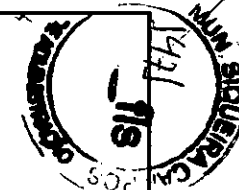

ESTADO DO PARANA
PREFEITURA MUNICIPAL SIQUEIRA CAMPOS

CNPJ: 76.919.083/0001-89 Telefone:
Rua Marechal Deodoro, 1837
C.E.P.: 84940-000 - Siqueira Campos

PREGÃO PRESENCIAL

Nº.: 58/2016 - PR

Processo Administrativo: 96/2016
Processo Licitatório: 89/2016
Data do Processo: 04/11/2016

Folha: 33/37

Fornecedor: **PPS PRODUTOS PARA SAUDE LTDA EPP**
Endereço: **RODOVIA DOS MINÉRIOS 403 SALA 02A E 02B - Bairro: JARDIM MONTERREY**
Cidade: **ALMIRANTE TAMANDARÉ UF: AC CEP: 83507-000**
CNPJ: 21.262.327/0001-01 Inscrição Estadual: 9071140234 Telefone: 4133541001

Item	Quantidade	Unid.	Especificação do Material	Preço Máximo	Marca	Descto.	Preço Unitário	Preço Total
49	1,00	UND	TV LED 42 POLEGADAS COM CONVERSOR IMBUTIDO - USB DivX HD: Reproduz videos fotos e músicas em alta resolução de um dispositivo USB. Smart Energy Saving Plus: Função que proporciona economia de energia através do ajuste do nível do brilho da TV. Full HD : a máxima qualidade de imagem Quick Menu: Menu de acesso rápido que possibilita os seguintes ajustes: Formato de tela / Ajuste de imagem / Ajuste de áudio / Legendas / Função Soneca / Remover USB. Áudio Estéreo/SAP. Potência: 10W. Clear Voice II. Infinite Surround System. Imagem Progressive Scan. XD Engine. Resolução: 1920 x 1080 pixels (42"). Formato Tela: 16:9. Ângulo de Visão: 178° x 178°. Brilho 32": 500 cd/m2. Contraste: 1300:1 Conveniência Ajuste formato tela: 4:3 / 16:9 / Pelo Programa / Zoom / Zoom 2 / Just Scan /Cinema Zoom. Pré-ajustes imagem (APC): Sensor Inteligente / Vivo / Padrão / Cinema / Esportes / Jogos/ Expert 1 e Expert 2. Ajuste temp. cor (ACC): quente / frio / médio. Outros ajustes imagem: contraste / brilho / cor / nitidez. Pré-ajustes áudio: Padrão / Músicas / Cinema / Esportes / Jogos. Ajuste áudio: Balanço / Agudos e Graves. Relógio: Ligar - Desligar TV / Função Soneca. Bloqueio de teclas. Closed Caption/Função Mute. Smart Energy Saving Plus. Simplink: controla outros aparelhos compatíveis com a função, através do controle remoto da TV. USB Cloning Welcome screen Welcome Screen ou Tela de Boas Vindas é um recurso para definir a imagem inicial do televisor. Utilize esta função para definir uma imagem inicial para ser exibida ao ligar a TV, ainda determina o tempo de exibição da "Imagem Logotipo". Este tempo varia de 1 ~ 10 segundos. Alimentação: 100~240v. Sistema de Cores: PAL-M / N / NTSC / ISDB-TB. Consumo Médio: 170W (IEC62087). Consumo Stand By: MINIMO de 40 polegadas Apresentar catalogo	1.900,00		0,0000	0,00	0,00

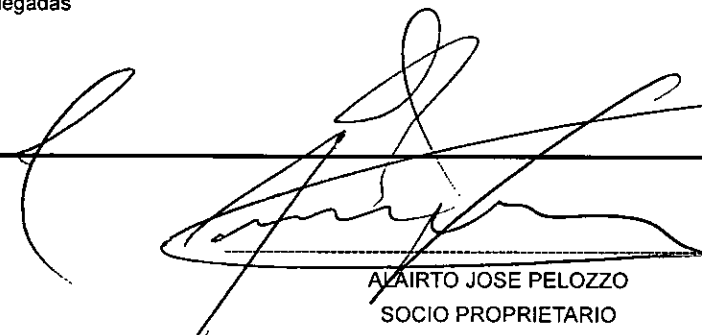

ALMIRANTE TAMANDARÉ, 24 de Novembro de 2016

ALAIRTO JOSE PELOZZO
SOCIO PROPRIETARIO

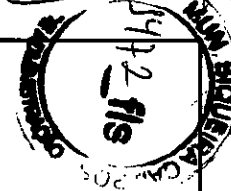

ESTADO DO PARANA
PREFEITURA MUNICIPAL SIQUEIRA CAMPOS

CNPJ: 76.919.083/0001-89 Telefone:
Rua Marechal Deodoro, 1837
C.E.P.: 84940-000 - Siqueira Campos

PREGÃO PRESENCIAL

Nº.: 58/2016 - PR

Processo Administrativo: 96/2016
Processo Licitatório: 89/2016
Data do Processo: 04/11/2016

Folha: 34/37

Fornecedor: **PPS PRODUTOS PARA SAUDE LTDA EPP**

Endereço: RODOVIA DOS MINÉRIOS 403 SALA 02A E 02B - Bairro: JARDIM MONTERREY

Cidade: ALMIRANTE TAMANDARÉ UF: AC CEP: 83507-000

CNPJ: 21.262.327/0001-01

Inscrição Estadual: 9071140234

Telefone: 4133541001

Item	Quantidade	Unid.	Especificação do Material	Preço Máximo	Marca	Descto.	Preço Unitário	Preço Total
50	1,00	UND	MESA PARA ESCRITORIO EM L: Confeccionada e MDP de no mínimo 15 mm. Revestimento em laminado melaminico de baixa pressão, dupla face Bordas recobertas em perfil de PVC Estrutura em aço com tratamento anti ferruginoso e pintura epóxi PARTE A : MEDIDAS APROXIMADAS 1,00X0,60X0,75 PARTE B : MEDIDAS APROXIMADAS 1.40X060X075 Com 3 gavetas com chave Deve acompanhar a conexão par união das partes Apresentar catalogo Apresentar catalogo	690,00		0,0000	0,00	0,00
51	7,00	UND	NO- BREAK PARA COMPUTADOR COM CAPACIDADE DE 1000va. - Modelo bivolt automático: entrada 115/127V ou 220V e saída 115V. - 6 tomadas no Padrão NBR 14136 APRESENTAR CATALOGO	600,00		0,0000	0,00	0,00
52	1,00	UND	PROJETOR MULTIMÍDIA 3200 LUMENS - Características de Exibição Resolução SVGA (800 x 600) 3.200 ANSI lumens Dynamic Black 20.000:1 DLP® 3D Ready HDMI 3D com 144Hz 24p Usabilidade Aprimorada Alto falante integrado de 3W Retorno instantâneo do modo de economia de energia Facilidade de Uso Correção de imagem de até 40 graus Auto correção de imagem Funcionalidade eco-friendly Acer EcoProjection Vida útil da lâmpada de até 10.000 horas no modo ExtremeEco Características Técnicas Sistema de Projecção - DLP® Resolução Nativa 800x600 Resoluções máximas :UXGA (1.600 x 1.200), WUXGA (1.920 x 1.200) Contraste:20.000 : 1 Brilho: 3.200 ANSI Lumens (padrão) e 2.560 ANSI Lumens (ECO) Entradas/conexões - 1 HDMI (video, Audio HDCP) * 2- RGB/Video Componente (D-sub) * 1- S-Video (Mini DIN) * 1- Video Composto (RCA) * 2 PC Audio (Stereo) Duração da Lâmpada: Duração: 4.000 horas (Standard) 6.000 horas (ECO) 10.000 horas (ExtremeEco) Apresentar catalogo	1.750,00		0,0000	0,00	0,00

34

ALMIRANTE TAMANDARÉ, 24 de Novembro de 2016

ALAIRTO JOSE PELOZZO
SOCIO PROPRIETARIO

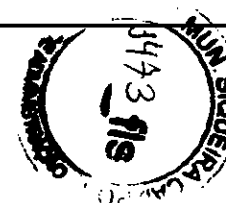

ESTADO DO PARANA
PREFEITURA MUNICIPAL SIQUEIRA CAMPOS

CNPJ: 76.919.083/0001-89 Telefone:
Rua Marechal Deodoro, 1837
C.E.P.: 84940-000 - Siqueira Campos

PREGÃO PRESENCIAL

Nº.: 58/2016 - PR

Processo Administrativo: 96/2016
Processo Licitatório: 89/2016
Data do Processo: 04/11/2016

Folha: 35/37

Fornecedor: PPS PRODUTOS PARA SAUDE LTDA EPP
Endereço: RODOVIA DOS MINÉRIOS 403 SALA 02A E 02B - Bairro: JARDIM MONTERREY
Cidade: ALMIRANTE TAMANDARÉ UF: AC CEP: 83507-000
CNPJ: 21.262.327/0001-01 Inscrição Estadual: 9071140234 Telefone: 4133541001

Item	Quantidade	Unid.	Especificação do Material	Preço Máximo	Marca	Descto.	Preço Unitário	Preço Total
53	4,00	UND	ROTEADOR WIRELESS 04 PORTAS - Características: Capacidade até 60 usuários navegando simultaneamente: " Ideal para aplicações em estabelecimentos comerciais, como cafés, escritórios, bares, restaurantes, etc. " Assistente de configuração fácil - Velocidade : 300 MBPS - 2 redes Wi-Fi: uma para funcionários e uma para visitantes - Melhor cobertura de sinal com 500 mW de potência.. - Modo de operação Roteador - Instalação fácil, Visualização do status do roteador pelo LED - Clientes conectados e nível de qualidade de sinal por cliente Controle de potência: Porta Ethernet Porta:1 WAN/LAN (PoE passivo) 1 LAN Padrão 10/100 Mbps Características gerais: Frequência 2,4 GHz Potência de RF: 500 mW Antenas: 2 antenas removíveis 5 dBi Padrão: IEEE 802.11n 300 Mbps 2T2R Chipset :Ralink RT3662 Flash: 8 MB SDRAM: 64 MB Sensibilidade:-90 dBm Wireless: Opção de ocultar SSID corporativo Segurança: WEP WPA-PSK (TKIP/AES) WPA2-PSK (AES) Multi SSID: 2 Isolação de SSID: SSID visitante acessa somente a WAN QoS: Controle de banda por SSID Alocação dinâmica por usuário	420,00		0,0000	0,00	0,00
54	2,00	UND	SWITCH 24 PORTAS - 24 portas 10/100 Mbps com negociação de velocidade automática (N-Way) Integração de dispositivos de rede e compartilhamento do acesso à Internet QoS para priorização do tráfego de dados, voz e vídeo Instalação simples e rápida (Plug & Play) Taxa de transferência de até 200 Mbps Interligação de computadores, ATAs, telefones IP e outros dispositivos de rede Guia de instalação em português e espanhol Auto MDI/MDI-X para detecção automática do padrão do cabo (normal/crossover) Fonte de alimentação interna bivolt automática Gabinete desktop para utilização em mesa ou parede Painel frontal com LEDs indicadores	750,00		0,0000	0,00	0,00

25

ALMIRANTE TAMANDARÉ, 24 de Novembro de 2016

ALAIRTO JOSE PELOZZO
SOCIO PROPRIETARIO



ESTADO DO PARANA
PREFEITURA MUNICIPAL SIQUEIRA CAMPOS

CNPJ: 76.919.083/0001-89 Telefone:
Rua Marechal Deodoro, 1837
C.E.P.: 84940-000 - Siqueira Campos

PREGÃO PRESENCIAL
Nº.: 58/2016 - PR

Processo Administrativo: 96/2016
Processo Licitatório: 89/2016
Data do Processo: 04/11/2016

Folha: 36/37

Fornecedor: **PPS PRODUTOS PARA SAUDE LTDA EPP**
Endereço: RODOVIA DOS MINÉRIOS 403 SALA 02A E 02B - Bairro: JARDIM MONTERREY
Cidade: ALMIRANTE TAMANDARÉ UF: AC CEP: 83507-000
CNPJ: 21.262.327/0001-01 Inscrição Estadual: 9071140234 Telefone: 4133541001

Item	Quantidade	Unid.	Especificação do Material	Preço Máximo	Marca	Descto.	Preço Unitário	Preço Total
55	3,00	UND	IMPRESSORA LESER - IMPRESSORA Imprima até 19 ppm Carta/18 ppm A4 com saída da primeira página em 8,5 segundos, Velocidade de impressão: até 19 ppm em preto e branco (normal, Carta) Resolução de impressão: até 600 x 600 x 2 dpi (1.200 dpi de saída efetiva) Conectividade padrão: 1 USB 2.0 de alta velocidade Opções de impressão em frente e verso: Manual (suporte a driver fornecido) CICLO DE SERVIÇO Até 5.000 páginas Volume mensal de páginas recomendado: De 250 a 1.500 páginas MÉM. MÁXIMA/PADRÃO 2 MB TIPOS DE MÍDIA ACEITOS Papel (laser, sulfite, fotográfico, áspero, vellum), envelopes, etiquetas, cartão, transparências, cartões-postais TAMANHOS DE MÍDIA ACEITOS Carta, Ofício, executivo, cartões-postais, envelopes (nº. 10, Monarch) TENSÃO DE ENTRADA 110 a 127VCA (+/- 10%), 60 Hz (+/- 2 Hz) Apresentar catalogo	790,00		0,0000	0,00	0,00
56	3,00	UND	LEITOR DE CODIGO DE BARRAS MANUAL - Capacidade de Decodificação: padrão 1D, empilhado, 2D, e simbologias postais: leitura de fonte OCR limitada, Contraste de impressão mínimo de 20% de diferença de resistência, com indicador sonoro de leitura, entrada USB, acompanhado de suporte para base. Apresentar catalogo	400,00		0,0000	0,00	0,00
57	7,00	UND	DESTILADOR PARA AGUA - equipamento desenvolvido para atendê-lo na função da destilação de água para uso em autoclaves de esterilização à vapor ou qualquer outra aplicação onde seja necessária a utilização de água destilada. Fácil manuseio; Design moderno; Baixo consumo de energia, proporciona economia de até 35% nos gastos com água destilada; Tempo para destilar 150 ml de água: 19 minutos; Tempo para destilar 300 ml de água: 37 minutos; Não necessita instalação hidráulica; 1 ano de garantia; Apresentar catalogo e autorização de funcionamento da ANVISA(AFE)da licitante	930,00		0,0000	0,00	0,00

36

ALMIRANTE TAMANDARÉ, 24 de Novembro de 2016

ALAIRTO JOSE PELOZZO
SÓCIO PROPRIETARIO

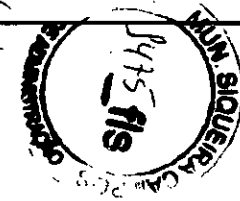

ESTADO DO PARANA
PREFEITURA MUNICIPAL SIQUEIRA CAMPOS

CNPJ: 76.919.083/0001-89 Telefone:
Rua Marechal Deodoro, 1837
C.E.P.: 84940-000 - Siqueira Campos

PREGÃO PRESENCIAL
Nº.: 58/2016 - PR

Processo Administrativo: 96/2016
Processo Licitatório: 89/2016
Data do Processo: 04/11/2016

Folha: 37/37

Fornecedor: **PPS PRODUTOS PARA SAUDE LTDA EPP**
Endereço: RODOVIA DOS MINÉRIOS 403 SALA 02A E 02B - Bairro: JARDIM MONTERREY
Cidade: ALMIRANTE TAMANDARÉ UF: AC CEP: 83507-000
CNPJ: 21.262.327/0001-01 Inscrição Estadual: 9071140234 Telefone: 4133541001

Item	Quantidade	Unid.	Especificação do Material	Preço Máximo	Marca	Descto.	Preço Unitário	Preço Total
58	1,00	UND	Centrífuga Sorológica 40 tubos - Programa nome da técnica; Tempo em minutos e velocidade em RPM ou força G; Trabalha com tubos de 10 e 15 ml no mesmo porta tubos; Capacidade para 12 programas; Sistema de freio automático; Duplo sistema de amortecimento. Capacidade dos porta tubos 28 tubos de 10 ml 28 tubos de 15 ml 40 tubos de 05 ml 40 tubos de 07 ml 04 tubos de 50 ml Obs. Acompanha 01 conjunto com 04 porta tubos escolhido pelo cliente Porta tubos Injetados em nylon Programas 12 programas disponíveis onde é possível programar nome da técnica, tempo em minutos e velocidade em RPM ou Força G. Programas disponíveis Soro, urina, parasito, liquor, plaqueta de plasma rico, plaqueta de plasma pobre, saliva, HDL, tempo de protombina. Rotação Programável de 500 à 3500 RPM (resolução de 1 RPM) Força (g) máxima 2260 g. Pés de fixação Tipo ventosa Ruído Maximo em dB < que 70 dB. O valor observado foi medido a uma distância de um metro do equipamento com um ruído de fundo de 45 dB com uma amostragem media avaliada em 05 equipamentos. OBS: SEGUNDO A NR15 ESPECIFICA QUE SEJA UM MÁXIMO DE 85 dB, EM EXPOSIÇÃO CONTINUA DURANTE 08 HORAS Tempo de centrifugação Programável de 1 à 999 minutos. Motor Indução trifásico (isento de escovas) Rotor (cruzeta) Alumínio usinado Trava da tampa Mecânica Sensor de desbalanceamento Mecânico com micro switch Sensor de tampa Sistema de proteção magnético para não utilizar o equipamento com a tampa aberta, e desligar caso seja violada a trava da tampa. Gabinete Chapa de aço carbono com pintura eletrostática e alumínio fundido Painel Teclado de membrana feito de policarbonato Display LCD 04 x 20 linhas (azul) Pintura Eletrostática Apresentar registro na ANVISA e catalogo e autorização de funcionamento da ANVISA (AFE) da licitante	6.200,00		0,000	0,00	0,00

Alairto José Pelozzo
Sócio-Administrador
RG 5.011.809-6
CPF 747.575.399-91

Total por Extenso: (cento e cinquenta e cinco mil cinquenta e hum reais e cinquenta centavos)

37

ALMIRANTE TAMANDARÉ, 24 de Novembro de 2016

ALAIRTO JOSE PELOZZO
SOCIO PROPRIETARIO

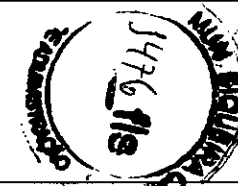



PRODUTOS PARA SAÚDE

ALMIRANTE TAMANDARÉ, PR 25 DE NOVEMBRO DE 2016

À
PREFEITURA MUNICIPAL SIQUEIRA CAMPOS
ESTADO DO PARANÁ
COMISSÃO PERMANENTE DE LICITAÇÃO

RECEBIMENTO: 25/11/2016 ATÉ 08:45 HORAS
ABERTURA: 25/11/2016 ÀS 09:00 HORAS

PREGÃO PRESENCIAL Nº 58-2016

Apresentamos nossa proposta para fornecimento dos produtos, sob modalidade PREGÃO PRESENCIAL Nº 58-2016, pelo menor preço por item. Declaramos que, se vencedora, forneceremos os itens pelo preço orçado com valor devidamente detalhado em conformidade com as especificações constantes no ANWXOI do Edital do Pregão Presencial nº 58-2016. OBJETO: O objeto da presente licitação é Aquisição de equipamentos material permanente referente à Proposta nº 09353968000/1140-04 oriunda do Ministério da Saúde destinados ao dptº de saúde com especificações detalhadas do anexo I, do presente edital

21.262.327/0001-01

CAD/ICMS Nº 90711402-34

PPS PRODUTOS PARA SAÚDE LTDA. - EPR

Rod. dos Minérios, 403 - Sala 02A/02B

Jardim Monterrey - CEP 83.507-000

Almirante Tamandaré/PR



PROPOSTA DE PREÇOS

ITEM	QTD	UND	DESCRIÇÃO	MARCA / MODELO / FABRICANTE / REGISTRO DA ANVISA.	R\$ UNIT.	R\$ TOTAL
02	5	UND	APARELHO DE RX ODONTOLOGICO 70KV - Braço articulável com movimentação vertical e horizontal, proporciona movimentos suavez e facilidade de posicionamento. Base totalmente construída em ferro fundido, garantindo maior estabilidade no deslocamento do aparelho. Rodas confeccionadas em acrílico de alta resistência, com freio para travamento, garantindo maior funcionalidade. Comando Eletrônico Digital Microprocessado Centesimal. Cabeçote de Raios X com ampola totalmente imersa em óleo isolante especial, fechado à vácuo, proporcionando uma vida mais longa ao aparelho. Cabo espiralado que permite o disparo em até 5mts de distância. Artificações com movimentos de 360º. Pintura com tinta poliuretana POTENCIA DE 70 KV. Tempo de exposição.....0.07 à 3 seg. Intensidade de corrente do Tubo8 Ma. Foco0.8 x 0.8 mm. Apresentar registro na ANVISA e BPF e catalogo e autorização de funcionamento da ANVISA (AFE) da licitante e carta de autorização do fabricante para comercializar o produto.	PROCIÓN / COLUNA MOVEL	4.000,00	20.000,00
03	8	UND	Articulador odontológico - o Semi-ajustável / Arcon; o Distância intercondilar fixa (110mm); o Guia condílica curva; o Regulagem do ângulo da guia Condílica; o Regulagem do ângulo de Bennet; o Trava Central; o Sistema estabilizador dos movimentos com junção de silicone; o Pino para apoio do Ramo Superior na posição aberta. com Arco Facial Standard compatível com qualquer acessório. A apresentar catalogo e autorização de funcionamento da ANVISA (AFE) da licitante	BIOART / A7 FIX	355,50	2.844,00

Rodovia dos Minérios, nº 403 | KM 9,75 | Salá 02A/B
Cond. João dos Reis de Oliveira | Jardim Monterrey

83.507-000 | Almirante Tamandaré | Paraná
FONE 41 3354-1001 | FAX 41 3354-1002

38



PRODUTOS PARA SAÚDE

21.262.327/0001-01

CAD/ICMS Nº 90711402-34

PPS PRODUTOS PARA SAÚDE LTDA. - EPP

Rod. dos Minérios, 403 - Sala 02A/02B
Jardim Monterrey - CEP 83.507-000

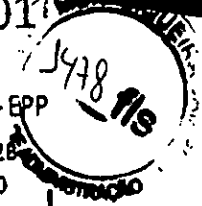

04	7	UND	<p>AUTOCLAVE HORIZONTAL DE BANCADA DIGITAL 1 - Equipamento utilizado para esterilização e secagem de materiais e utensílios diversos em clínicas odontológicas, médicas, postos de saúde e ambulatórios, dentre outros. De fácil instalação, não requer instalação hidráulica. O EQUIPAMENTO DEVERÁ TER O PAINEL DE CONTROLE FRONTAL Controle construído com componentes de altíssima qualidade e confiabilidade, com funcionamento totalmente automático, realizado por meio de micro controlador. Possui 3 ciclos de esterilização. Apresenta tecla de secagem extra de mais 10 minutos para os casos em que o usuário julgar necessário o processo. Monitoramento no controle da temperatura, obtidos por meio de uma termo resistência (PT-100). Câmara cilíndrica construída em aço Inoxidável, revestida externamente com material isolante ao calor, que além de otimizar o seu funcionamento, reduz o consumo de energia e não transfere calor ao ambiente. Possui bandejas confeccionadas em aço inox, totalmente perfuradas para permitir uma boa circulação do vapor, garantindo excelente qualidade na esterilização. Porta em aço inoxidável fundido, com anel de vedação em borracha de silicone resistente a altas impede o funcionamento do equipamento com a tampa aberta. Sistema de fechamento da porta construído de forma robusta, dotado internamente de um rolamento de encosto que proporciona maior segurança e suavidade no manuseio. Os cabos são em ba quelite, isolantes ao calor. Resistência elétrica de Imersão, blindada e fabricada de tubo de aço inoxidável. Reservatório em aço inoxidável acoplado ao equipamento, com capacidade para 3 litros. Possibilita o reaproveitamento da água, permitindo vários ciclos de esterilização sem necessidade de reabastecimento. Gabinete em chapa de aço carbono,</p>	<p>Almirante Tamandare/PR</p> <p>STERMAX / SUPER TOP / 42 LITROS</p>	6.500,00	45.500,00
			<p>com tratamento anti corrosivo e pintura epóxi. Apresenta aberturas para ventilação tipo "venezianas". Painel de controle com chave on/off, manômetro, display indicativo de tempo e temperatura e teclas de abastecimento, seleção dos ciclos, secagem extra e tart/stop. Sistema eletrônico de segurança que desliga automaticamente caso a temperatura exceda em 3 °C a temperatura programada. V válvula de alívio de pressão regulada para atuar com pressão igual ou superior à MPTA (máxima pressão de trabalho admissível). Sistema elétrico de segurança com fusível de proteção e termostato de segurança para evitar a queima das resistências e dos materiais em caso de falta de água. Construída com base nas Normas ASME e ABNT e atende à Norma Regulamentadora NR 13. CAPACIDADE MINIMA 42 LITROS Apresentar registro na ANVISA e catalogo e autorização de funcionamento da ANVISA(AFE)da licitante</p>			

Rodovia dos Minérios, nº 403 | KM 9.75 | Sala 02A/B
Cond. João dos Reis de Oliveira | Jardim Monterrey
83.507-000 | Almirante Tamandaré | Paraná

Handwritten number '29' in a circle.



PRODUTOS PARA SAÚDE

21.262.327/0001-014

CAD/ICMS Nº 90711402-34

PPS PRODUTOS PARA SAÚDE LTDA. - EPP

Rod. dos Minérios, 403 - Sala 02A/02B

Jardim Monterrey - CEP 83.507-000



05	5	UND	<p>AUTOCLAVE HORIZONTAL DE BANCADA DIGITAL 2 - Equipamento utilizado para esterilização e secagem de materiais e utensílios diversos em clínicas Odontológicas, médicas, postos de saúde e ambulatórios, dentre outros. De fácil instalação, não requer instalação hidráulica. O EQUIPAMENTO DEVERÁ TER O PAINEL DE CONTROLE FRONTAL Controle construído com componentes de altíssima qualidade e Confiabilidade, com funcionamento totalmente automático, realizado por meio de micro controlador. Possui 3 ciclos de esterilização. Apresenta teca de secagem extra de mais 10 minutos para os casos em que o usuário julgar necessário o processo. monitoramento no controle da temperatura, obtidos por meio de uma termo resistência (PT-100). Câmara cilíndrica construída em aço inoxidável, revestida externamente com material isolante ao calor, que além de otimizar o seu funcionamento, reduz o consumo de energia e não transfere calor ao ambiente. Possui bandejas confeccionadas em aço inox, totalmente perfuradas para permitir uma boa circulação do vapor, garantindo excelente qualidade na esterilização. Porta em aço inoxidável fundido, com anel de vedação em borracha de silicone resistente a altas temperaturas. Possui dispositivo que impede o funcionamento do equipamento com a tampa aberta. Sistema de fechamento da porta construído de forma robusta, dotado internamente de um rolamento de encosto que proporciona maior segurança e suavidade no manuseio. Os cabos são em ba quelite, isolantes ao calor. Resistência elétrica de imersão, blindada e fabricada de tubo de aço inoxidável. Reservatório em aço inoxidável acoplado ao equipamento, com capacidade para 3 litros. Possibilita o reaproveitamento da água, permitindo vários ciclos de esterilização sem necessidade de reabastecimento. Gabinete em chapa de aço carbono, com tratamento</p>	<p>Almirante Tamandaré/PR</p> <p>SERCON/AH0420001 ECOSUPER</p>	8.383,50	41.917,50
			<p>com chave on/off, manômetro, display indicativo de tempo e temperatura e teclas de abastecimento, seleção dos ciclos, secagem extra e start/stop. Sistema eletrônico de segurança que desliga automaticamente caso a temperatura exceda em 3 °C a temperatura programada. Válvula de alívio de pressão regulada para atuar com pressão igual ou superior à MPTA (máxima pressão de trabalho admissível). Sistema elétrico de segurança com fusível de proteção e termostato de segurança para evitar a queima das resistências e dos materiais em caso de falta de água. Construída com base nas Normas ASME e ABNT e atende à Norma Regulamentadora NR 13. CAPACIDADE MINIMA 42 LITROS Apresentar registro na ANVISA e catalogo e autorização de funcionamento da ANVISA(AFE)da licitante</p>			
06	2	UND	<p>BALDE A PEDAL (LIXEIRA) 15 LITROS INOX: Confeccionada em aço inox com cesto interno em PVC e tampa. Aclonada a pedal. Capacidade mínima 15 litros. Apresentar catálogo.</p>	PURIMAX 15 L	105,00	210,00

Rodovia dos Minérios, nº 403 | KM 9.75 | Sala 02A/B

Cond. João dos Reis de Oliveira | Jardim Monterrey

83.507-000 | Almirante Tamandaré | Paraná

FONE 41 3354-1001 | FAX 41 3354-1002

90



PRODUTOS PARA SAÚDE

21.262.327/0001-01

CAD/ICMS Nº 90711402-34

PPS PRODUTOS PARA SAÚDE LTDA. - EPP

Rod. dos Minérios, 403 - Sala 02A/02B

Jardim Monterrey - CEP 83.507-000

Almirante Tamandaré/PR

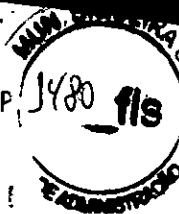

07	1	UND	BIOMBO TRIPLO INOX DOBRÁVEL P/ AMBOS OS LADOS BIOMBO TRIPLO INOX DOBRÁVEL P/ AMBOS OS LADOS, COM PLÁSTICO IMPERMEÁVEL Estrutura em tubo de aço inox redondo de 3/4 x 1.20mm Dobrável para ambos os lados, com dois eixos giratórios Rodízios giratórios de 2" nas laterais Pés de apoio protegidos por ponteiros plásticos Acompanha cortinas em plástico impermeável na cor Branca Acabamento polido Dimensão aproximada: 1870 x 1800 mm - aberto Apresentar catálogo e autorização de funcionamento da ANVISA(AFE) da licitante	CAUMAQ / CM 150	720,00	720,00
08	3	UND	NEGATOSCÓPIO DE 01 CORPO ESMALTADO: Armação em chapa de aço carbono de 80mm de espessura Parte frontal em chapa de acrílico de 1,81mm, permitindo luz uniforme - Adaptável para uso em mesa ou parede Acompanha lâmpada circular fluorescente (32w)- 110 ou 220 volts (não selecionável) Acabamento pintura epóxi, com tratamento antiferruginoso A apresentar catálogo e autorização de funcionamento da ANVISA (AFE) da licitante	METALIC / 1 CORPO	230,00	690,00
10	2	UND	POLTRONA PARA COLETA DE SANGUE - Estrutura em aço tubular com acabamento em pintura eletrostática a pó, é reclinável através de sistema de alavanca hidráulica, proporciona posição de trendelemburg, semi-sentado, sentado. O apoio de pés é efetuado mecanicamente através de sistema de cremalheira. O assento, encosto e apoio de pés é estofado com espuma de poliuretano sendo de formato anatômico com revestimento em couro. Acompanha 02 apoios para braços os quais são do tipo concha, confeccionados em aço inoxidável, com revestimento em couro e regulagem de altura e posicionamentos. DIMENSÕES: Posição Sentado: Comp.: 900mm Larg.: 650mm - Larg. (útil do assento): 520mm Alt.: 1100mm Posição Deitado: Comp.: 1700mm Larg.: 650mm; Apresentar registro na ANVISA e catálogo e autorização de funcionamento da ANVISA(AFE) da licitante	RENASCER / RN 11001	775,00	1.550,00
11	2	UND	CARRO CURATIVO EM AÇO INOXIDÁVEL, COM BALDE E COM BACIA - Carro com estrutura tubular, tampo, prateleira e varandas confeccionadas em aço inoxidável com acabamento polido. Equipado de balde com capacidade de 4,2 litros e bacia, também confeccionados em aço inoxidável AMBOS RETRATEIS com acabamento polido. Dotado de 04 rodízios, sendo 02 deles com freios na diagonal. DIMENSÕES: Comp.: 800mm x Larg.: 430mm x Alt.: 800mm. Apresentar catálogo e autorização de funcionamento da ANVISA(AFE) da licitante	MS / MS-102	690,00	1.380,00

Rodovia dos Minérios, nº 403 | KM 9.75 | Sala 02A/B
Cond. João dos Reis de Oliveira | Jardim Monterrey
83.507-000 | Almirante Tamandaré | Paraná
FONE 41 3354-1001 | FAX 41 3354-1002



PRODUTOS PARA SAÚDE

21.262.327/0001-01

CAD/ICMS Nº 90711402-34

PPS PRODUTOS PARA SAÚDE LTDA. - EPP

Rod. dos Minérios, 403 - Sala 02A/02B

Jardim Monterrey - CEP 83.507-000

Almirante Tamandaré/PR

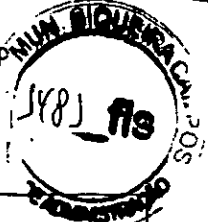

12	2	UND	CARRO MACA ALTURA REGULÁVEL - Carro Maca com altura regulável, dotado de leito com cabeceira, também regulável, o qual possui proteção contra choques laterais e frontais, sendo removível e confeccionado em espuma com revestimento em courvim. Estrutura tubular confeccionada em aço com acabamento em pintura eletrostática a pó. Sistema de elevação do leito acionado através de manivela retrátil, localizada junto à pesseira. Grades laterais, suporte de soro (02 ganchos) e manivela retrátil confeccionados em aço inoxidável com acabamento polido. Carro dotado de 04 rodízios de 5", sendo 02 com freios nas diagonais. DIMENSÕES: Leito (úteis): Comp.: 1.810mm Larg.: 520mm Alt. Máxima: 800mm - Alt. Mínima: 620mm A apresentar registro na ANVISA e catálogo e autorização de funcionamento da ANVISA(AFE)da licitante	METALIC / CARRO MACA	1.500,00	3.000,00
14	1	UND	CENTRAL DE NEBULIZAÇÃO COM 4 SAIDAS - Aparelho de aerosol 4 saídas. Com carro suporte e rodizio 3 pol.4 kits de n ebulização, compressor isento de óleo, régua com válvula de impacto para retenção do ar destinado aos inaladores, potencia 1/4hp 50/60hz rotação 1.750 rpm, 40 libras 2.8 bar, protetor térmico que desliga o equipamento automaticamente quando o mesmo sofre aquecimento ou d escarga elétrica, tensão 110 ou 220 volts. CARRO COM 4 RODIZIOS A apresentar registro na ANVISA e catálogo e autorização de funcionamento da ANVISA (AFE) da licitante	OLIDEF / C 71 PLUS [®]	1.420,00	1.420,00
15	2	UND	CENTRAL DE NEBULIZAÇÃO COM 6 SAIDAS - Aparelho de aerosol 4 saídas. Com carro suporte e rodizio 3 pol.4 kits de n ebulização, compressor isento de óleo, régua com válvula de impacto para retenção do ar destinado aos inaladores, potencia 1/4hp 50/60hz rotação 1.750 rpm, 40 libras 2.8 bar, protetor térmico que desliga o equipamento automaticamente quando o mesmo sofre aquecimento ou d escarga elétrica, tensão 110 ou 220 volts. ARRO COM 4 RODIZIOS M INIMO DE 4 AIDAS A apresentar registro na NVISA e catálogo e autorização de uncionamento da ANVISA (AFE) da Licitante	OLIDEF / C 71 PLUS	1.660,00	3.320,00
16	2	UND	CILINDRO PARA GAZES MEDICINAIS 7 LITROS - Confeccionado em aço dotado de válvula reguladora de pressão e fluxometro e carro para transporte ou maletá A apresentar registro na ANVISA e catálogo e autorização de funcionamento da ANVISA (AFE)da licitante.	MAT 7 LITROS/JG FLUXOMETRO/MS - MALETA	900,00	1.800,00

Rodovia dos Minérios, nº 403 - KM 9.75 | Sala 02A/B

Cond. João dos Reis de Oliveira | Jardim Monterrey

83.507-000 | Almirante Tamandaré | Paraná

FONE 41 3354-1001 | FAX 41 3354-1002

42



PRODUTOS PARA SAÚDE

21.262.327/0001-00

CAD/ICMS Nº 90711402-34

PPS PRODUTOS PARA SAÚDE LTDA. - EPP

Rod. dos Minérios, 403 - Sala 02A/02B

Jardim Monterrey - CEP 83.507-000

Almirante Tamandaré/PR

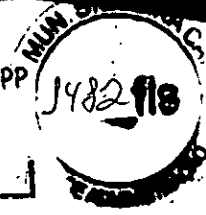

17	6	UND	DERMATOSCOPIO 10x AUMENTOS - Iluminação de Xenon Halógena 2.5V proporciona luz mais branca e brilhante, projetando a verdadeira cor do tecido Ajuste de foco e campo de visão com aumento de 10 vezes. Lente de contato com escala e sem escala; Iluminação branca e de alto brilho, com excelente nitidez da imagem; Cabo em metal com superfície recartilhada, melhor aderência e segurança Reostato para controle de intensidade da luz; Abertura na base do cabo, permite utilizar bateria recarregável; Alimentação através de 2 pilhas alcalinas tipo C; Apresentar registro na ANVISA e catalogo e autorização de funcionamento da ANVISA(AFE)da licitante e carta de autorização do fabricante ou importador para comercializar o produto	MIKATOS / MISSOURI	1.005,00	6.030,00
18	1	UND	COMPRESSOR ODONTOLOGICO ISENTO DE OLEO 40 LITROS - Totalmente isento de óleo Compressor isento de óleo Cabeçote com 01 Cilindro "Vertical" - Ferro Fundido Regime trabalho compressor - 933 rpm Nº Pistão - 01 (Anéis Teflon) Deslocamento teórico 10 pcm - 283 L/min Ideal um consultório com até duas cadeiras Odontológicas Reservatório horizontal .100 litros Motor 02 cv - IV P - monof 110/220 Peso 83 kg Dimensões (A x L x C) 98 x 43 x 93 (cm)	PEG / BPIS 10/100	2.925,00	2.925,00
19	1	UND	COMPRESSOR ODONTOLOGICO ISENTO DE OLEO 60 LITROS - Totalmente isento de óleo. Compressor isento de óleo Cabeçote com 01. Cilindro "Vertical" - Ferro Fundido Regime trabalho compressor - 933 rpm Nº Pistão - 01 (Anéis Teflon) Deslocamento teórico 10 pcm - 283 L/min Ideal um consultório com até duas cadeiras Odontológicas Reservatório horizontal 100 litros Motor 02 cv - IV P - monof 110/220 Peso 83 kg Dimensões (A x L x C) 98 x 43 x 93 (cm)	PEG / BPIS 10/100	2.925,00	2.925,00
22	2	UND	DETECTOR FETAL DE MESA - Doppler Fetal digital de mesa, com transdutor de alta sensibilidade, alto falante integrado ao equipamento e tela de LCD colorida que possibilite a visualização numérica e da onda do batimento cardíaco fetal. Deve possuir suporte para o transdutor, entrada para fone de ouvido, gravador de som ou computador e porta USB, controle do volume e desligamento automático após 3 minutos de inatividade. Alarmes visuais e sonoros ajustáveis e programáveis. Bateria interna recarregável Bivolt automático integrada ao equipamento. Possuir 01 ano de garantia, manual de operação em português e certificado de aprovação do INMETRO A apresentar registro na ANVISA e catalogo e autorização de funcionamento da ANVISA (AFE) da licitante e carta de utorização do fabricante ou importador para comercializar o produto	MEDPEJ / DF 7000 D	900,00	1.800,00

Rodovia dos Minérios, nº 403 | KM 9.75 | Sala 02A/B
 Cond. João dos Reis de Oliveira | Jardim Monterrey
 83.507-000 | Almirante Tamandaré | Paraná
 FONE 41 3354-1001 | FAX 41 3354-1002



PRODUTOS PARA SAÚDE

21.262.327/0001-00

CAD/ICMS Nº 90711402-34

PPS PRODUTOS PARA SAÚDE LTDA. - EPP

Rod. dos Minérios, 403 - Sala 02A/02B

Jardim Monterrey - CEP 83.507-000

Almirante Tamandaré/PR

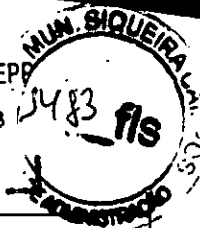

23	1	UND	DOPPLER FETAL PORTÁTIL COM TELA DE LCD COLORIDO - Doppler fetal portátil com transdutor de alta sensibilidade, compacto e de fácil operação e transporte. Possui alto falante de alta performance, formato ergonômico, compartimento para transdutor, entrada para fone de ouvido ou gravador de som, botão liga e desliga, controle preciso do volume e desligamento automático. Tela de LCD colorida para visualização numérica e da onda do batimento cardíaco fetal. Possui alarmes visuais/sonoros ajustáveis e programáveis. alimentação através de bateria interna recarregável e carregador integrado ao equipamento. Possuir 01 ano de garantia, manual de operação em português e certificado de aprovação do INMETRO A apresentar registro na ANVISA e catalogo e autorização de funcionamento da ANVISA (AFE) da licitante e carta de autorização do fabricante ou importador para comercializar o produto	MEDPEJ / DF 7001 D	580,00	580,00
24	1	UND	ESCADINHA DE 02 DEGRAUS, ESTRUTURA EM AÇO INOXIDÁVEL - Escada de 02 degraus confeccionada em estrutura tubular com degraus confeccionados em compensado compactado, recebendo piso de borracha anti-derrapante, pés com ponteiros em material plástico. Estrutura confeccionada em aço inoxidável com acabamento polido. D IMENSÕES: -L-argura -(Total): 420mm A Itura (do piso ao 1.º degrau): 210mm A Itura (do piso ao 2.º degrau): 370mm A apresentar catalogo e autorização de funcionamento da ANVISA (AFE) da	METALIC / MT 333 [®]	200,00	200,00
25	5	UND	ESFIGMOMANOMETRO ADULTO - Modelo clássico com tubo duplo m etal, preto, braçadeira adulto -velcro - modelo tradicional de esfigmomanômetro. Engate de aço inox para fixar o manômetro a braçadeira (Clip de metal inoxidável para acoplar o manômetro a braçaderia) * Válvula de precisão com ajuste fino * Micro filtro na válvula para proteger o sistema de medição * Escala linear de alumínio Ø 49 mm, de fácil leitura; * Escala e 0 a 300mmHg * Livre de Látex (Manguito/Pera Livre de Latex com válvula de precisão de ar, com regulação fina); * Invólucro de metal preto laqueado * Em bolsa de vinil com zíper A apresentar registro na ANVISA e catalogo e autorização de funcionamento da ANVISA (AFE) da licitante e carta de autorização do fabricante ou importador para comercializar o produto.	PREMIUM / BR 20 D	60,00	300,00

[Handwritten signatures and scribbles]

Rodovia dos Minérios, nº 403 | KM 9.75 | Sala 02A/B
Cond. João dos Reis de Oliveira | Jardim Monterrey
83.507-000 | Almirante Tamandaré | Paraná
FONE 41 3354-1001 | FAX 41 3354-1002

44



PRODUTOS PARA SAÚDE

21.262.327/0001

CAD/ICMS Nº 90711402-34

PPS PRODUTOS PARA SAÚDE LTDA. - EPP

Rod. dos Minérios, 403 - Sala 02A/02B

Jardim Monterrey - CEP 83.507-000

Almirante Tamandaré/PR

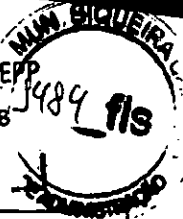

26	3	UND	APARELHO DE PRESSÃO ARTERIAL INFANTIL(ESFIGMOMANOMETRO) - Modelo clássico com tubo duplo m etal, preto, braçadeira INFANTIL velcro - modelo tradicional de esfigmomanômetro. Engate de aço inox para fixar o manômetro a braçadeira (Clip de metal inoxidável para acoplar o manômetro a braçadeira) * Válvula de precisão com ajuste fino * Micro filtro na válvula para proteger o sistema de medição * Escala linear de alumínio Ø 49 mm, de fácil leitura; * Escala e 0 a 300mmHg * Livre de Látex (Manguito/Pera Livre de Latex com válvula de precisão de ar, com regulação fina); * Invólucro de metal preto laqueado * Em bolsa de vinil com zíper A apresentar registro na ANVISA e catalogo e autorização de funcionamento da ANVISA (AFE) da licitante e carta de autorização do fabricante ou importador para comercializar o produto	PREMIUM / BR 20 D	63,00	189,00
28	2	UND	LANTERNA CLINICA - Possui estrutura em plástico rígido reforçado com fibra de vidro . Possui clip para prender no bolso. Deve possuir foco de luz fixo concêntrico. Deve possuir comprimento do cabo de 12mm e 1cm de diâmetro. Deve utilizar 2 pilhas alcalinas AAA de 1,5v. Sistema de acionamento simples, basta pressionar o dip. Deve acompanhar 2 pilhas e capa protetora. A apresentar registro na ANVISA e catalogo e autorização de funcionamento da ANVISA (AFE)da licitante	MIKATOS / MULTICLINIC	28,00	56,00
29	2	UND	LARINGOSCÓPIO FIBRA ÓPTICA DE LED - com lâminas curvas - Conjunto de laringoscópio com lâminas em aço inoxidável e transmissão de luz por fibra óptica. LED de 60.000 Lux que proporcione maior luminosidade e vida útil mínima de 50.000 horas. Cabo em metal recartilhado compatível com pilhas tamanho C. Deverá acompanhar tres lâminas sendo, Mac 2, Mac 3, e Mac 4. Todas as lâminas deverão ser isentas de pontos de soldas e autoclaváveis. As lâminas e os cabos devem possuir sistema codificado verde, compatíveis com laringoscópios de fibra óptica padrão ISO7376. Deve acompanhar um estojo para acondicionar o conjunto e manual de instruções em português. A apresentar registro na ANVISA e catalogo e autorização de funcionamento da ANVISA(AFE)da licitante e carta de autorização do fabricante ou importador para comercializar produto.	MIKATOS / LAMINAS CURVAS	890,00	1.780,00
30	2	UND	Laringoscópio fibra ótica de LED com lâminas curvas INFANTIL - Conjunto de laringoscópio com lâminas em aço inoxidável e transmissão de luz por fibra óptica. LED de 60.000 Lux que proporcione maior luminosidade e vida útil mínima de 50.000 horas. Cabo em metal recartilhado compatível com pilhas tamanho AA. Deverá acompanhar tres lâminas sendo, Mac 0, Mac 1 . Todas as lâminas deverão ser isentas de pontos de soldas e autoclaváveis. As lâminas e os cabos devem possuir sistema codificado verde, compatíveis com laringoscópios de fibra óptica padrão ISO7376. Deve acompanhar um estojo para acondicionar o conjunto e manual de instruções em português. A apresentar registro na ANVISA e catalogo e autorização de funcionamento da ANVISA(AFE)da licitante e carta de utorização do fabricante ou importador para comercializar produto.	MIKATOS / LAMINAS CURVAS INFANTIL	680,00	1.360,00

Rodovia dos Minérios, nº 403 | KM 9,75 | Sala 02A/B
Cond. João dos Reis de Oliveira | Jardim Monterrey

83.507-000 | Almirante Tamandaré | Paraná
FONE 41 3354-1001 | FAX 41 3354-1002

45



PRODUTOS PARA SAÚDE

21.262.377/0001-0

CAU/ICMS Nº 90711402-34

PPS PRODUTOS PARA SAÚDE LTDA - EPP

Rod. dos Minérios, 403 - Sala 02A/02B

Jaraguá - Monterrey - CEP 83.507-000

Almirante Tamandaré/PR

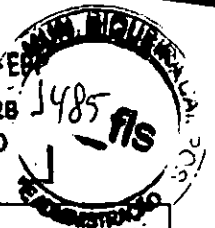

38	6	UND	<p>Ultrassom Piezoelétrico e Jato de Bicarbonato - Tecnologia A mpla variação do fluxo de água ou do líquido irrigante proporcionando uma regulagem precisa. Permite trabalhos sem refrigeração. Iluminação interna do reservatório de bicarbonato, facilitando a visualização do volume de bicarbonato sem a necessidade de retirar a tampa. Transdutor do ultrassom piezoelétrico através de pastilhas cerâmicas com frequência de 32.000Hz estabilizado eletronicamente. Peça de mão do ultrassom com capa removível e autoclavável. Seguindo a mais alta tecnologia, a caneta de ultrassom possui somente a sua capa removível e autoclavável, proporcionando uma longa vida útil ao transdutor. O equipamento acompanha duas capas da caneta. Reservatório de Bicarbonato com aquecimento sistema de aquecimento do ambiente interno do reservatório, assegurando um baixo índice de umidade para o bicarbonato, contribuindo para uma melhor eficiência do jateamento e menor probabilidade de obstruções nas tubulações internas do equipamento. Ultrassom; Ajuste no painel sensível e preciso de sua potência e do fluxo de refrigeração. Pode executar procedimentos sem o uso de refrigeração como condensação de amálgama, cimentação de onlays/inlays. Alta frequência na ponta ativa, ormando uma fina névoa de água, sem que haja gotejamento. 5 níveis de potência do ultrassom (baixa, baixa/média, média, média/alta e alta). Tips (Pontas) com vários modelos: Periodontia, Endodontia, Dentística e Prótese, Preparação Cavitária. Acompanham o equipamento: pontas T1, T2 e T3. Jato de Bicarbonato Peça de mão metálica, removível e autoclavável. Confeccionada em alumínio anodizado, possui alta resistência aos procedimentos de ligação invertida. C has general luminosa localizada no painel. Pedal de acionamento único. Apresentar catalogo e autorização de funcionamento da ANVISA (AFE) da licitante</p>	ORTUS / BIOESCALER	1.800,00	10.800,00
39	2	UND	<p>CADEIRA DE RODAS EM AÇO CARBONO - Fabricada em tubos de aço carbono com assento em nylon duplo reforçado com lona e encosto em nylon duplo almofadado, com almofada de 4cm no assento, com protetor de roupa, dobrável em "X" duplo tubular reforçado e estabilizado por duas cruzetas de aço carbono maciço bilateral, freios bilaterais zincados, aro impulsor bilateral em nylon com 8 pontos de fixação, apoios para os braços escamoteáveis com apoio em poliuretano injetado, apoio para os pés em nylon injetado removíveis com quick, rebatíveis lateralmente e com regulagem de altura, rodas dianteiras aro 6" raiada com pneus maciços e rolamentos duplos blindados nas rodas e no eixo vertical, rodas traseiras aro 24" em nylon injetado com fibra com 8 raias com pneus infláveis e rolamentos blindados duplo com sistema quick com placa de regulagem horizontal, barra de reforço no quadro e caixa de rolamento, pintura epóxi texturizada (eletrostática). Capacidade mínima 130 KG L argura mínima do assento 52 cm L argura máxima aberta 71 cm A apresentar registro na ANVISA e catalogo e autorização de funcionamento da ANVISA (AFE) da licitante</p>	ORTOMETAL / 122	877,50	1.755,00

VALOR TOTAL DA PROPOSTA

Rodovia dos Minérios, 403 | KM 9.75 | Sala 02A/B

Cond. João dos Reis de Oliveira | Jaraguá - Monterrey

83.507-000 | Almirante Tamandaré | Paraná

FONE 41 3354-1001 | FAX 41 3354-1002

46



PRODUTOS PARA SAÚDE

cento e cinquenta e quatro mil, quatrocentos e cinquenta e um reais e cinquenta centavos

21.262.327/0001-01

CAD/ICMS Nº 90711402-34

PPS PRODUTOS PARA SAÚDE LTDA. - EPP

Rod. dos Minérios, 403 - Sala 02A/02B

Jardim Monterrey - CEP 83.507-000

Almirante Tamandaré/PR



CONDIÇÕES DE FORNECIMENTO

GARANTIA: Todos os produtos cotados com garantia contra defeitos de fabricação mínima de 01 (um) Ano.

PAGAMENTO: Conforme o Edital.

PRAZO DE ENTREGA: Conforme o Edital.

VALIDADE DA PROPOSTA: 60 (sessenta) Dias

VALIDADE DOS PRODUTOS: Conforme Edital

FRETE SEGURO: Por nossa conta, postos no local indicado.

IMPOSTOS: Todos os impostos incidentes estão inclusos no preço acima.

DADOS DA EMPRESA:

RAZÃO SOCIAL: PPS - Produtos para Saude Ltda - EPP

ENDEREÇO: Rodovia dos Minérios 403, SALA 02A / 02B - Bairro: Jardim Monterrey - Almirante Tamandaré - PR

CNPJ/MF: 21.262.327/0001-01

INSCRIÇÃO ESTADUAL: 90711402-34

E-MAIL: presencial@ppsprodutosparasaude.com.br

FONE/FAX: (41) 3354 - 1001

DADOS BANCARIOS:

Banco do Brasil

Agencia: 3510-6

Conta Corrente: 33523-1

DADOS DA SÓCIO - PROPRIETÁRIO

NOME: Alairto José Pelozzo

RG: 5.011808.-6 SESP-PR

CPF: 747.575.399-91

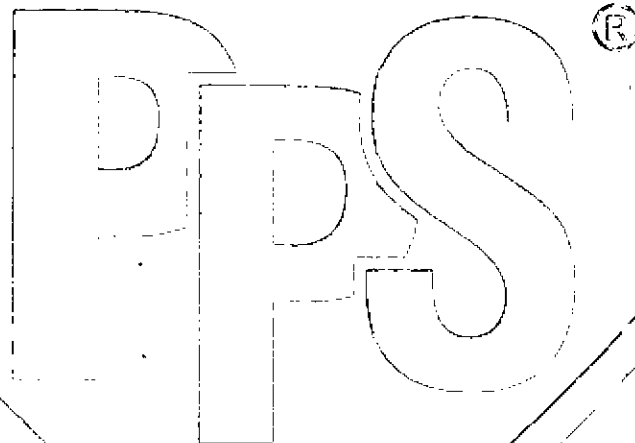

Alairto José Pelozzo

Sócio-Administrador

RG 5.011.809-6

CPF 747.575.399-91

Handwritten signatures and scribbles, including a large signature and a circled number 47.

Rodovia dos Minérios, nº 403 | KM 9.75 | Sala 02A/B
Cond. João dos Reis de Oliveira | Jardim Monterrey
83.507-000 | Almirante Tamandaré | Paraná
FONE 41 3354-1001 | FAX 41 3354-1002



PRODUTOS PARA SAÚDE

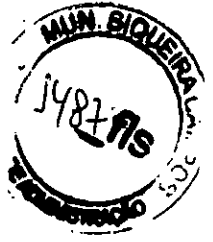

CATALOGOS

PPS

Rodovia dos Minérios, nº 403 | KM 9.75 | Sala 02A/B
Cond. João dos Reis de Oliveira | Jardim Monterrey
83.507-000 | Almirante Tamandaré | Paraná
FONE 41 3354-1001 | FAX 41 3354-1002

48



PROCIO

MUN. SIQUEIRA
148 715
ENTRADA

R A I O S X

- ↳ Principal
- ↳ Institucional
- ↳ Produtos
- ↳ Assistência Técnica
- ↳ Contato

Ion 70X Digital

Aparelho microprocessado é a otimização da técnica radiológica que inclui todos os recursos que privilegiam a precisão, segurança e qualidade, elementos fundamentais para obtenção de diagnósticos precisos.



70KV
8mA

Modelo Coluna Móvel

Braço articulável com movimentação vertical e horizontal, proporciona movimentos suaves e facilidade de posicionamento.

Base totalmente construída em ferro fundido, garantindo maior estabilidade no deslocamento de aparelho.

Rodas confeccionadas em acrílico de alta resistência, com freio para travamento, garantindo maior funcionalidade.

Qualidade Radiográfica

Tempo de exposição rigidamente controlado por dispositivo eletrônico digital microprocessado, o que permite a obtenção de radiografias com qualidade constante e tempos de exposições exatos.

Proteção Radiológica

Rigorosamente controlada e testada, não permite fugas de radiação.

O Aparelho também está equipado com colimador de chumbo de 1mm que direciona os raios para o objetivo radiográfico principal.

2
Anos
de garantia

item 2



INMETRO

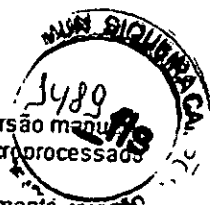
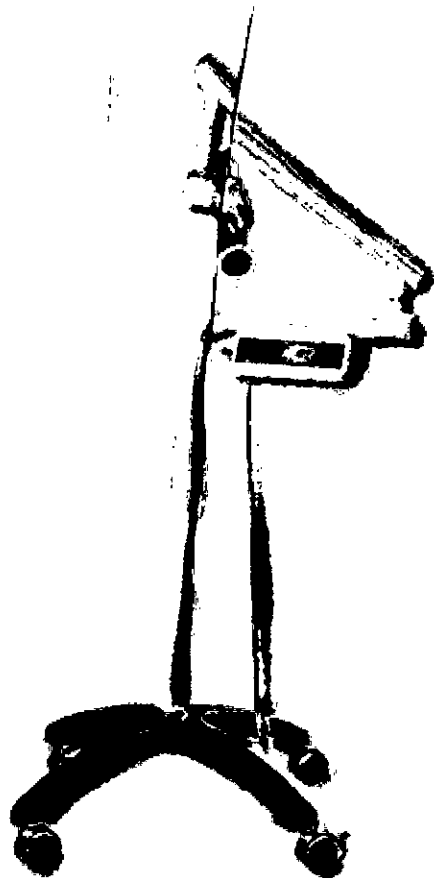

Equipamentos

Funcionamento em 127 e 220 volts (conversão manual)
Comando Eletrônico Digital Microprocessado
Centesimal.

Cabeçote de Raios X com ampola totalmente mergulhada em óleo isolante especial, fechado à vácuo, proporcionando uma vida mais longa ao aparelho.
Cabo espiralado que permite o disparo em até 5mts de distância.

Articulações com movimentos de 360°.
Pintura com tinta poliuretana propiciando uma melhor harmonia com o conjunto do consultório.

Laudo Radiométrico (Radiação de Fuga)

Os equipamentos Procion, são individualmente atestados por um físico credenciado, o laudo técnico acompanha o produto, de acordo com o Ministério da Saúde, Portaria SUS 453, 01.06.98.

Características Técnicas

Rede 127 - 220Volts AC
Correntes de Uso 12A (127V) 5.5A (220V)
Modelo 70 KV
Tempo de exposição.....0.07 a 3 seg.
Intensidade de corrente do Tubo8 mA
Foco0.8 x 0.8 mm

Registro MS
80127670002

(50)

SIQUEIRA
1490 fls



Agência Nacional de Vigilância Sanitária
www.anvisa.gov.br

DATAVISA Autorizações e Cadastro

Institucional Anvisa Divulga Serviços Áreas de Atuação Legislação



DADOS DA EMPRESA		
Razão Social PIPS PRODUTOS PARA SAUDE LTDA EPP		CNPJ 21.262.327/0001-01
Endereço Completo		Telefone --
Responsável Técnico LILIAM CRISTINA AGUILAR GOMES	Responsável Legal [NÃO INFORMADO]	
DADOS DO CADASTRO		
Cadastro Nº 8.13.012-4 (6531275852LX)	Data do Cadastro 30/11/2015	Situação ATIVA
Nº do Processo 75351.697953/2015-91	Cadastro 8-Produtos para Saúde (Correlatos)	
Atividades / Classes		
ARMAZENAR - Correlatos <hr/>		
DISTRIBUIR - Correlatos <hr/>		
EXPEDIR - Correlatos <hr/>		
IMPORTAR - Correlatos <hr/>		
		[Voltar] [Nova Consulta]

SIA, Trecho 5, Área Especial 57, Bloco B, Térreo Brasília -DF - CEP: 71205-050 - Central de Atendimento Anvisa - 0800 642 9782

Copyright © ANVISA. Todos os direitos reservados.



[Handwritten signature]

[Handwritten signature]

51

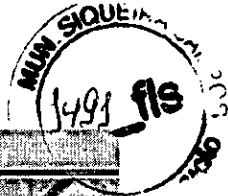

Agência Nacional
de Vigilância Sanitária
www.anvisa.gov.br

CONSULTA PRODUTO CORRELATO



Institucional Anvisa Divulga Serviços Áreas de Atuação Legislação

Detalhe do Produto: APARELHO DE RAIOS-X ODONTOLÓGICO PROCIÓN

Nome da Empresa:	PROCIÓN INDUSTRIA E COMERCIO LTDA		
CNPJ:	69.092.591/0001-70	Autorização:	8012767
Produto:	APARELHO DE RAIOS-X ODONTOLÓGICO PROCIÓN		
Modelo Produto Médico:	ION 70X Coluna Móvel PLUS		
	ION 70X Fixo Parede PLUS		
	Íon 70X - Coluna Móvel		
	Íon 70X - Fixo Parede		
Nome Técnico:	Aparelho de Raios X Odontológico		
Registro:	80127670002		
Processo:	25351.126668/2007-10		
Origem do Produto	FABRICANTE : PROCIÓN INDUSTRIA E COMERCIO LTDA - BRASIL DISTRIBUIDOR : PROCIÓN INDUSTRIA E COMERCIO LTDA - BRASIL		
Classificação de Risco:	III - ALTO RISCO		
Vencimento do Registro:	17/09/2017		
<< VOLTAR			

Agência Nacional de Vigilância Sanitária - Setor de Indústria e Abastecimento (SIA) – Trecho 5 – Área Especial 57 - Brasília (DF) - CEP 71205-050 - Tel: (61) 3462-6000 - Disque Saúde: 0 800 61 1997

Copyright © 2003 Anvisa

R

52

NUM 1492 fls



Ribeirão Preto, 10 de Novembro de 2016.

CARTA DE CREDENCIAMENTO

Informamos para os devidos fins que a PPS - PRODUTOS PARA SAUDE LTDA EPP, com sede na ROD. DOS MINERIOS, 403- CEP 83.507-000- ALMIRANTE TAMANDARÉ-PR, inscrita no CNPJ 21.262.327/0001-01, está credenciada junto á nossa empresa, sem **CARATER DE EXCLUSIVIDADE**, a comercializar, montar e distribuir os produtos por nós fabricados de origem nacional, participar de licitações, vendendo nossos equipamentos, tais como: Equipamentos de Raios x Marca Procion para uso odontológico – modelo ÍON 70 X e ION 70X PLUS –tipos coluna móvel/ fixo parede/ fixo no piso - Digital –70 Kvp. Com entrega estipulada de 10 dias úteis após envio do pedlido por escrito. Não tendo nada que desabone sua conduta profissional até a presente data. Este credenciamento é valido pelo prazo de 01 (um) ano, sendo possível o descredenciamento caso uma das partes se manifeste em contrário.

Atenciosamente

Henrique Nery
RG: 4.441.210
Diretor Executivo
Procion Industria e Comércio Ltda
CNPJ: 69.092.591/0001-70

AUTENTICAÇÃO
Autentico a presente fotocópia conforme documento que me foi apresentado, que data. Do que dou fé.

24 NOV. 2016

Caroline Feliz
Diego Tabella
José Maria
Nivalde

Tabelionato de Notas
Exclusivo para
Autenticação de Cópia

FJW75416

53

item 2

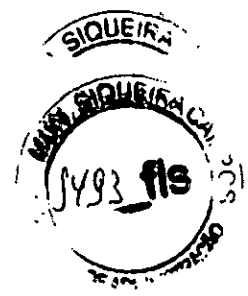

Articulador A7Fix

Estrutura robusta, design que assegura grande estabilidade e visibilidade.

- Semi-ajustável / Arcon;
- Distância Intercondilar fixa em 110 milímetros;
- Guia Condilar fixa na média: 30°;
- Ângulo de Bennet fixo na média: 15°;
- Guia Condilar Curva;
- Sistema estabilizador dos movimentos com imã (magnético);
- Pino para apoio do Ramo Superior na posição aberta;
- Trava central;
- Acompanha estojo cartonado.

Pode ser adquirido com Arco Facial Standard ou Elite e é compatível com qualquer acessório.

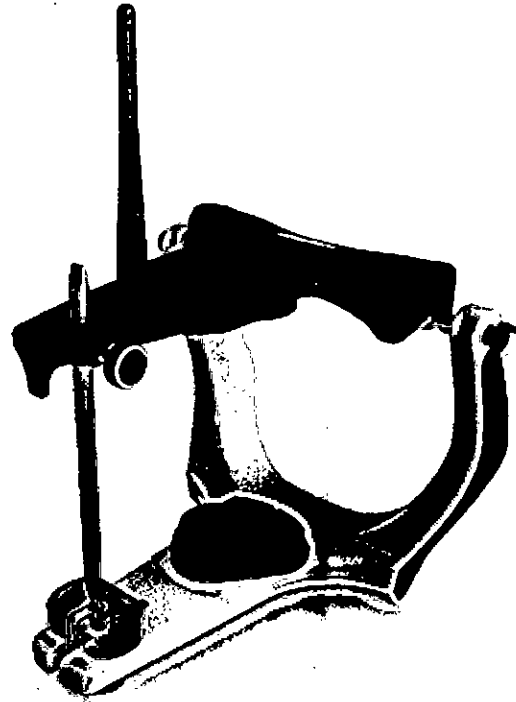

54

3.1.2. Articulador Modelo A7 Plus

Para facilitar a montagem dos modelos, ajuste os ângulos das guias condílicas em 30° e a angulação latero-lateral (BENNETT) em 0° (fig. 29 e 30). Em seguida empurre a parte superior da trava de posição central para trás até sentir o "clic" de travamento (fig. 31).

Obs.: Para garantir que o Articulador A7 Plus esteja totalmente travado na posição central, as duas travas (esquerda e direita) devem estar obrigatoriamente posicionadas na posição de travamento.



FIG. 29



FIG. 30

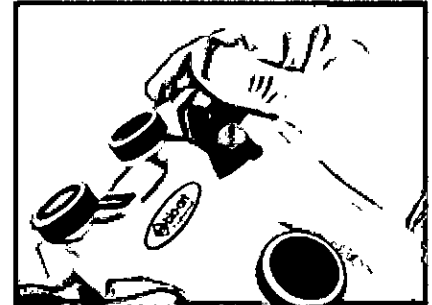

FIG. 31

3.1.3 - Articulador Modelo A7 Fix

Buscando como principal característica a praticidade no trabalho e facilidade de uso, o articulador A7 Fix foi desenvolvido com as medidas dos ângulos de Bennet e Guia Condílica, fixos nas médias de 15° e 30°, respectivamente. A distância intercondilar também foi fixada na média de 110 mm. Portanto, este modelo não necessita de ajustes preliminares nestes componentes, conforme os modelos mencionados anteriormente. Para travar o Articulador A7 Fix na posição central, há um sistema inovador com dois pinos laterais, denominados: "pinos trava da posição em cêntrica". Este pino pode ser utilizado em 3 posições: primeira posição - totalmente para dentro (trava o articulador na posição cêntrica fig. 32); segunda posição - intermediária (libera para os movimentos de articulação fig. 33) e terceira posição (permite a separação dos ramos superior e inferior fig. 34).



FIG. 32

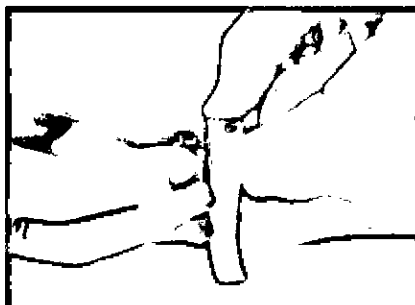
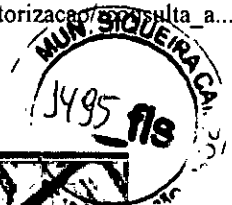

FIG. 33



FIG. 34



Ministério da Saúde

Agência Nacional
de Vigilância Sanitária
www.anvisa.gov.br

DATAVISA
Autorizações e Cadastro



Institucional Anvisa Divulga Serviços Áreas de Atuação Legislação

DADOS DA EMPRESA		
Razão Social PPS PRODUTOS PARA SAUDE LTDA EPP		CNPJ 21.262.327/0001-01
Endereço Completo --		Telefone --
Responsável Técnico LILIAM CRISTINA AGUILAR GOMES		Responsável Legal [NÃO INFORMADO]
DADOS DO CADASTRO		
Cadastro Nº 8.13.012-4 (6531275852LX)	Data do Cadastro 30/11/2015	Situação ATIVA
Nº do Processo 25351.692953/2015-91		Cadastro 8-Produtos para Saúde (Correlatos)
Atividades / Classes		
ARMAZENAR		
- Correlatos		
DISTRIBUIR		
- Correlatos		
EXPEDIR		
- Correlatos		
IMPORTAR		
- Correlatos		
		[Voltar] [Nova Consulta]

SIA, Trecho 5, Área Especial 57, Bloco B, Térreo Brasília -DF - CEP: 71205-050 - Central de Atendimento Anvisa - 0800 642 9782

Copyright © ANVISA. Todos os direitos reservados.



Nova Autoclave Super Top

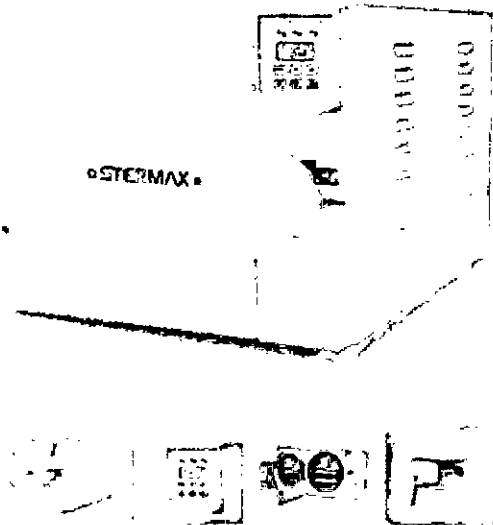

Registo na ANVISA
10430810013

ISO
9001:2008

Garantia
2 ANOS*

Câmara
100% INOX

Disponíveis nas capacidades de:
21 litros

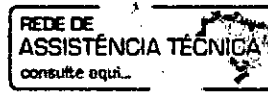

Faça o Download dos seguintes itens:

- Fotos

Especificações

- Câmaras de esterilização em aço inoxidável.
- Painel digital LCD, com teclado de membrana para o controle de parâmetros dos ciclos, com mensagens visuais e sonoras.
- Controle do ciclo automático através de microprocessador eletrônico, com grande liberdade de ciclos programáveis.
- Fecho da tampa de triplo estágio e porta com construção dupla totalmente em aço carbono e aço inox laminados.
- Secagem programável do material, com opção de ciclos extras.
- Guarnição em silicone vulcanizado fixada na câmara de esterilização
- Atuação descontínua da resistência durante o ciclo para menor consumo de energia elétrica
- Utiliza água limpa a cada ciclo para melhor qualidade de vapor.
- Diversos sistemas de segurança automáticos, com mensagens de erro visuais e sonoras.
- Produto resistente, de fácil instalação, operação e manutenção.

Uso Destinado do Produto

Em sentido amplo autoclaves para uso em serviços de saúde são equipamentos utilizados para a esterilização de materiais com o uso de calor úmido sobre pressão. Apesar do nome em comum existem muitos modelos diferentes de autoclaves para os mais diversos usos, indicadas para os mais variados tipos de materiais e serviços de esterilização.

Dentro das diferenças entre os variados tipos de autoclaves recomenda-se especial atenção ao uso pretendido, para o atendimento de diversas normas técnicas e para os mais variados tipos de serviços de saúde.

As Autoclaves Stermax são indicadas para o uso na esterilização de artigos para saúde utilizados em consultórios médicos e odontológicos, serviços de saúde individualizados, pequenos ambulatorios, serviços de estética e tatuagens, serviços veterinários e outros serviços de esterilização de pequeno porte.

Em caso de dúvida no uso pretendido, entre em contato com a Stermax. Estamos ao dispor para orientar o produto mais recomendado para sua utilização.

Para maiores informações, consulte o fabricante.

Todas as informações constantes nos catálogos e manuais estão sujeitas a alterações sem prévio aviso.

A STERMAX reserva-se ao direito de realizar configurações especiais. Imagens meramente ilustrativas.

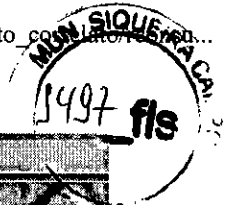

Agência Nacional
de Vigilância Sanitária
www.anvisa.gov.br

Institucional Anvisa Divulga Serviços Áreas de Atuação Legislação



Detalhe do Produto: AUTOCLAVE SUPER TOP

Nome da Empresa:	STERMAX PRODUTOS MÉDICOS LTDA.		
CNPJ:	84.859.552/0001-40	Autorização:	1043081
Produto:	AUTOCLAVE SUPER TOP		
Modelo Produto Médico:	04AST,07AST,12AST,16AST,21AST,28AST,30AST,40AST,42AST,60AST E 75AST;		
Registro:	10430810013		
Processo:	25351.697427/2014-37		
Origem do Produto	FABRICANTE : STERMAX PRODUTOS MÉDICOS LTDA. - BRASIL DISTRIBUIDOR : STERMAX PRODUTOS MÉDICOS LTDA. - BRASIL		
Classificação de Risco:	II - MEDIO RISCO		
Vencimento do Registro:	VIGENTE		
			<input style="border: 1px solid black;" type="button" value=" << VOLTAR >> "/>

Agência Nacional de Vigilância Sanitária - Setor de Indústria e Abastecimento (SIA) – Trecho 5 – Área Especial 57 - Brasília (DF) - CEP 71205-050 - Tel: (61) 3462-6000 - Disque Saúde: 0 800 61 1997

Copyright © 2003 Anvisa

MUN. SIQUEIRA CA
3498 fls



Agência Nacional
de Vigilância Sanitária
www.anvisa.gov.br

DATAVISA
Autorizações e Cadastro



Institucional Anvisa Divulga Serviços Áreas de Atuação Legislação

DADOS DA EMPRESA		
Razão Social PPS PRODUTOS PARA SAUDE LTDA EPP		CNPJ 21.262.327/0001-01
Endereço Completo --		Telefone --
Responsável Técnico LILIAM CRISTINA AGUILAR GOMES		Responsável Legal [NÃO INFORMADO]
DADOS DO CADASTRO		
Cadastro Nº 8.13.012-4 (6531275852LX)	Data do Cadastro 30/11/2015	Situação ATIVA
Nº do Processo 25351.692953/2015-91	Cadastro 8-Produtos para Saúde (Correlatos)	
Atividades / Classes		
ARMAZENAR		
- Correlatos		
DISTRIBUIR		
- Correlatos		
EXPEDIR		
- Correlatos		
IMPORTAR		
- Correlatos		
		[Voltar] [Nova Consulta]

SIA, Trecho 5, Área Especial 57, Bloco B, Térreo Brasília -DF - CEP: 71205-050 - Central de Atendimento Anvisa - 0800 642 9782

Copyright © ANVISA. Todos os direitos reservados.



Uma Empresa  STERIS



AUTOCLAVE ECOSUPER | 42 LITROS

ODONTO

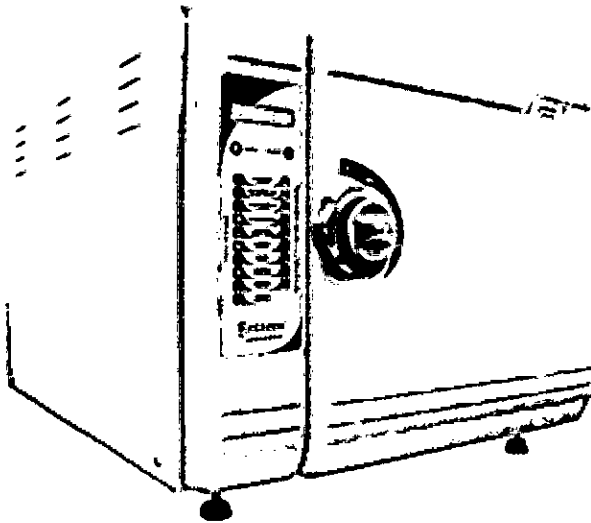

- **Câmara de aço inoxidável com garantia de 05 anos:** Maior durabilidade e segurança do processo de esterilização.
- **09 ciclos de esterilização:** Ciclos específicos para cada tipo de material que garantem a esterilização eficaz e o cuidado com seus instrumentais, além de 01 ciclo extra de secagem.
- **Temperatura 121, 127 e 134°C:** Esterilização eficaz com a temperatura correta para cada tipo de material.
- **Comando digital:** Simples e fácil de usar.

item 5



- **Secagem com a porta fechada:** Garante que os materiais fiquem secos sem abertura da porta, evitando a possibilidade da recontaminação dos instrumentais.
- **Até 29 sistemas de segurança:** Proteção e tranquilidade para você e seus pacientes / clientes.
- **Reservatório de água:** Praticidade e economia de até 50% de água destilada.

CONSUMO: ATÉ 50% DE ECONOMIA. COMPARE E COMPROVE!

As Autoclaves SERCON das linhas "ECO", com reservatório de água, são sustentáveis e até 50% mais econômicas. Nós demonstramos para você:

Se um profissional faz 05 ciclos por dia e trabalha durante 22 dias no mês, temos a seguinte situação:

AUTOCLAVE MARCA X:

05 ciclos x 22 dias = 110 ciclos/mês

Cada ciclo consome 250 ml de água destilada. Assim, 250 ml x 110 ciclos = 27,5 litros de água destilada consumidos por mês.

AUTOCLAVES SERCON COM RESERVATÓRIO DE ÁGUA:

05 ciclos x 22 dias = 110 ciclos/mês

Cada ciclo consome 110 ml de água destilada. Assim, 110ml x 110 ciclos (+ margem de perda de água na troca semanal) = média de 14 litros de água destilada consumidos no mês.

CARACTERÍSTICAS:

- **Capacidade:** 42 litros
- **Nomenclatura:** AHMC-10
- **Voltagem:** 127 ou 220 V
- **Potência elétrica:** 2,3 kW
- **Câmara:** Aço inoxidável (cilíndrica)
- **Quantidade de bandejas:** 03 unidades (aço inoxidável)
- **Dimensões externas (mm):** 540 (largura) x 465 (altura) x 800 (profundidade)
- **Dimensões da câmara (mm):** 304 (diâmetro) x 600 (profundidade)
- **Peso:** 44 kg

APLICAÇÃO:



- Autoclaves esterilizadoras compactas de mesa que esterilizam pequenos materiais / instrumentais autoclaváveis (resistentes à alta temperatura) de diversas especialidades médicas e outros segmentos, por meio de vapor de água sob pressão.

ITENS INCLUSOS:

- 01 Autoclave de 42 litros modelo ECOSUPER
- 01 filtro sinterizado
- 01 proteção da resistência
- 03 bandejas
- 01 manual de instruções
- 01 guia rápido

INFORMAÇÕES ADICIONAIS:

- **Garantia:** 01 ano (exceto a câmara de aço inox que possui 05 anos de garantia).
- **Certificações:** Produzida dentro dos padrões ISO 9.001 (Gestão da Qualidade) e ISO 13.485 (Gestão de Projetos).
- **Registro na ANVISA:** 10.259.750.009

62



Ministério da Saúde

Agência Nacional
de Vigilância Sanitária
www.anvisa.gov.br

CONSULTA PRODUTO CORRELATO

Institucional Anvisa Divulga Serviços Áreas de Atuação Legislação

Espaço Cidadão Profissional de Saúde Setor Regulado

Detalhe do Produto: AUTOCLAVE HORIZONTAL COMPACTA DE MESA SERCON

Nome da Empresa:	SERCON IND. COM. AP. MED. HOSP. LTDA		
CNPJ:	59.233.783/0001-04	Autorização:	1025975
Produto:	AUTOCLAVE HORIZONTAL COMPACTA DE MESA SERCON		
Modelo Produto Médico:	AHMC-3 / AHMC-5 / AHMC-6 / AHMC-10 / AHMC-13 / AHMC-14		
Nome Técnico:	Autoclave		
Registro:	10259750009		
Processo:	25351.293668/2005-54		
Origem do Produto	FABRICANTE : SERCON IND. COM. AP. MED. HOSP. LTDA - BRASIL DISTRIBUIDOR : SERCON IND. COM. AP. MED. HOSP. LTDA - BRASIL		
Classificação de Risco:	II - MEDIO RISCO		
Vencimento do Registro:	VIGENTE		
			<< VOLTAR

Agência Nacional de Vigilância Sanitária - Setor de Indústria e Abastecimento (SIA) - Trecho 5 - Área Especial 57 - Brasília (DF) - CEP 71205-050 - Tel: (61) 3462-6000 - Disque Saúde: 0 800 61 1997

Copyright © 2003 Anvisa

ANVISA SIQUEIRA
3503

Ministério da Saúde

Agência Nacional de Vigilância Sanitária
www.anvisa.gov.br

DATAVISA
Autorizações e Cadastro



Institucional Anvisa Divulga Serviços Áreas de Atuação Legislação

DADOS DA EMPRESA		
Razão Social PPS PRODUTOS PARA SAUDE LTDA EPP		CNPJ 21.262.327/0001-01
Endereço Completo --		Telefone --
Responsável Técnico LILIAM CRISTINA AGUILAR GOMES		Responsável Legal [NÃO INFORMADO]
DADOS DO CADASTRO		
Cadastro Nº 8.13.012-4 (6531275852LX)	Data do Cadastro 30/11/2015	Situação ATIVA
Nº do Processo 25351.692953/2015-91		Cadastro 8-Produtos para Saúde (Correlatos)
Atividades / Classes		
ARMAZENAR		
- Correlatos		
DISTRIBUIR		
- Correlatos		
EXPEDIR		
- Correlatos		
IMPORTAR		
- Correlatos		
		[Voltar] [Nova Consulta]

SIA, Trecho S, Área Especial 57, Bloco B, Térreo Brasília -DF - CEP: 71205-050 - Central de Atendimento Anvisa - 0800 642 9782

Copyright © ANVISA. Todos os direitos reservados

[Handwritten signature]
64



METALIC
Médica

Móveis Hospitalares

Biombos Triplo

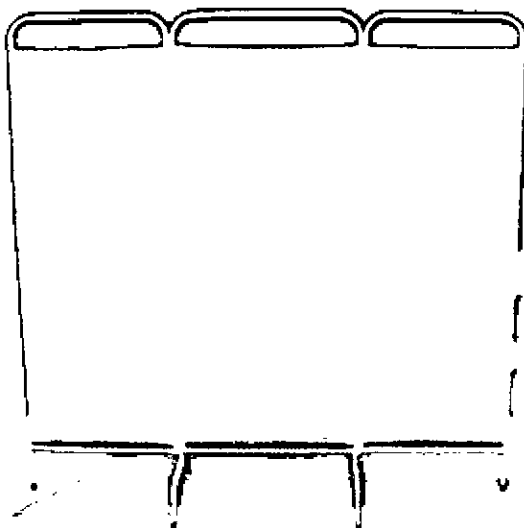

MT 142PS - Biombo triplo sem rodas

Estrutura tubular em aço redondo, cortinas em plástico PVC 0,20 na cor branca, parte lateral com movimento de 180°, pés com ponteiros plásticos. Dimensões aprox. fechado: 0,66m largura x 1,77m altura. Dimensões aprox. aberto: 1,80m largura x 1,77m altura. Pintura eletrostática a pó (Epóxi).

Opcional: Cortinas em brim.

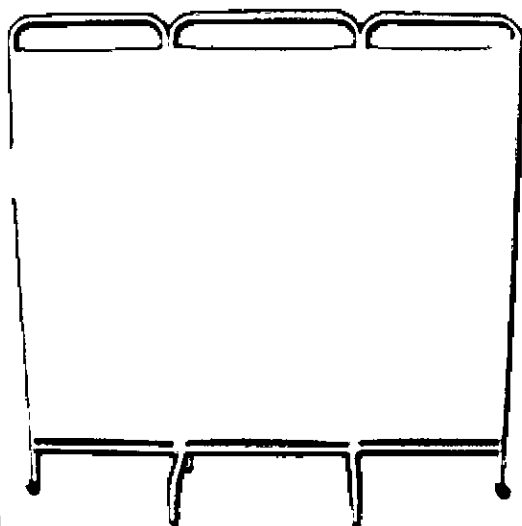

MT 142PC - Biombo triplo com rodas

Estrutura tubular em aço redondo, cortinas em plástico PVC 0,20 na cor branca, parte lateral com movimento de 180°, com rodízio giratório. Dimensões aprox. fechado: 0,66m largura x 1,77m altura. Dimensões aprox. aberto: 1,80m largura x 1,77m altura. Pintura eletrostática a pó (Epóxi).

Opcional: Cortinas em brim.

[Handwritten signature] (66)

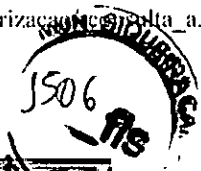

Ministério da Saúde

Agência Nacional
de Vigilância Sanitária
www.anvisa.gov.br

DATAVISA
Autorizações e Cadastro



Institucional Anvisa Divulga Serviços Áreas de Atuação Legislação

DADOS DA EMPRESA		
Razão Social PPS PRODUTOS PARA SAUDE LTDA EPP		CNPJ 21.262.327/0001-01
Endereço Completo --		Telefone --
Responsável Técnico LILIAM CRISTINA AGUILAR GOMES		Responsável Legal [NÃO INFORMADO]
DADOS DO CADASTRO		
Cadastro Nº 8.13.012-4 (6531275852LX)	Data do Cadastro 30/11/2015	Situação ATIVA
Nº do Processo 25351.692953/2015-91		Cadastro 8-Produtos para Saúde (Correlatos)
Atividades / Classes		
ARMAZENAR		
- Correlatos		
DISTRIBUIR		
- Correlatos		
EXPEDIR		
- Correlatos		
IMPORTAR		
- Correlatos		
		[Voltar] [Nova Consulta]

SIA, Trecho 5, Área Especial 57, Bloco B, Térreo Brasília -DF - CEP: 71205-050 - Central de Atendimento Anvisa - 0800 642 9782

Copyright © ANVISA. Todos os direitos reservados.



(Handwritten signature and the number 67 in a circle)

Item 8

68

✓

Negatoscopio 1 corpo estrutura em chapa de aço, frente em acrílico branco, luminosidade através de 2 lâmpadas fluorescentes. Interruptor liga / desliga, cabo elétrico com 1,50m comprimento.
Dimensões externas: 0,38m largura x 0,49m altura.
Área de visualização: 0,37m largura x 0,45m altura.

✓

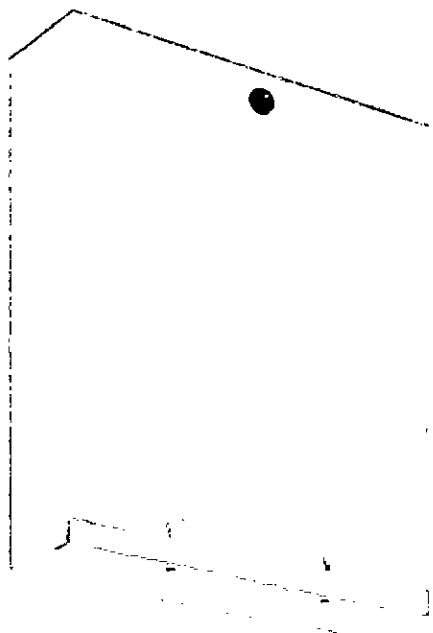
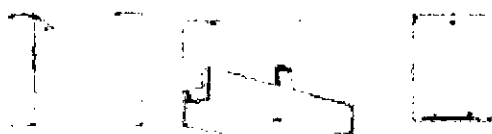

Negatoscopio Pintado 1 Corpo 110V



3508 file

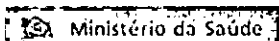

Agência Nacional de Vigilância Sanitária
www.anvisa.gov.br

DATAVISA
Autorizações e Cadastro



Institucional Anvisa Divulga Serviços Áreas de Atuação Legislação

DADOS DA EMPRESA		
Razão Social PPS PRODUTOS PARA SAUDE LTDA EPP		CNPJ 21.262.327/0001-01
Endereço Completo --		Telefone --
Responsável Técnico LILIAM CRISTINA AGUILAR GOMES		Responsável Legal [NÃO INFORMADO]
DADOS DO CADASTRO		
Cadastro Nº 8.13.012-4 (6531275852LX)	Data do Cadastro 30/11/2015	Situação ATIVA
Nº do Processo 25351.692953/2015-91	Cadastro 8-Produtos para Saúde (Correlatos)	
Atividades / Classes		
ARMAZENAR		
- Correlatos		
DISTRIBUIR		
- Correlatos		
EXPEDIR		
- Correlatos		
IMPORTAR		
- Correlatos		
		[Voltar] [Nova Consulta]

SIA, Trecho 5, Área Especial 57, Bloco B, Térreo Brasília -DF - CEP: 71205-050 - Central de Atendimento Anvisa - 0800 642 9782

Copyright © ANVISA. Todos os direitos reservados.

(Handwritten signature and number 69)



Renascer Ind. e Com. de Móveis Hospitalares LTDA

Email: renascer@sercomtel.com.br

Site: www.renascermoveishospitalares.com.br



RN11001 – POLTRONA MULTIMED

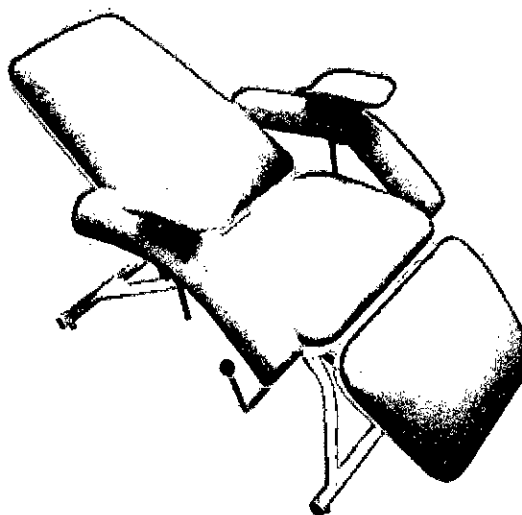
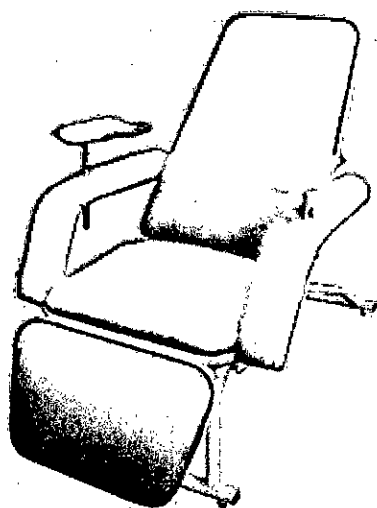

Imagens Ilustrativas

- Estrutura em tubo de aço redondo de 1" x 1.20mm e 1" ¼ x 1.20mm
- Encosto, assento e descansa pés estofados em espuma D26R com 70mm de espessura, revestidos em Courvim
- Movimentos simultâneos do encosto e descansa pés comandados por meio de alavanca lateral
- Reclinável em até 04 posições
- Indicada para hemodiálise, quimioterapia e coleta de sangue
- Apoios dos braços em chapa de aço inox com altura ajustável por meio manipulou laterais
- Acabamento em pintura epóxi com tratamento antiferruginoso

Dimensão aprox.: 1600(C) x 750(L) x 550(A) mm – Capacidade Aprox.: Até 110Kg

Largura Assento (Interno): 530 mm

Registro MS: 80430259002

Rua Tereza de Souza, nº. 86 - Pq. Industrial Kiugo Takata - Cep: 86042-390
Londrina/PR - Fone: (43) 33419431
CNPJ: 04.198.372/0001-25 – ICMS: 90.227.124-43

70

item 10

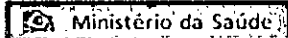

CONSULTA PRODUTO CORRELATO



Institucional Anvisa Divulga Serviços Áreas de Atuação Legislação

Detalhe do Produto: **FAMÍLIA DE CADEIRA PARA DOADOR**

Nome da Empresa:	RENASCER INDÚSTRIA E COMÉRCIO DE MÓVEIS HOSPITALARES LTDA. EPP		
CNPJ:	04.198.372/0001-25	Autorização:	8043025
Produto:	FAMÍLIA DE CADEIRA PARA DOADOR		
Modelo Produto Médico:	CADEIRA PARA COLETA DE SANGUE RN06002(ESTRUTURA ESMALTADA); POLTRONA MULTIMED RN11001; POLTRONA P/COLETA ARTICULÁVEL RN11004; CADEIRA P/ COLETA DE SANGUE ENCOSTO E ASSENTO ESTOFADO ESMALTADA RN06005		
Nome Técnico:	Cadeira Para Doador		
Registro:	80430259002		
Processo:	25351.622961/2008-86		
Origem do Produto	FABRICANTE : RENASCER INDÚSTRIA E COMÉRCIO DE MÓVEIS HOSPITALARES LTDA. epp - BRASIL DISTRIBUIDOR : RENASCER INDÚSTRIA E COMÉRCIO DE MÓVEIS HOSPITALARES LTDA. epp - BRASIL		
Classificação de Risco:	I - BAIXO RISCO		
Vencimento do Registro:	VIGENTE		
			<< VOLTAR

Agência Nacional de Vigilância Sanitária - Setor de Indústria e Abastecimento (SIA) - Trecho 5 - Área Especial 57 - Brasília (DF) - CEP 71205-050 - Tel: (61) 3462-6000 - Disque Saúde: 0 800 61 1997

Copyright © 2003 Anvisa

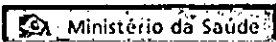

Agência Nacional
de Vigilância Sanitária
www.anvisa.gov.br

DATAVISA
Autorizações e Cadastro



Institucional Anvisa Divulga Serviços Áreas de Atuação Legislação

DADOS DA EMPRESA		
Razão Social PPS PRODUTOS PARA SAUDE LTDA EPP		CNPJ 21.262.327/0001-01
Endereço Completo --		Telefone --
Responsável Técnico LILIAM CRISTINA AGUILAR GOMES		Responsável Legal [NÃO INFORMADO]
DADOS DO CADASTRO		
Cadastro Nº 8.13.012-1 (6531275852LX)	Data do Cadastro 30/11/2015	Situação ATIVA
Nº do Processo 25351.692953/2015-91		Cadastro 8-Produtos para Saúde (Correlatos)
Atividades / Classes		
ARMAZENAR		
- Correlatos		
DISTRIBUIR		
- Correlatos		
EXPEDIR		
- Correlatos		
IMPORTAR		
- Correlatos		
		[Voltar] [Nova Consulta]

SIA, Trecho S, Área Especial 57, Bloco B, Térreo Brasília -DF - CEP: 71205-050 - Central de Atendimento Anvisa - 0800 642 9782

Copyright © ANVISA. Todos os direitos reservados.

(Handwritten signature and number 72)



Modelo: MS-102



Imagem ilustrativa

Carro curativo inox

Estrutura em aço inox

Tampo e prateleira em chapa de aço inox,

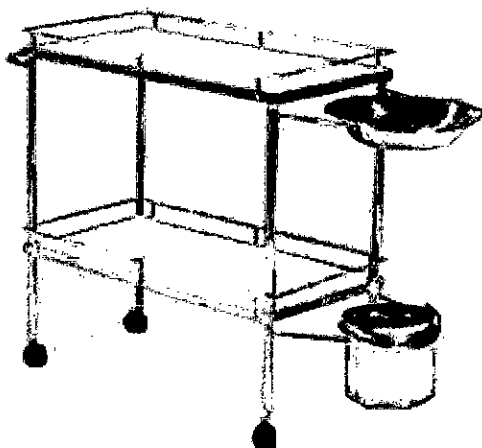
Pés com rodízio,

Com balde e bacia,

Dimensões aproximadas: 0,45 x 0,80 x 0,75 (LxAxP)

N
(73)

item 11



Ministério da Saúde

Agência Nacional
de Vigilância Sanitária
www.anvisa.gov.br

DATAVISA
Autorizações e Cadastro



Institucional Anvisa Divulga Serviços Áreas de Atuação Legislação

DADOS DA EMPRESA		
Razão Social PPS PRODUTOS PARA SAUDE LTDA EPP	CNPJ 21.262.327/0001-01	
Endereço Completo --	Telefone --	
Responsável Técnico LILIAM CRISTINA AGUILAR GOMES	Responsável Legal [NÃO INFORMADO]	
DADOS DO CADASTRO		
Cadastro Nº 8.13.012-4 (6531275852LX)	Data do Cadastro 30/11/2015	Situação ATIVA
Nº do Processo 25351.692953/2015-91	Cadastro 8-Produtos para Saúde (Correlatos)	
Atividades / Classes		
ARMAZENAR		
- Correlatos		
DISTRIBUIR		
- Correlatos		
EXPEDIR		
- Correlatos		
IMPORTAR		
- Correlatos		
		[Voltar] [Nova Consulta]

SIA, Trecho 5, Área Especial 57, Bloco B, Térreo Brasília - DF - CEP: 71205-050 - Central de Atendimento Anvisa - 0800 642 9782

Copyright © ANVISA. Todos os direitos reservados



[Handwritten signature]
74



Carro maca leito estofado c/ grades

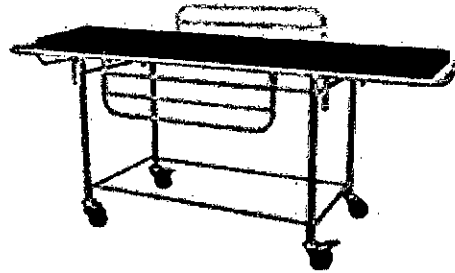

Carro maca leito estofado com cabeceira reclinável

Com grades laterais de abaixar.

Capacidade de 170kg.

Altura regulável

Estrutura tubular em aço inoxidável, rodas de 8" sendo 2 com freios.

Dimensões totais: 2,00m comprimento x 0,60m largura x 0,80m altura.

Dimensões do leito: 1,85m comprimento x 0,55m largura.

item 12



Agência Nacional
de Vigilância Sanitária
www.anvisa.gov.br

CONSULTA PRODUTO CORRELATO



Institucional Anvisa Divulga Serviços Áreas de Atuação Legislação

Detalhe do Produto: CAMA HOSPITALAR

Nome da Empresa:	METALIC MEDICAL PRODUTOS HOSPITALARES LTDA. - EPP		
CNPJ:	05.788.117/0001-03	Autorização:	8088397
Produto:	CAMA HOSPITALAR		
Modelo Produto Médico:	MT 130		
	MT 179.		
	MT 180		
	MT 202		
	MT 202T		
	MT 203		
	MT 203T		
	MT 208		
	MT 224		
MT 226			
Nome Técnico:	Cama Hospitalar		
Registro:	80883970002		
Processo:	25351.288632/2016-45		
Origem do Produto	FABRICANTE : Metalic Medical Produtos Hospitalares Ltda. - EPP - BRASIL		
Classificação de Risco:	I - BAIXO RISCO		
Vencimento do Registro:	VIGENTE		
			<< VOLTAR

Agência Nacional de Vigilância Sanitária - Setor de Indústria e Abastecimento (SIA) - Trecho 5 - Área Especial 57 - Brasília (DF) - CEP 71205-050 - Tel: (61) 3462-6000 - Disque Saúde: 0 800 61 1997

Copyright © 2003 Anvisa



Agência Nacional
de Vigilância Sanitária
www.anvisa.gov.br

DATAVISA
Autorizações e Cadastro



Institucional Anvisa Divulga Serviços Áreas de Atuação Legislação

DADOS DA EMPRESA		
Razão Social PPS PRODUTOS PARA SAUDE LTDA EPP		CNPJ 21.262.327/0001-01
Endereço Completo --		Telefone --
Responsável Técnico LILIAM CRISTINA AGUIAR GOMES		Responsável Legal [NÃO INFORMADO]
DADOS DO CADASTRO		
Cadastro Nº 8.13.012-1 (6531275852LX)	Data do Cadastro 30/11/2015	Situação ATIVA
Nº do Processo 25351.692953/2015-91	Cadastro 8-Produtos para Saúde (Correlatos)	
Atividades / Classes		
ARMAZENAR		
- Correlatos		
DISTRIBUIR		
- Correlatos		
EXPEDIR		
- Correlatos		
IMPORTAR		
- Correlatos		
		[Voltar] [Nova Consulta]

SIA, Trecho 5, Área Especial 57, Bloco B, Térreo Brasília -DF - CEP: 71205-050 - Central de Atendimento Anvisa - 0800 642 9782

Copyright © ANVISA. Todos os direitos reservados.



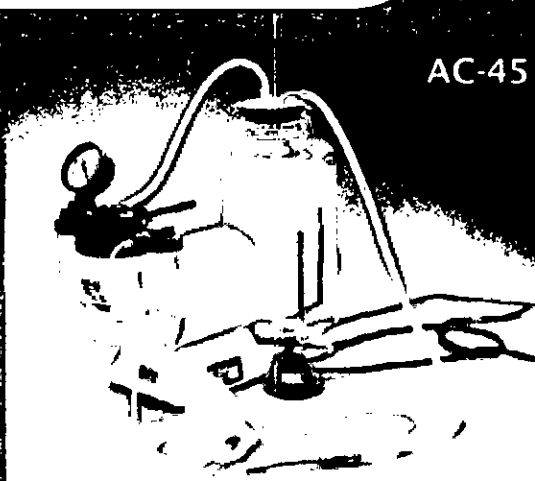

AC-45



C-71

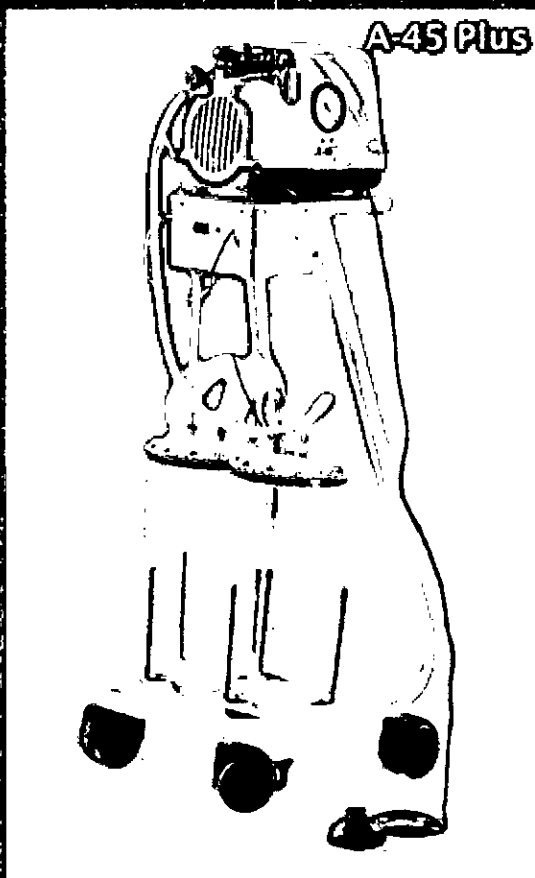

A-45 Plus

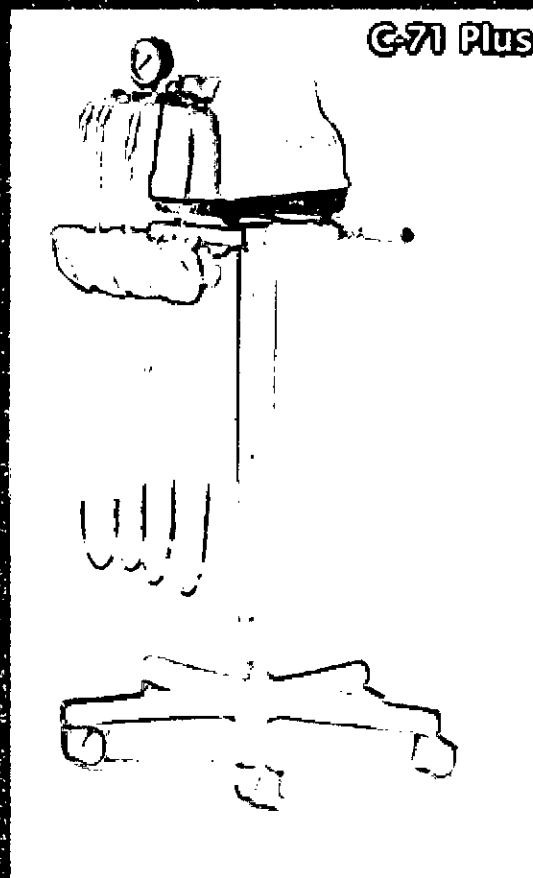

C-71 Plus

ASPIRADORES

A linha de Aspiradores Olidef cz é indicada para utilização em:

- Em hospitais e clínicas como aspirador de secreções em processos cirúrgicos ou ambulatoriais;
- Em consultórios odontológicos para sucção de sangue e saliva;
- Em bancos de leite para coleta de leite materno;
- Em laboratórios, para aspirações de líquidos e produção de vácuo.

Os modelos disponíveis são:

Aspirador Modelo A-45 Plus

O Aspirador A-45 Plus apresenta grande durabilidade, resistência, fácil manutenção, baixo ruído e design prático.

Características:

- Sistema de produção de vácuo totalmente isento de óleo, acionado

por diafragma de borracha ou pistão auto-lubrificante em alumínio (opcional) e alça para transporte.

- Cabeçote em alumínio injetado.
- Motor de alto rendimento e baixo consumo de energia.
- Sistema de exaustão forçada do ar.
- Carenagem plástica de alta resistência mecânica.
- Baixo nível de ruído.
- Registro para controle do vácuo.
- Alça para transporte.
- Vacuômetro graduado para indicação da pressão negativa.
- Tampa para vedação com válvula de segurança anti-transbordamento.
- Fácil manutenção.

Aspirador Modelo AC-45

O aspirador/compressor AC-45 apresenta robustez, fácil manutenção e ótima relação custo/benefício.

MUN. SIQUEIRAMA
3538
-fis

Ministério da Saúde

Agência Nacional
de Vigilância Sanitária
www.anvisa.gov.br

CONSULTA PRODUTO CORRELATO



Institucional Anvisa Divulga Serviços Áreas de Atuação Legislação

Detalhe do Produto: **COMPRESSOR**

Nome da Empresa:	OLIDEF CZ IND COM APARELHOS HOSPITALARES LTDA		
CNPJ:	55.983.274/0001-30	Autorização:	1022718
Produto:	COMPRESSOR		
Modelo Produto Médico:	C71 PLUS		
Nome Técnico:	Nebulizador		
Registro:	10227180013		
Processo:	25000.007046/92-36		
Origem do Produto	FABRICANTE : OLIDEF CZ IND COM APARELHOS HOSPITALARES LTDA - BRASIL DISTRIBUIDOR : OLIDEF CZ IND COM APARELHOS HOSPITALARES LTDA - BRASIL		
Classificação de Risco:	II - MEDIO RISCO		
Vencimento do Registro:	VIGENTE		
			<< VOLTAR

Agência Nacional de Vigilância Sanitária - Setor de Indústria e Abastecimento (SIA) – Trecho 5 – Área Especial 57 - Brasília (DF) - CEP 71205-050 - Tel: (61) 3462-6000 - Disque Saúde: 0 800 61 1997

Copyright © 2003 Anvisa

79

MUN. SIOE (MUN. SIA) 3519 fls



Agência Nacional de Vigilância Sanitária
www.anvisa.gov.br

DATAVISA
Autorizações e Cadastro



Institucional Anvisa Divulga Serviços Áreas de Atuação Legislação

DADOS DA EMPRESA		
Razão Social PPS PRODUTOS PARA SAUDE LTDA EPP	CNPJ 21.262.327/0001-01	
Endereço Completo --	Telefone --	
Responsável Técnico LILIAM CRISTINA AGUILAR GOMES	Responsável Legal [NÃO INFORMADO]	
DADOS DO CADASTRO		
Cadastro Nº 8.13.012-4 (6531275852LX)	Data do Cadastro 30/11/2015	Situação ATIVA
Nº do Processo 25351.692953/2015-91	Cadastro 8-Produtos para Saúde (Correlatos)	
Atividades / Classes		
ARMAZENAR		
- Correlatos		
DISTRIBUIR		
- Correlatos		
EXPEDIR		
- Correlatos		
IMPORTAR		
- Correlatos		
		<input type="button" value="Voltar"/> <input type="button" value="Nova Consulta"/>

SIA, Trecho 5, Área Especial 57, Bloco B, Térreo Brasília -DF - CEP: 71205-050 - Central de Atendimento Anvisa - 0800 642 9782

Copyright © ANVISA. Todos os direitos reservados

80



Imagem Ilustrativa

Compressor para Nebulização C-71 Plus

- Compressor para utilização médica e laboratorial, com mecanismo totalmente isento de óleo e baixo nível de ruído.
- Ajuste do fluxo de ar comprimido com manômetro.
- Suporte com rodízios...
- Funcionamento por meio de sistema de diafragma.
- Alça para transporte.
- Motor de alta durabilidade ideal para utilização em hospitais, clínicas e consultórios.
- Acompanha tomada com 06 saídas.
- Produto certificado de acordo com as normas: NBR IEC 60601-1, NBR 60601-1-2, NBR 606061-1-6 e NBR IEC 60601-1-9.

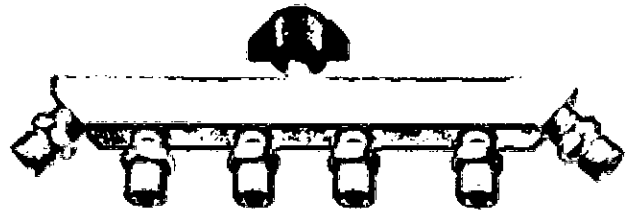
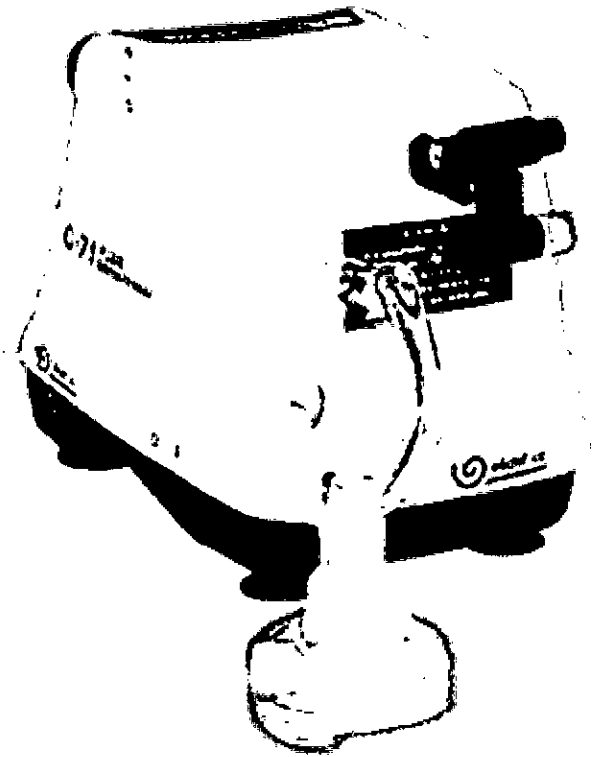
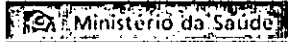

Agência Nacional
de Vigilância Sanitária
www.anvisa.gov.br

CONSULTA PRODUTO CORRELATO



Institucional Anvisa Divulga Serviços Áreas de Atuação Legislação

Detalhe do Produto: COMPRESSOR

Nome da Empresa:	OLIDEF CZ IND COM APARELHOS HOSPITALARES LTDA		
CNPJ:	55.983.274/0001-30	Autorização:	1022718
Produto:	COMPRESSOR		
Modelo Produto Médico:	C71 PLUS		
Nome Técnico:	Nebulizador		
Registro:	10227180013		
Processo:	25000.007046/92-36		
Origem do Produto	FABRICANTE : OLIDEF CZ IND COM APARELHOS HOSPITALARES LTDA - BRASIL DISTRIBUIDOR : OLIDEF CZ IND COM APARELHOS HOSPITALARES LTDA - BRASIL		
Classificação de Risco:	II - MEDIO RISCO		
Vencimento do Registro:	VIGENTE		
			<< VOLTAR

Agência Nacional de Vigilância Sanitária - Setor de Indústria e Abastecimento (SIA) - Trecho 5 - Área Especial 57 - Brasília (DF) - CEP 71205-050 - Tel: (61) 3462-6000 - Disque Saúde: 0 800 61 1997

Copyright © 2003 Anvisa

3522-116

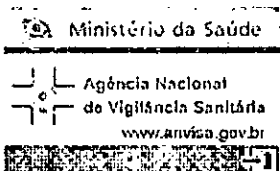

DATAVISA
Autorizações e Cadastro



Institucional Anvisa Divulga Serviços Áreas de Atuação Legislação

DADOS DA EMPRESA		
Razão Social PPS PRODUTOS PARA SAUDE LTDA EPP		CNPJ 21.262.327/0001-01
Endereço Completo --		Telefone --
Responsável Técnico LILIAM CRISTINA AGUILAR GOMES		Responsável Legal [NÃO INFORMADO]
DADOS DO CADASTRO		
Cadastro Nº 8.13.012-1 (6531275852LX)	Data do Cadastro 30/11/2015	Situação ATIVA
Nº do Processo 25351.692953/2015-91		Cadastro 8-Produtos para Saúde (Correlatos)
Atividades / Classes		
<p>ARMAZENAR</p> <p>- Correlatos</p> <hr/> <p>DISTRIBUIR</p> <p>- Correlatos</p> <hr/> <p>EXPEDIR</p> <p>- Correlatos</p> <hr/> <p>IMPORTAR</p> <p>- Correlatos</p>		
		<input type="button" value="[Voltar]"/> <input type="button" value="[Nova Consulta]"/>

Stia, Trecho S, Área Especial 57, Bloco B, Térreo Brasília -DF - CEP: 71205-050 - Central de Atendimento Anvisa - 0800 642 9782

Copyright © ANVISA. Todos os direitos reservados.

[Handwritten signature]

83



Conjunto de oxigênio

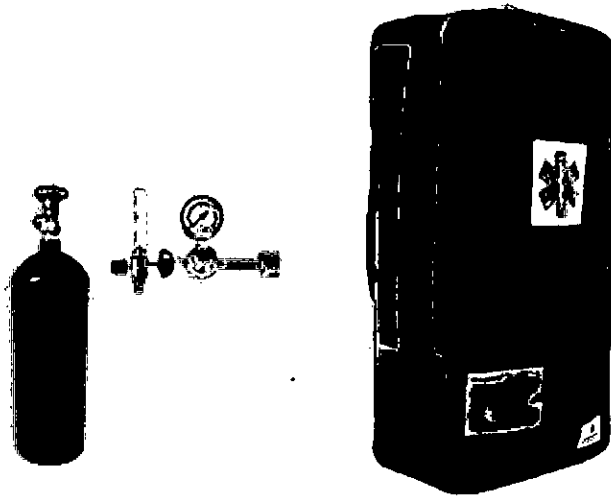

(foto meramente ilustrativa)

Kit Portátil de Oxigênio composto dos seguintes acessórios:

- 01 (um) Cilindro de alumínio de oxigênio com capacidade para 7lts vazio
- 01 (uma) válvula reguladora
- 01 (um) fluxômetro para oxigênio
- 01 (uma) Bolsa para Transporte

84

1524 fls.

Ministério da Saúde

Agência Nacional de Vigilância Sanitária
www.anvisa.gov.br

CONSULTA PRODUTO CORRELATO



Institucional Anvisa Divulga Serviços Áreas de Atuação Legislação

Espaço Profissional de Setor
Cidadão de Saúde Regulado

Detalhe do Produto: **REGULADORES DE PRESSÃO COM FLUXÔMETRO**

Nome da Empresa:	JG MORIYA REPRESENTAÇÃO IMPORTADORA EXPORTADORA COMERCIAL LTDA		
CNPJ:	67.882.621/0001-17	Autorização:	1034959
Produto:	REGULADORES DE PRESSÃO COM FLUXÔMETRO		
Modelo Produto Médico:	CNX0862; CNX0863; M176000; M61315; 924.571; 40121353; 120.361; 40115738; 700.701; 700.724; 71.2645; 71.2646; 120.360; 700.700; 40105780; 40121443; 200.414; 924.610; 700.716; 200.413; 40125410; 40125414; 71.2646.U15; 71.2646.U5; 71.2646.U3; 71.2646.C5; 71.2646.C3		
Nome Técnico:	Reguladores de Pressão de Gases Médicinal		
Registro:	10349590092		
Processo:	25351.669039/2010-68		
Origem do Produto	FABRICANTE : JG MORIYA REPRESENTAÇÃO IMPORTADORA EXPORTADORA COMERCIAL LTDA - BRASIL DISTRIBUIDOR : JG MORIYA REPRESENTAÇÃO IMPORTADORA EXPORTADORA COMERCIAL LTDA - BRASIL		
Classificação de Risco:	I - BAIXO RISCO		
Vencimento do Registro:	VIGENTE		
			<< VOLTAR

Agência Nacional de Vigilância Sanitária - Setor de Indústria e Abastecimento (SIA) - Trecho 5 - Área Especial 57 - Brasília (DF) - CEP 71205-050 - Tel: (61) 3462-6000 - Disque Saúde: 0 800 61 1997

Copyright © 2003 Anvisa

MUNICÍPIO DE BRASÍLIA
1525 fls



Agência Nacional
de Vigilância Sanitária
www.anvisa.gov.br

DATAVISA
Autorizações e Cadastro



Institucional Anvisa Divulga Serviços Áreas de Atuação Legislação

DADOS DA EMPRESA		
Razão Social PPS PRODUTOS PARA SAUDE LTDA EPP		CNPJ 21.262.327/0001-01
Endereço Completo --		Telefone --
Responsável Técnico LILIAM CRISTINA AGUILAR GOMES		Responsável Legal [NÃO INFORMADO]
DADOS DO CADASTRO		
Cadastro Nº 8.13.012-4 (6531275852LX)	Data do Cadastro 30/11/2015	Situação ATIVA
Nº do Processo 25351.692953/2015-91		Cadastro 8-Produtos para Saúde (Correlatos)
Atividades / Classes		
ARMAZENAR		
- Correlatos		
DISTRIBUIR		
- Correlatos		
EXPEDIR		
- Correlatos		
IMPORTAR		
- Correlatos		
		[Voltar] [Nova Consulta]

SIA, Trecho 5, Área Especial 57, Bloco B, Térreo Brasília -DF - CEP: 71205-050 - Central de Atendimento Anvisa - 0800 642 9782

Copyright © ANVISA. Todos os direitos reservados.

86



Dermatoscópio Missouri com Led e Fibra Ótica- MIKATOS

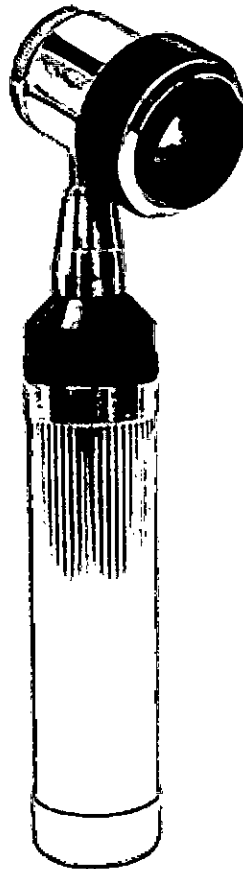

DESCRIÇÃO

Dermatoscopio com lâmpada LED (Light Emission Diode) de 2,5V x 200mA, ponteira de fibra ótica e lente (dubleto acromático) com aumento de 08 (oito) vezes, que fornece imagens de epiluminação epidérmica cujos resultados são interpretados de acordo com os critérios e sinais dermatológicos, os quais necessitam ser reconhecidos e entendidos pelo examinador para um diagnóstico preciso. O exame dermatológico realizado pelo instrumento é um método auxiliar de verificação da existência de lesões pigmentadas na pele sendo útil para avaliação e prevenção de pré-operatórios em clínicas e hospitais. O aparelho deve ser manuseado por profissionais qualificados da área de Dermatologia. A lâmpada tipo LED possui expectativa de vida (estimada) de 30.000 horas, mostrando-se superior à lâmpada incandescente ou halógena quanto ao brilho e durabilidade que é de 20 a 30 horas em uso contínuo.

A handwritten signature and the number '87' enclosed in a circle.

item 17

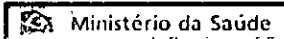

Agência Nacional
de Vigilância Sanitária
www.anvisa.gov.br

CONSULTA PRODUTO CORRELATO



Institucional Anvisa Divulga Serviços Áreas de Atuação Legislação

Detalhe do Produto: DERMATOSCOPIO

Nome da Empresa:	MIKATOS INDÚSTRIA, COMÉRCIO E SERVIÇOS DE APARELHOS MEDICOS LTDA-EPP		
CNPJ:	05.030.501/0001-34	Autorização:	8021893
Produto:	DERMATOSCOPIO		
Modelo Produto Médico:	Missouri		
Nome Técnico:	Dermatoscopio		
Registro:	80218930002		
Processo:	25351.201695/2005-17		
Origem do Produto	FABRICANTE : MIKATOS INDÚSTRIA, COMÉRCIO E SERVIÇOS DE APARELHOS MEDICOS LTDA-EPP - BRASIL DISTRIBUIDOR : MIKATOS INDÚSTRIA, COMÉRCIO E SERVIÇOS DE APARELHOS MEDICOS LTDA-EPP - BRASIL		
Classificação de Risco:	I - BAIXO RISCO		
Vencimento do Registro:	VIGENTE		
			<< VOLTAR

Agência Nacional de Vigilância Sanitária - Setor de Indústria e Abastecimento (SIA) – Trecho 5 – Área Especial 57 - Brasília (DF) - CEP 71205-050 - Tel: (61) 3462-6000 - Disque Saúde: 0 800 61 1997

Copyright © 2003 Anvisa



Agência Nacional
de Vigilância Sanitária
www.anvisa.gov.br

DATAVISA
Autorizações e Cadastro



Institucional Anvisa Divulga Serviços Áreas de Atuação Legislação

DADOS DA EMPRESA		
Razão Social PPS PRODUTOS PARA SAUDE LTDA EPP		CNPJ 21.262.327/0001-01
Endereço Completo --		Teléfono --
Responsável Técnico LILIAM CRISTINA AGUILAR GOMES		Responsável Legal [NÃO INFORMADO]
DADOS DO CADASTRO		
Cadastro Nº 8.13.012-4 (6531275852LX)	Data do Cadastro 30/11/2015	Situação ATIVA
Nº do Processo 25351.692953/2015-91		Cadastro 8-Produtos para Saúde (Correlatos)
Atividades / Classes		
ARMAZENAR		
- Correlatos		
DISTRIBUIR		
- Correlatos		
EXPEDIR		
- Correlatos		
IMPORTAR		
- Correlatos		
		[Voltar] [Nova Consulta]

SIA, Trecho S, Área Especial S7, Bloco B, Térreo Brasília -DF - CEP: 71205-050 - Central de Atendimento Anvisa - 0800 642 9782

Copyright © ANVISA. Todos os direitos reservados



89

www.anvisa.gov.br
1530 fls



Agência Nacional
de Vigilância Sanitária
www.anvisa.gov.br

DATAVISA
Autorizações e Cadastro



Institucional Anvisa Divulga Serviços Áreas de Atuação Legislação

DADOS DA EMPRESA		
Razão Social PPS PRODUTOS PARA SAUDE LTDA EPP		CNPJ 21.262.327/0001-01
Endereço Completo --		Telefone --
Responsável Técnico LILIAM CRISTINA AGUILAR GOMES		Responsável Legal [NÃO INFORMADO]
DADOS DO CADASTRO		
Cadastro Nº 8.13.012-4 (6531275852LX)	Data do Cadastro 30/11/2015	Situação ATIVA
Nº do Processo 25351.692953/2015-91		Cadastro 8-Produtos para Saúde (Correlatos)
Atividades / Classes		
ARMAZENAR		
- Correlatos		
DISTRIBUIR		
- Correlatos		
EXPEDIR		
- Correlatos		
IMPORTAR		
- Correlatos		
		[Voltar] [Nova Consulta]

SIA, Trecho 5, Área Especial 57, Bloco B, Térreo Brasília -DF - CEP: 71205-050 - Central de Atendimento Anvisa - 0800 642 9782

91

MEDPEJ

porque saúde é fundamental



LINHA MONITOR DOPPLER FETAL

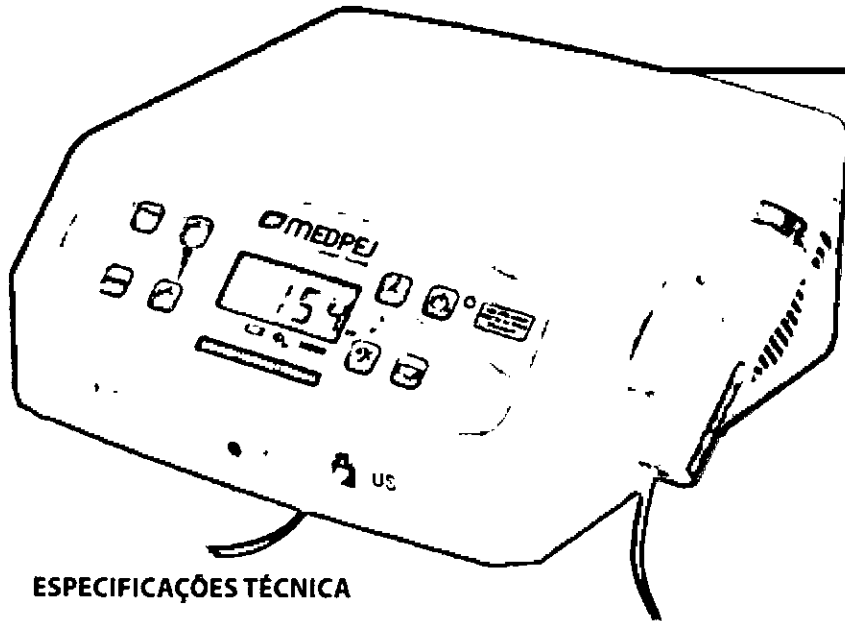

DF 7000 D

REGISTRO Nr. 80127840023

ESPECIFICAÇÕES TÉCNICA

- Faixa de medição de FCF: 30 a 240 Bpm
- Ciclagem de 6.000 a 60.000 e frequência de trabalho 2 MHz $\pm 10\%$
- Alimentação chaveada que opera de 110 a 230 v $\pm 10\%$ e frequência de 50/60hz
- Diâmetro máximo do foco Ultrassônico: 50 mm
- Profundidade máxima do feixe ultrassônico: 200 a 250 mm
- Controle de volume digital: 9 níveis (1 - 9)
- Controle de tonalidade digital: 10 níveis (0 - 9)
- Alojamento para transdutor na lateral do gabinete
- Saída para fone de ouvido ou gravador de som
- Possui fusível de proteção contra sobrecarga da corrente elétrica
- Dimensões: (L. P. A.) 217 x 250 x 100 mm.
- Potência: 32 VA / 15 W
- Potência ultrassônica: 5mh/cm²
- Peso líquido: 1,8 KG.
- Garantia 02 anos

CONTÉÚDO DA EMBALAGEM

- 01 - DF 7000 D ou DF 7000 DB
- 01 - Transdutor 2MHZ
- 01 - Fone para ouvido
- 01 - Frasco de gel
- 01 - Cabo de alimentação
- 01 - Manual de instruções

DF 7000 DB (BATERIA)

O Monitor Doppler Fetal modelo DF 7000 DB, possui bateria de Níquel metal hidreto (Ni-MH) com longa durabilidade e livre de chumbo e cádmio, com autonomia de uso contínuo de até 5 horas. O equipamento pode ser utilizado enquanto sua bateria é recarregada na rede elétrica. O nível de carga da bateria é indicado no display, carregador inteligente integrado, o equipamento funciona no modo rede quando conectado a energia elétrica, e ocorrendo a desconexão ou falha da rede elétrica o modo bateria é acionado automaticamente. Peso líquido: 1,9 KG.

A nova linha de Monitores Doppler DF-7000 são equipamentos de alta sensibilidade, desenvolvido com o que existe de mais atual no mercado, placa eletrônica com componentes SMD. São utilizados para captar movimentos no interior do corpo humano por meio do sistema DOPPLER. Permite a detecção do coração do feto e o diagnóstico da gravidez múltipla entre a 10^a e 12^a semana de gestação, possibilitando a avaliação do ritmo cardíaco fetal durante a gravidez e pré parto. Posteriormente, por volta da 24^a à 26^a semana de gravidez, o som distinto e claro da placenta ajuda sua localização e facilita o diagnóstico da placenta prévia. O fluxo do cordão umbilical, também pode ser ouvido nesse estágio. São aferidos para uma excelente sensibilidade e um menor nível de ruídos, obtendo assim ótimos resultados na obstetrícia. Gabinete e transdutor em material ABS de alto impacto que evita a oxidação e deterioração ao longo do tempo. Suporte lateral para o transdutor facilitando seu armazenamento e transporte. Desligamento automático após 1 minuto sem uso, controle de volume e tonalidade. Ao desligar o equipamento a última configuração de volume e tonalidade ficam armazenados na memória.

Equipamento com display digital LCD com capacidade de demonstrar os batimentos cardíacos fetais na faixa de 30 a 240 bpm (Batimentos por minuto).

Possui três modos de funcionamento: modo 1 que permite ao usuário visualizar os batimentos em tempo real, modo 2 que calcula uma média dos batimentos cardíacos ou modo 3 que permite a seleção de um intervalo manualmente para medir os batimentos cardíacos.

Transdutor desconectável, facilitando a troca em caso de manutenção, com tecnologia micro processada que dispensa a calibração do equipamento após a substituição do transdutor.

Saída para fone de ouvido e gravador de som.

Filtro minimizador de interferências durante a utilização.

Produto projetado em conformidade aos requisitos das normas:

ABNT NBR IEC 60601-1:1997 / IEC 60601-1-2:2006

IEC 60601-1-4:2004 / IEC 60601-2-37:2003

CERTIFICADO CONFORMIDADE NCC 14.02758

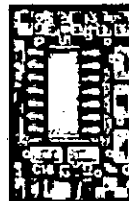

NOVOS PROCESSADORES

Placas eletrônica com componentes SMD e Micro processadores.



item-22



Agência Nacional
de Vigilância Sanitária
www.anvisa.gov.br

CONSULTA PRODUTO CORRELATO

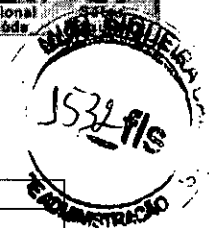

Institucional Anvisa Divulga Serviços Áreas de Atuação Legislação

Detalhe do Produto: MONITOR DOPPLER DF-7000

Nome da Empresa:	MEDPEJ EQUIPAMENTOS MEDICOS LTDA EPP		
CNPJ:	03.155.958/0001-40	Autorização:	8012784
Produto:	MONITOR DOPPLER DF-7000		
Modelo Produto Médico:	DF-7000 DBP		
	DF-7000 DP		
	DF-7000 SBP		
	DF-7000 SP		
	DF-7000 VBP		
	DF-7000 VP		
	DF-7000-D		
	DF-7000-DB		
	DF-7000-S		
	DF-7000-SB		
DF-7000-V			
DF-7000-VB			
Nome Técnico:	Monitor Fetal		
Registro:	80127840023		
Processo:	25351.068859/2014-10		
Origem do Produto	FABRICANTE : MEDPEJ EQUIPAMENTOS MEDICOS LTDA EPP - BRASIL DISTRIBUIDOR : MEDPEJ EQUIPAMENTOS MEDICOS LTDA EPP - BRASIL		
Classificação de Risco:	II - MEDIO RISCO		
Vencimento do Registro:	VIGENTE		
			<< VOLTAR

Agência Nacional de Vigilância Sanitária - Setor de Indústria e Abastecimento (SIA) – Trecho 5 – Área Especial 57 - Brasília (DF) - CEP 71205-050 - Tel: (61) 3462-6000 - Disque Saúde: 0 800 61 1997

Copyright © 2003 Anvisa

93



MEDPEJ

porque saúde é fundamental

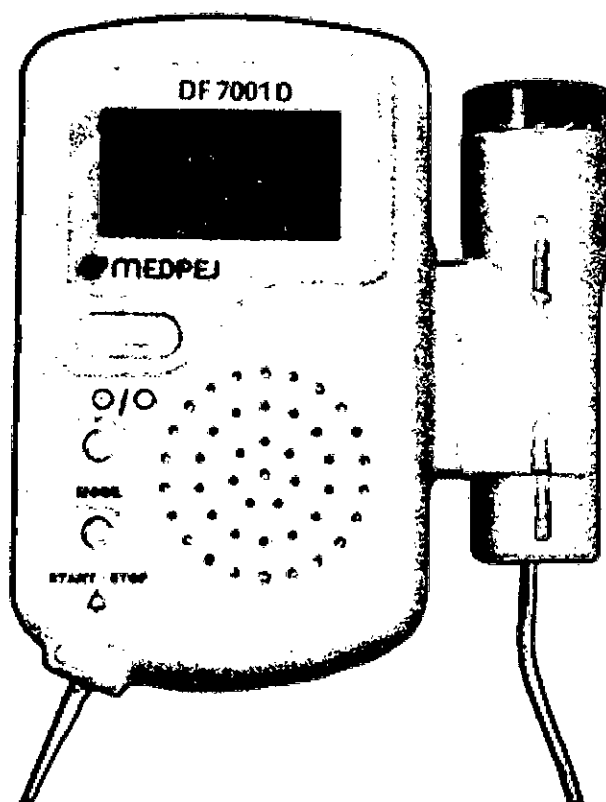

Descrição do produto:

Sonar modelo portátil, utilizado para detectar batimentos cardíacos fetais a partir da 10ª à 12ª semana de gestação, possibilitando a avaliação do ritmo cardíaco fetal durante a gravidez e parto. Esse método diagnóstico permite um meio simples de estabelecer positiva e imediatamente a viabilidade fetal em gravidez prematura e pode facilmente ser usado para verificar se existe vida fetal durante a ameaça de aborto.

É ainda possível detectar gravidez múltipla, a partir da 10ª à 12ª semana. Posteriormente, por volta da 24ª à 26ª semana de gravidez, o som distinto e claro da placenta ajuda sua localização e facilita o diagnóstico da placenta prévia. O fluxo do cordão umbilical, também pode ser ouvido nesse estágio. É aferido para uma excelente sensibilidade e um menor nível de ruídos, obtendo assim ótimos resultados na obstetrícia. Produzido dentro das normas de qualidade e tecnologia.

94

Item 23



Agência Nacional
de Vigilância Sanitária
www.anvisa.gov.br

CONSULTA PRODUTO CORRELATO

Institucional Anvisa Divulga Serviços Áreas de Atuação Legislação

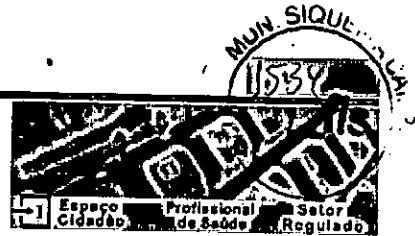
Detalhe do Produto: MONITOR DOPPLER DF-7000

Nome da Empresa:	MEDPEJ EQUIPAMENTOS MEDICOS LTDA EPP		
CNPJ:	03.155.958/0001-40	Autorização:	8012784
Produto:	MONITOR DOPPLER DF-7000		
Modelo Produto Médico:	DF-7000 DBP		
	DF-7000 DP		
	DF-7000 SBP		
	DF-7000 SP		
	DF-7000 VBP		
	DF-7000 VP		
	DF-7000-D		
	DF-7000-DB		
	DF-7000-S		
	DF-7000-SB		
	DF-7000-V		
DF-7000-VB			
Nome Técnico:	Monitor Fetal		
Registro:	80127840023		
Processo:	25351.068859/2014-10		
Origem do Produto	FABRICANTE : MEDPEJ EQUIPAMENTOS MEDICOS LTDA EPP - BRASIL DISTRIBUIDOR : MEDPEJ EQUIPAMENTOS MEDICOS LTDA EPP - BRASIL		
Classificação de Risco:	II - MEDIO RISCO		
Vencimento do Registro:	VIGENTE		
<< VOLTAR			

Agência Nacional de Vigilância Sanitária - Setor de Indústria e Abastecimento (SIA) - Trecho 5 - Área Especial 57 - Brasília (DF) - CEP 71205-050 - Tel: (61) 3462-6000 - Disque Saúde: 0 800 61 1997

Copyright © 2003 Anvisa



MEDPEJ

porque cuidar é fundamental



LCT Nr. 161118-164735 - 1 de 1

CARTA DE CREDENCIAMENTO

A Empresa MEDPEJ EQUIPAMENTOS MÉDICOS LTDA. com sede a Rua Campinas, 2248 - Vila Elisa - na Cidade de Ribeirão Preto - SP, inscrita no CNPJ 03.155.958/0001-40, declara que a empresa: Pps Produtos Para Saúde Ltda - Epp - CNPJ: 21.262.327/0001-01 - IE: 90711402-34 - Rodovia Dos Minérios, 403 - salas 2 A e 2 B - Jd. Monterrey - CEP: 83507-000 - Almirante Tamandaré - PR ; está credenciada a participar de licitações e a comercializar os produtos de nossa fabricação.

Sendo que esta referida autorização tem validade de até 60 (Sessenta) dias a contar desta data.

Ribeirão Preto - SP, 18 de Novembro de 2016.

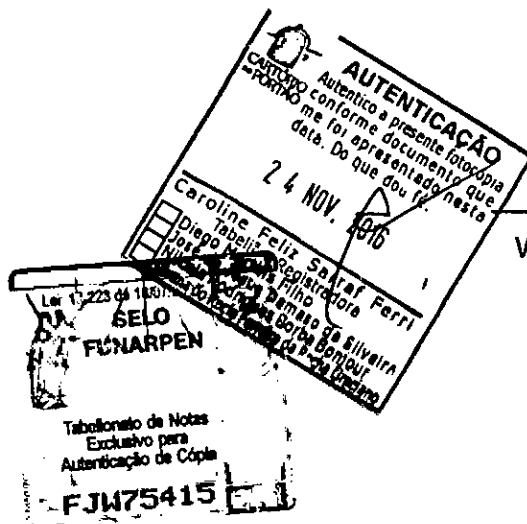

Wagner Aparecido Rocha - Diretor Comercial
Medpej Equipamentos Médicos Ltda.

MEDPEJ - EQUIPAMENTOS MÉDICOS LTDA
CNPJ: 03.155.958/0001-40 - INSCRIÇÃO ESTADUAL: 582.482.268.112
RUA CAMPINAS, 2248 - VILA ELISA - FONE/FAX (16) 3238.0300
CEP 14075-070 - RIBEIRÃO PRETO - SP
www.medpej.com.br medpej@medpej.com.br Página 1 de 1



item 22 / 23

METALIZ
Médica
Móveis Hospitalares



Escada 2 degraus em inox

MT 333 - Escada 2 degraus em inox.

Estrutura tubular em aço inox redondo, piso em madeira com borracha antiderrapante na cor preta. Pés com ponteiros plásticos. Acabamento da estrutura polido. Dimensões: 0,46m largura x 0,48m profundidade x 0,35m altura x 0,20m altura 1º degrau.



Foto meramente ilustrativa

Metaliz Médica Produtos Hospitalares Ltda.
Rua Nova Esperança, 1003 - Emílio Pimenta - Piraí - PR - CEP 83.324-400
Fone: (41) 3088-2016
www.metalizmedica.com.br

Item 24

1533 file

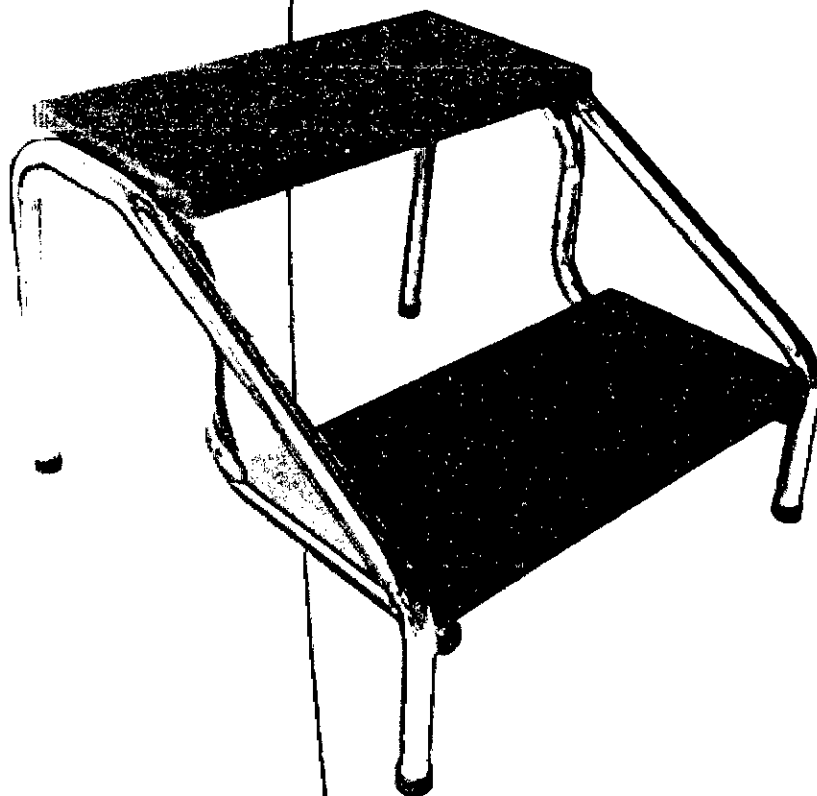
Ministério da Saúde

Agência Nacional
de Vigilância Sanitária
www.anvisa.gov.br

DATAVISA
Autorizações e Cadastro



Institucional Anvisa Divulga Serviços Áreas de Atuação Legislação

Espaço Cidadão Profissional de Saúde Setor Regulado

DADOS DA EMPRESA		
Razão Social PPS PRODUTOS PARA SAUDE LTDA EPP		CNPJ 21.262.327/0001-01
Endereço Completo		Telefone --
Responsável Técnico ELIJAM CRISTINA AGUIAR GOMES	Responsável Legal [NÃO INFORMADO]	
DADOS DO CADASTRO		
Cadastro Nº 8.13.012-4 (6531275852LX)	Data do Cadastro 30/11/2015	Situação ATIVA
Nº do Processo 25351.692953/2015-91	Cadastro 8-Produtos para Saúde (Correlatos)	
Atividades / Classes		
<p>ARMAZENAR</p> <p>- Correlatos</p> <hr/> <p>DISTRIBUIR</p> <p>- Correlatos</p> <hr/> <p>EXPEDIR</p> <p>- Correlatos</p> <hr/> <p>IMPORTAR</p> <p>- Correlatos</p>		
		<input type="button" value=" Voltar]"/> <input type="button" value=" Nova Consulta]"/>

STIA, Trecho 5, Área Especial 57, Bloco B, Térreo Brasília -DF - CEP: 71205-050 - Central de Atendimento Anvisa - 0800 642 9782

Copyright © ANVISA. Todos os direitos reservados.



(Handwritten signature)

(Handwritten signature)

Esfigmomanômetro Aneróide Premium

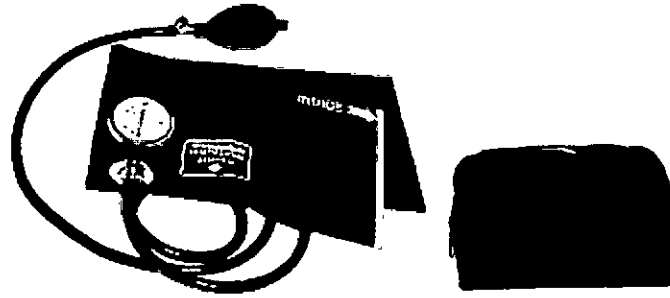

Conteúdo:

01 Manual de Instruções

01 Manômetro

01 Conjunto pêra e válvula de deflação

Bolsa

01 Braçadeira com manguito acoplado disponível nos seguintes tamanhos:

- Braçadeira Tamanho neonatal de nylon com fecho de velcro;
- Braçadeira Tamanho infantil de nylon com fecho de velcro;
- Braçadeira Tamanho adulto de nylon com fecho de velcro;
- Braçadeira Tamanho adulto grande de nylon com fecho de velcro

Visão Geral

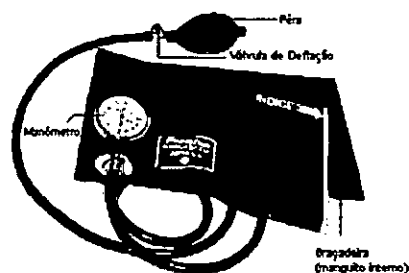

Modelo BR-20D

ESPECIFICAÇÕES TÉCNICAS

- Faixa de medição: 0-300 mmHg.
- Divisão de escala: 2 mmHg.
- Acuracidade técnica: ± 3 mmHg em temperaturas de 0°C-35°C e umidade relativa do ar de 85%.
- Escape máximo de ar com válvula fechada: 4 mmHg.
- Exaustão rápida: de 200 mmHg para 15 mmHg em menos de 10 segundos.

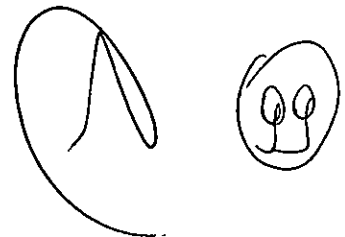

539
178

Ministério da Saúde

Agência Nacional de Vigilância Sanitária
www.anvisa.gov.br

CONSULTA PRODUTO CORRELATO

Institucional Anvisa Divulga Serviços Áreas de Atuação Legislação



Detalhe do Produto: **ESFIGMOMANÔMETRO ANERÓIDE PREMIUM**

Nome da Empresa:	ACCUMED PRODUTOS MÉDICO HOSPITALARES LTDA		
CNPJ:	06.105.362/0001-23	Autorização:	8027531
Produto:	ESFIGMOMANÔMETRO ANERÓIDE PREMIUM		
Modelo Produto Médico:	BR-20D		
	H200 MESA/PAREDE		
	H200 RODIZIO		
Nome Técnico:	Esfigmomanometro		
Registro:	80275310022		
Processo:	25351.316086/2009-75		
Origem do Produto	FABRICANTE : WENZHOU KANGJU MEDICAL INSTRUMENTS CO. LTD - CHINA DISTRIBUIDOR : WENZHOU WUZHOU GROUP IMPORT & EXPORT CO. LTD - CHINA		
Classificação de Risco:	II - MEDIO RISCO		
Vencimento do Registro:	VIGENTE		
<< VOLTAR			

Agência Nacional de Vigilância Sanitária - Setor de Indústria e Abastecimento (SIA) - Trecho 5 - Área Especial 57 - Brasília (DF) - CEP 71205-050 - Tel: (61) 3462-6000 - Disque Saúde: 0 800 61 1997

Copyright © 2003 Anvisa

MUNICÍPIO DE
3540 fls

Ministério da Saúde

Agência Nacional
de Vigilância Sanitária
www.anvisa.gov.br

DATAVISA
Autorizações e Cadastro



Institucional Anvisa Divulga Serviços Áreas de Atuação Legislação

DADOS DA EMPRESA		
Razão Social PPS PRODUTOS PARA SAUDE LTDA EPP		CNPJ 21.262.327/0001-01
Endereço Completo		Telefone --
Responsável Técnico LILIAM CRISTINA AGUILAR GOMES		Responsável Legal [NÃO INFORMADO]
DADOS DO CADASTRO		
Cadastro Nº 8.13.012-4 (6531275852LX)	Data do Cadastro 30/11/2015	Situação ATIVA
Nº do Processo 25351.692953/2015-91		Cadastro 8-Produtos para Saúde (Correlatos)
Atividades / Classes		
<p>ARMAZENAR</p> <p>- Correlatos</p> <hr/> <p>DISTRIBUIR</p> <p>- Correlatos</p> <hr/> <p>EXPEDIR</p> <p>- Correlatos</p> <hr/> <p>IMPORTAR</p> <p>- Correlatos</p>		
		[Voltar] [Nova Consulta]

SIA, Trecho 5, Área Especial S7, Bloco B, Térreo Brasília -DF - CEP: 71205-050 - Central de Atendimento Anvisa - 0800 642 9782

Copyright © ANVISA. Todos os direitos reservados.

Esfigmomanômetro Aneróide Premium

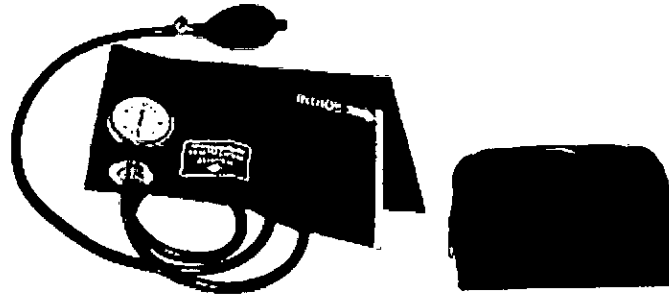

Conteúdo:

01 Manual de Instruções

01 Manômetro

01 Conjunto pêra e válvula de deflação

01 Bolsa

01 Braçadeira com manguito acoplado disponível nos seguintes tamanhos:

- Braçadeira Tamanho neonatal de nylon com fecho de velcro;
- Braçadeira Tamanho infantil de nylon com fecho de velcro;
- Braçadeira Tamanho adulto de nylon com fecho de velcro;
- Braçadeira Tamanho adulto grande de nylon com fecho de velcro

Visão Geral

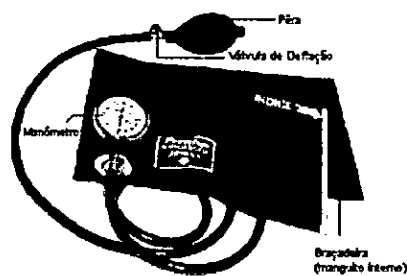

Modelo BR-20D

ESPECIFICAÇÕES TÉCNICAS

- Faixa de medição: 0-300 mmHg.
- Divisão de escala: 2 mmHg.
- Acuracidade técnica: ± 3 mmHg em temperaturas de 0°C-35°C e umidade relativa do ar de 85%.
- Escape máximo de ar com válvula fechada: 4 mmHg.
- Exaustão rápida: de 200 mmHg para 15 mmHg em menos de 10 segundos.

102



Copyright © 2003 Anvisa

Agência Nacional de Vigilância Sanitária - Setor de Indústria e Abastecimento (SIA) - Traceto 5 - Área Especial 57 - Brasília (DF) - CEP 71205-050 - Tel: (61) 3462-6000 - Disque Saúde: 0 800 61 1997

Nome da Empresa:		ACUMIAD PRODUTOS MEDICO HOSPITALARES LTDA	
CNPJ:	06.105.362/0001-23	Autorização:	8027531
Produto:		ESFEGMOMANÔMETRO AMERÓIDE PREMIUM	
Número Nacional Medicamento:		Nº 000 NUSA/PARIDE	
Nome Técnico:		Nº 000 KODIZIO	
Registro:	80275310022	Registro:	25351.316086/2009-75
Origem do Produto:		FABRICANTE : WENZHOU KANGOU MEDICAL INSTRUMENTS CO. LTD - CHINA DISTRIBUIDOR : WENZHOU WUZHOU GROUP IMPORT & EXPORT CO. LTD - CHINA	
Classificação de Risco:		II - MEDIO RISCO	
Vencimento do Registro:		VIGENTE	

Detalhe do Produto: ESFEGMOMANÔMETRO AMERÓIDE PREMIUM

Ministério da Saúde
Agência Nacional de Vigilância Sanitária

CONSULTA PRODUTO CORRELATO

Inscrição | Anvisa divulga | Serviços | Áreas de Atuação | Legislação | Espaço Profissional | Cidadão Regulado

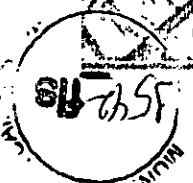



Ministério da Saúde

Agência Nacional de Vigilância Sanitária
www.anvisa.gov.br

DATAVISA
Autorizações e Cadastro

Institucional Anvisa Divulga Serviços Áreas de Atuação Legislação Espaço Cidadão Profissional de Saúde Setor Regulado

DADOS DA EMPRESA		
Razão Social PPS PRODUTOS PARA SAUDE LTDA EPP		CNPJ 21.262.327/0001-01
Endereço Completo --		Telefone: --
Responsável Técnico LILIAM CRISTINA AGUILAR GOMES		Responsável Legal [NÃO INFORMADO]
DADOS DO CADASTRO		
Cadastro Nº 8.13.012-4 (6531275852LX)	Data do Cadastro 30/11/2015	Situação ATIVA
Nº do Processo 25351.692953/2015-91		Cadastro 8-Produtos para Saúde (Correlatos)
Atividades / Classes		
ARMAZENAR		
- Correlatos		
DISTRIBUIR		
- Correlatos		
EXPEDIR		
- Correlatos		
IMPORTAR		
- Correlatos		
		[Voltar] [Nova Consulta]

SIA, Trecho 5, Área Especial S7, Bloco B, Torreão Brasília -DF - CEP: 71205-050 - Central de Atendimento Anvisa - 0800 642 9782

Copyright © ANVISA. Todos os direitos reservados.

304

CARTA DE CREDENCIAMENTO

A ACCUMED PRODUTOS MÉDICO HOSPITALARES LTDA, com sede à Rod Washington Luiz, nº 4.370 Galpão L e H – Vila São Sebastião – Duque de Caxias - RJ, inscrita no CNPJ 06.105.362/0001-23, declara para os devidos fins que a empresa PPS PRODUTOS PARA A SAÚDE LTDA EPP., inscrita no CNPJ CNPJ 21.262.327/0001-01, está credenciada a comercializar todos os produtos de nossa fabricação e importação, junto a clientes particulares, hospitais, clínicas, pronto-socorro e repartições públicas Estaduais, Federais e Municipais, na qual garantimos a qualidade dos produtos ofertados e prazos de entrega.

OBS.: Esta autorização é valida até 30/12/2017.

Rio de Janeiro, 02 de Maio de 2016.

06.105.362/0001-23
ACCUMED PRODUTOS MEDICO HOSPITALARES LTDA.
Rodovia Washington Luiz n.º 4.370 Galpão L e H
Vila São Sebastião - CEP 25.055-008 Duque de Caxias - RJ

Adriano de Proença Mazzola

Adriano de Proença Mazzola
Representante Legal

RG: 11.298.021-4 IFP/RJ
CPF: 073.508.517-07

ADRIANO DE PROENÇA MAZZOLA
RG: 11.298.021-4 - IFP
CPF: 073.508.517-07

AUTENTICAÇÃO
Autentico a presente fotocópia CARTÃO com este documento que PORTADO não foi apresentado nesta data. Do que dou fé.

Lei: 11.226 de 10/07/2001

SELO FUNARREN

TABELIONA DE NOTAS FIY62668

Jul 2016

Eliz Sarraf Ferri e Registradora
Filho
sus Damaso da Silveira
Bárbara Bonjour
da Primeira da Rocha Graciano

105



Lanterna Missouri LED

Ref. 022 - PPR

SIQUEIRA
MUN. SIQUEIRA
3545 fis

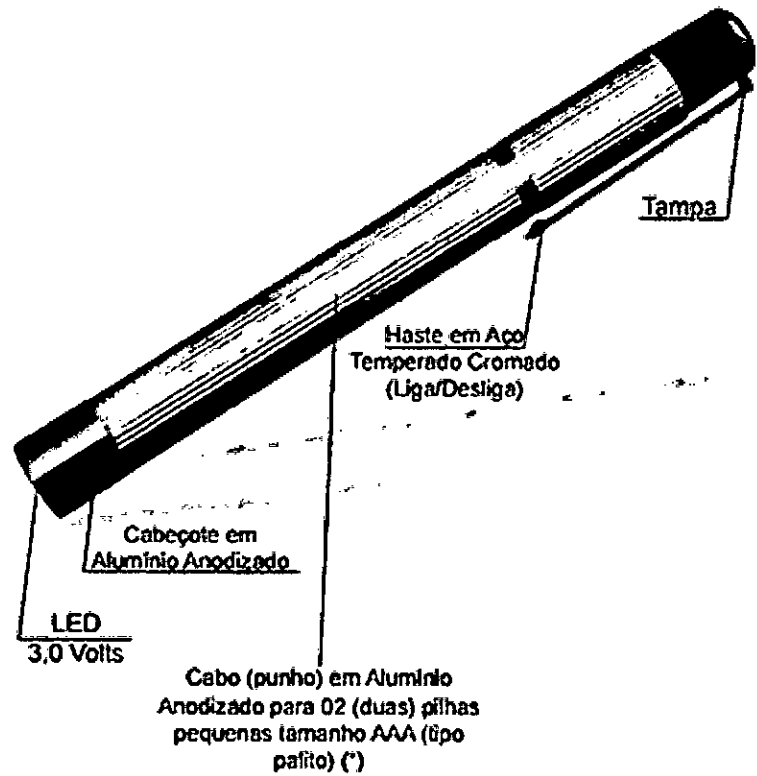

Manual de Instruções Lanterna Missouri LED

Ref. 022 - PPR

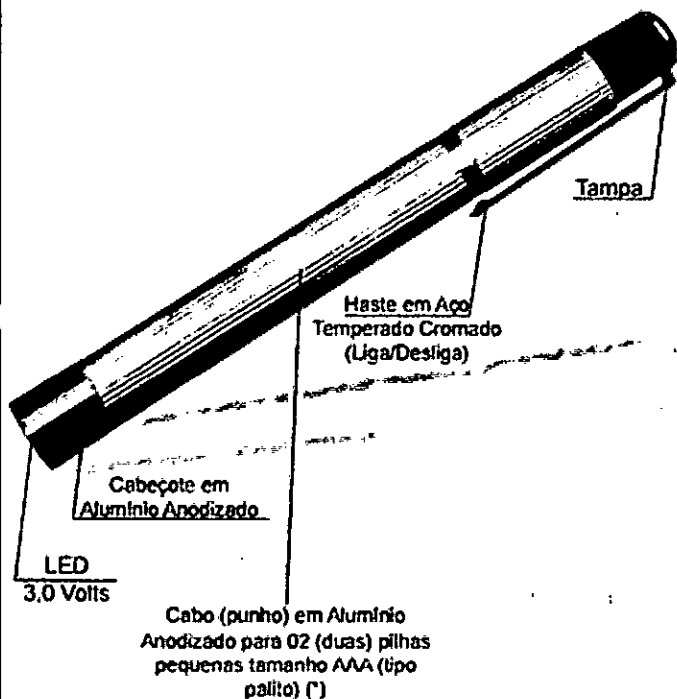

(*) Pilhas vendidas separadamente.



Lanterna Missouri LED

1 - Finalidade:

A Lanterna Missouri LED é um aparelho portátil utilizado para auxiliar a iluminação nos exames clínicos de rotina em Hospitais, Clínicas e Consultórios Médicos em geral.

2 - Instruções do Uso/ Funcionamento:

- Retirar a tampa da extremidade do cabo girando no sentido anti horário.
- Colocar dentro do cabo 02 (duas) pilhas pequenas do tamanho AAA (tipo palito) e rosquear no sentido horário a tampa na extremidade para fechar a lanterna.
- Em seguida, para ligar o LED da lanterna segurar o cabo e empurrar com leve pressão a haste contra o mesmo.
- Para desligar, fazer operação contrária soltando a haste do cabo.

Importante:

Usar pilhas alcalinas de boa qualidade e nunca deixá-las dentro do aparelho quando não estiver em uso.

3 - Informações Adicionais / Limpeza / Armazenagem:

- Evitar movimentos bruscos ou batidas no aparelho.
- Nunca permitir que pessoas não habilitadas tentem consertar seu aparelho. Procurar sempre uma Assistência Técnica Autorizada.
- Conservar o seu aparelho sempre limpo utilizando um tecido macio sem fiapos umedecido com água e depois secar.
- A Lanterna Missouri LED deve ser guardada em local seco e fresco longe de crianças ou animais, de preferência na bolsa ou embalagem que acondiciona o produto.

Fabricado por:

Mikatos Indústria, Comércio e Serviços de Aparelhos Médicos Ltda.
CNPJ: 05.030.501/0001-34 - Indústria Brasileira
Estrada de São Judas, 325 - Parque Esplanada - Embu das Artes/ SP
CEP: 06817-170 - Fone: (11) 4781-8001/SAC
Resp. Técnico: Eng. Antonio Carlos Simões
CONFE/SP: 060113888-1
Produto Registrado na ANVISA/MS sob nº:
80218939001

106

Item 28

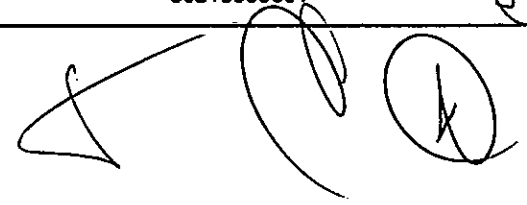

MIN. SAÚDE
1546
fis

Ministério da Saúde

Agência Nacional
de Vigilância Sanitária
www.anvisa.gov.br

CONSULTA PRODUTO CORRELATO



Institucional Anvisa Divulga Serviços Áreas de Atuação Legislação

Espec. Profissional Setor
Cidadão de Saúde Regulado

Detalhe do Produto: LANTERNA MULTICLINIC

Nome da Empresa:	MIKATOS INDÚSTRIA, COMÉRCIO E SERVIÇOS DE APARELHOS MEDICOS LTDA-EPP		
CNPJ:	05.030.501/0001-34	Autorização:	8021893
Produto:	LANTERNA MULTICLINIC		
Modelo Produto Médico:	Nenhum Modelo/Apresentação Encontrado(a)!		
Nome Técnico:	Lanterna Clínica		
Registro:	80218939001		
Processo:	25351.201427/2005-97		
Origem do Produto	FABRICANTE : MIKATOS INDÚSTRIA, COMÉRCIO E SERVIÇOS DE APARELHOS MEDICOS LTDA-EPP - BRASIL DISTRIBUIDOR : MIKATOS INDÚSTRIA, COMÉRCIO E SERVIÇOS DE APARELHOS MEDICOS LTDA-EPP - BRASIL		
Classificação de Risco:	I - BAIXO RISCO		
Vencimento do Registro:	VIGENTE		
			<< VOLTAR

Agência Nacional de Vigilância Sanitária - Setor de Indústria e Abastecimento (SIA) – Trecho 5 – Área Especial 57 - Brasília (DF) - CEP 71205-050 - Tel: (61) 3462-6000 - Disque Saúde: 0 800 61 1997

Copyright © 2003 Anvisa

P

107

1547/15
SIQUEIRA

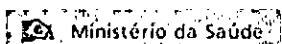

Agência Nacional de Vigilância Sanitária
www.anvisa.gov.br

DATAVISA
Autorizações e Cadastro



Institucional Anvisa Divulga Serviços Áreas de Atuação Legislação

DADOS DA EMPRESA		
Razão Social PPS PRODUTOS PARA SAUDE LTDA EPP		CNPJ 21.262.327/0001-01
Endereço Completo -		Telefone -
Responsável Técnico LILIAM CRISTINA AGUILAR GOMES	Responsável Legal [NÃO INFORMADO]	
DADOS DO CADASTRO		
Cadastro Nº 8.13.012-4 (6531275852LX)	Data de Cadastro 30/11/2015	Situação ATIVA
Nº do Processo 25.351.697553/2015-91	Cadastro 8-Produtos para Saúde (Correlatos)	
Atividades / Classes		
ARMAZENAR		
- Correlatos		
DISTRIBUIR		
- Correlatos		
EXPEDIR		
- Correlatos		
IMPORTAR		
Correlatos		
		[Voltar] [Nova Consulta]

SIA, Trecho S, Área Especial 57, Bloco B, Térreo Brasília -DF - CEP: 71205-050 - Central de Atendimento Anvisa - 0800 642 9782

Copyright © ANVISA. Todos os direitos reservados



CONJUNTO DE LARINGOSCÓPIO COM LAMINAS RETAS E CURVAS - MIKATOS

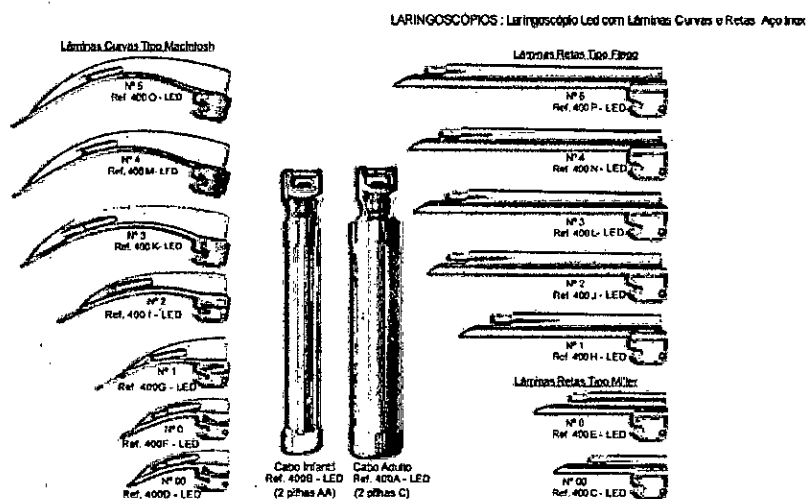

DESCRIÇÃO

Laringoscópio de Fibra Ótica MISSOURI, com cabo para 02 pilhas médias, com lâminas curvas tipo Macintosh e Laminas Retas Miller com transmissão através de fibra optica (Infantil, Médio, Adulto), fabricadas em Aço Inox, faces foscas. Lâmpada reserva Lâmpada em LED (Light Emission Diode) e vida útil de 60.000 horas. Acondicionado em estojo.

Fabricado por: Mikatos Indústria Comércio e Serviços de Aparelhos Médicos Ltda.

CNPJ: 05.030.501/0001-34 - Indústria Brasileira

Estrada de São Judas, 325 - Pq. Esplanada - Embu das Artes/SP

CEP: 06817-170 - Fone/Fax: (11) 4781-8001

Resp. Técnico: Eng. Antonio Carlos Simões - CONFEA - CREA/SP: 060113888-1

Produto registrado na ANVISA / Ministério da Saúde sob n.º MS.: 80218930005

item 29

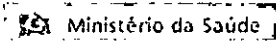

Agência Nacional
de Vigilância Sanitária
www.anvisa.gov.br

Institucional Anvisa Divulga Serviços Áreas de Atuação Legislação

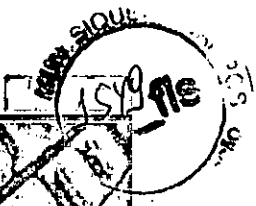

Detalhe do Produto: LARINGOSCOPIO

Nome da Empresa:	MIKATOS INDÚSTRIA, COMÉRCIO E SERVIÇOS DE APARELHOS MÉDICOS LTDA-EPP		
CNPJ:	05.030.501/0001-34	Autorização:	8021893
Produto:	LARINGOSCOPIO		
Modelo Produto Médico:	Laringoscópio Convencional Missouri Infantil com Lâminas Retas – Aço Inox		
	Laringoscópio Convencional Missouri Infantil com Lâminas Retas – Latão Cromado		
	Laringoscópio Convencional Missouri com Lâminas Curvas e Retas – Aço Inox		
	Laringoscópio Convencional Missouri com Lâminas Curvas e Retas – Latão Cromado		
	Laringoscópio Convencional Sankey Infantil com Lâminas Retas – Aço Inox		
	Laringoscópio Convencional Sankey Infantil com Lâminas Retas – Latão Cromado		
	Laringoscópio Convencional Sankey com Lâminas Curvas e Retas – Aço Inox		
	Laringoscópio Convencional Sankey com Lâminas Curvas e Retas – Latão Cromado		
	Laringoscópio Fibra Ótica Koke Infantil com Lâminas Retas – Aço Inox		
	Laringoscópio Fibra Ótica Koke com Lâminas Curvas e Retas – Aço Inox		
	Laringoscópio Fibra Ótica Missouri Infantil com Lâminas Retas – Aço Inox		
	Laringoscópio Fibra Ótica Missouri com Lâminas Curvas e Retas – Aço Inox		
	Laringoscópio Reto Convencional Sankey com Lâminas Retas – Aço Inox		
	Laringoscópio Reto Convencional Sankey com Lâminas Retas – Latão Cromado		
Registro:	80218930005		
Processo:	25351.201293/2005-12		
Origem do Produto	FABRICANTE : MIKATOS INDÚSTRIA, COMÉRCIO E SERVIÇOS DE APARELHOS MÉDICOS LTDA-EPP - BRASIL DISTRIBUIDOR : MIKATOS INDÚSTRIA, COMÉRCIO E SERVIÇOS DE APARELHOS MÉDICOS LTDA-EPP - BRASIL		
Classificação de Risco:	1 - BAIXO RISCO		
Vencimento do Registro:	VIGENTE		
<< VOLTAR			



Agência Nacional de Vigilância Sanitária - Setor de Indústria e Abastecimento (SIA) - Trecho 5 - Área Especial 57 - Brasília (DF) - CEP 71205-050 - Tel: (61) 3462-6000 - Disque Saúde: 0 800 61 1997

Copyright © 2003 Anvisa

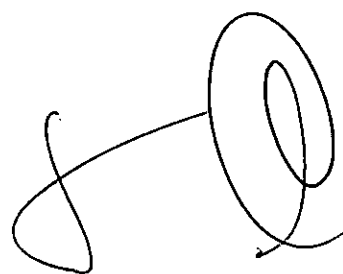

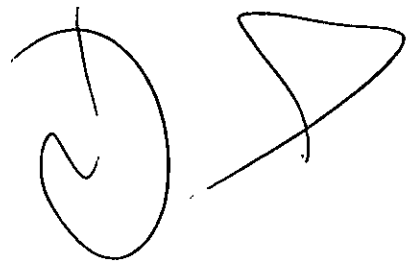

... de ... para ... em ... - CEP: 71255-050 - Central de Atendimento Anvisa - 0800 642 9782

[Voltar] [Nova Consulta]

ARMARZENAR

Compartilhar

Imprimir

Exportar

- Correlatos

IMPORTAR

- Correlatos

Atividades / Classes

ARMARZENAR

Cadastro Nº: 8.13.012-1 (6531225852LX)

Data de Cadastro: 30/11/2015

Status: **ATIVA**

8-Processos para Saóde (Correlatos)

Cadastro

DADOS DA EMPRESA

Razão Social: ...

CNPJ: 21.952.32/0001-01

Telefone: ...

Responsável Legal: ...

DADOS DO CADASTRO

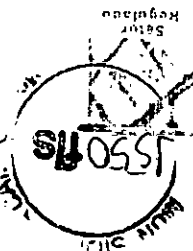



CONJUNTO DE LARINGOSCÓPIO COM LAMINAS RETAS E CURVAS - MIKATOS

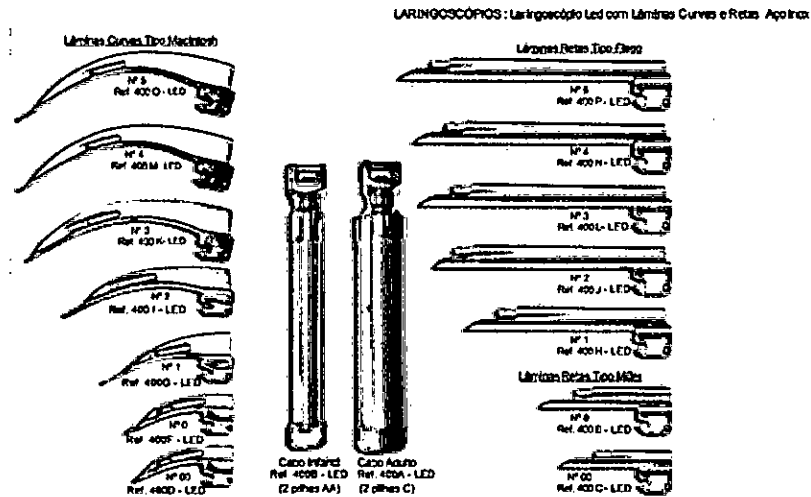

DESCRIÇÃO

Laringoscópio de Fibra Ótica MISSOURI, com cabo para 02 pilhas médias, com lâminas curvas tipo Macintosh e Laminas Retas Miller com transmissão através de fibra optica (Infantil, Médio, Adulto), fabricadas em Aço Inox, faces foscas. Lâmpada reserva Lâmpada em LED (Light Emission Diode) e vida útil de 60.000 horas. Acondicionado em estojo.

Fabricado por: Mikatos Indústria Comércio e Serviços de Aparelhos Médicos Ltda.

CNPJ: 05.030.501/0001-34 - Indústria Brasileira

Estrada de São Judas, 325 - Pq. Esplanada - Embu das Artes/SP

CEP: 06817-170 - Fone/Fax: (11) 4781-8001

Resp. Técnico: Eng. Antonio Carlos Simões - CONFEA - CREA/SP: 060113888-1

Produto registrado na ANVISA / Ministério da Saúde sob n.º MS.: 80218930005

Item 30



Ministério da Saúde

Agência Nacional de Vigilância Sanitária
www.anvisa.gov.br

Institucional Anvisa Divulga Serviços Áreas de Atuação Legislação



Detalhe do Produto: LARINGOSCOPIO

Nome da Empresa:	MIKATOS INDÚSTRIA, COMÉRCIO E SERVIÇOS DE APARELHOS MÉDICOS LTDA-EPP		
CNPJ:	05.030.501/0001-34	Autorização:	8021893
Produto:	LARINGOSCOPIO		
Modelo Produto Médico:	Laringoscópio Convencional Missouri Infantil com Lâminas Retas – Aço Inox Laringoscópio Convencional Missouri Infantil com Lâminas Retas – Latão Cromado Laringoscópio Convencional Missouri com Lâminas Curvas e Retas – Aço Inox Laringoscópio Convencional Missouri com Lâminas Curvas e Retas – Latão Cromado Laringoscópio Convencional Sankey Infantil com Lâminas Retas – Aço Inox Laringoscópio Convencional Sankey Infantil com Lâminas Retas – Latão Cromado Laringoscópio Convencional Sankey com Lâminas Curvas e Retas – Aço Inox Laringoscópio Convencional Sankey com Lâminas Curvas e Retas – Latão Cromado Laringoscópio Fibra Ótica Kole Infantil com Lâminas Retas – Aço Inox Laringoscópio Fibra Ótica Kole com Lâminas Curvas e Retas – Aço Inox Laringoscópio Fibra Ótica Missouri Infantil com Lâminas Retas – Aço Inox Laringoscópio Fibra Ótica Missouri com Lâminas Curvas e Retas – Aço Inox Laringoscópio Reto Convencional Sankey com Lâminas Retas – Aço Inox Laringoscópio Reto Convencional Sankey com Lâminas Retas – Latão Cromado		
Registro:	80218930005		
Processo:	25351.201293/2005-12		
Origem do Produto	FABRICANTE : MIKATOS INDÚSTRIA, COMÉRCIO E SERVIÇOS DE APARELHOS MÉDICOS LTDA-EPP - BRASIL. DISTRIBUIDOR : MIKATOS INDÚSTRIA, COMÉRCIO E SERVIÇOS DE APARELHOS MÉDICOS LTDA-EPP - BRASIL.		
Classificação de Risco:	I - BAIXO RISCO		
Vencimento do Registro:	VIGENTE		
<< VOLTAR			

Agência Nacional de Vigilância Sanitária - Setor de Indústria e Abastecimento (SIA) – Trecho 5 – Área Especial 57 - Brasília (DF) - CEP 71205-050 - Tel: (61) 3462-6000 - Disque Saúde: 0 800 61 1997

Copyright © 2003 Anvisa

MUN. SIQUEIRA CA.
1553-116

Ministério da Saúde
Agência Nacional
de Vigilância Sanitária
www.anvisa.gov.br

DATAVISA
Autorizações e Cadastro



Institucional Anvisa Divulga Serviços Áreas de Atuação Legislação

DADOS DA EMPRESA		
Razão Social PPS PRODUTOS PARA SAUDE LTDA EPP		CNPJ 21.262.327/0001-01
Endereço Completo		Telefone --
Responsável Técnico LILIAM CRISTINA AGUIAR GOMES		Responsável Legal [NÃO INFORMADO]
DADOS DO CADASTRO		
Cadastro Nº 8.13.012-4 (653127S852LX)	Data do Cadastro 30/11/2015	Situação ATIVA
Nº do Processo 25351.692953/2015-91		Cadastro 8-Produtos para Saúde (Correlatos)
Atividades / Classes		
ARMAZENAR ----- - Correlatos ----- DISTRIBUIR ----- - Correlatos ----- EXPEDIR ----- - Correlatos ----- IMPORTAR ----- - Correlatos -----		
		[Voltar] [Nova Consulta]

SIA, Trecho S, Área Especial S7, Bloco B, Térreo Brasília -DF - CEP: 71205-050 - Central de Atendimento Anvisa - 0800 642 9782

Copyright © ANVISA. Todos os direitos reservados.

Handwritten signature

Handwritten signatures and initials



DECLARAÇÃO

MIKATOS INDÚSTRIA, COM. E SERVIÇOS DE APARELHOS MÉDICOS LTDA-EPP, inscrita no CNPJ nº 05.030.501/0001-34 e inscrição estadual nº SP – 298.140.270.110, estabelecida a Estrada de São Judas, 325, Parque Esplanada – Embu/SP, na condição de fabricante dos produtos da Marca **MISSOURI/MIKATOS**, e atendendo todas as exigências emanadas pelo Ministério da Saúde, declara expressamente a quem possa interessar que autoriza a empresa **PPS PRODUTOS PARA A SAUDE LTDA – EPP**, situada na Rodovia dos Minérios, nº 403 – sala 02A/02, Jardim Monterrey – Almirante Tamandaré/PR, inscrita no CNPJ nº 21.262.327/0001-01 e Inscrição Estadual nº 90711402-34, está autorizada tecnicamente a distribuir e comercializar os produtos de nossa linha, participar de licitações em órgãos públicos de qualquer esfera da Administração Federal, Estadual e Municipal e também instituições particulares e filantrópicas, garantindo a qualidade e a quantidade, e comprometendo-se a fornecer os itens de nossa linha de fornecimento por ela cotados, no prazo e nas quantidades de sua proposta, obedecendo a todas as normas existentes.

Nossos produtos têm garantia de 12 (doze) meses contra defeitos de fabricação, exceto Lâmpadas, e assistência técnica permanente, onde o contato acontece sempre através do distribuidor autorizado.

Este credenciamento tem validade de 01 (um) ano

Embu, 06 de maio de 2016.



MIKATOS IND COM E SERV DE AP MÉDICOS LTDA
Toshimassa Kodama

Mikatos Indústria Comércio e Serviços de Aparelhos Médicos Ltda.
Estrada São Judas, 325 - CEP 06817-170 - Embu - SP - Fone: (11) 4781-8001
CNPJ: 05.030.501/0001-34 INSC. EST.: 298.140.270.110

itens 17 / 28 / 29 / 30

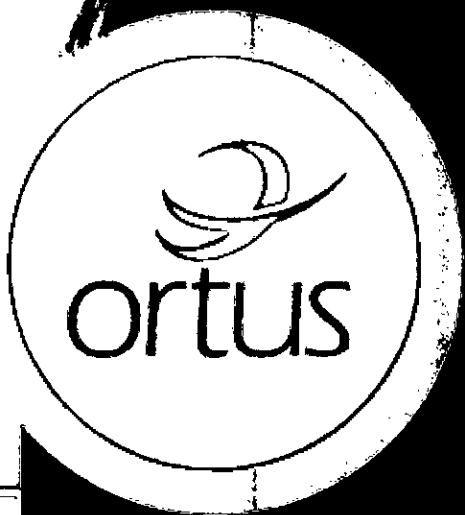

NOVO BIOSCALER SB

AINDA MELHOR

VANTAGENS:

Ultrassom mais potente:

Maior agilidade e eficiência na remoção do cálculo;

Painel digital:

Interface amigável;

Estabilizador de frequência:

Máximo rendimento durante todo o procedimento;

Três funções:

Endo, Perio e Geral;

Ponta do jato:

Não entope;

Capa do transdutor e bico profilático:

removível e autoclável.

CONTEÚDO DA EMBALAGEM:

- 01 Manual de Instruções do Usuário;
- 01 Bioscaler SB;
- 01 Inserto G1;
- 01 Inserto G2;
- 01 Inserto G4;
- 01 Fonte Chaveada;
- 01 Plug tomada da fonte chaveada;
- 01 Chave de Insertos;
- 01 Conexões Tee Grossa (kit de instalação);
- 01 Conexões Tee fina (kit de instalação);
- 2,5 m de manga dupla PU (Kit de instalação);
- 06 Abraçadeiras plástica (Kit de instalação);



Produto certificado
pela IEC-60601;

Item 38

336



NOVO BIOSCALER SB

AINDA MELHOR

VANTAGENS:

Ultrassom mais potente:

Maior agilidade e eficiência na remoção do cálculo;

Painel digital:

Interface amigável;

Estabilizador de frequência:

Máximo rendimento durante todo o procedimento;

Três funções:

Endo, Perio e Geral;

Ponta do jato:

Não entope;

Capa do transdutor e bico profilático:

removível e autoclavável.

CONTEÚDO DA EMBALAGEM:

01 Manual de Instruções do Usuário;

01 Bioscaler SB;

01 Inserto G1;

01 Inserto G2;

01 Inserto G4;

01 Fonte Chaveada;

01 Plug tomada da fonte chaveada;

01 Chave de insertos;

01 Conexões Tee Grossa (kit de instalação);

01 Conexões Tee fina (kit de instalação);

2,5 m de manga dupla PU (Kit de instalação);

06 Abraçadeiras plástica (Kit de instalação);



Produto certificado
pela IEC-60601;

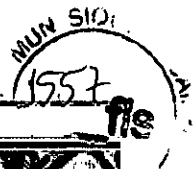

 Ministério da Saúde

 Agência Nacional
de Vigilância Sanitária
www.anvisa.gov.br

[Institucional](#)
[Anvisa Divulga](#)
[Serviços](#)
[Áreas de Atuação](#)
[Legislação](#)

Detalhe do Produto: BIOSCALER

Nome da Empresa:	ORTUS INDÚSTRIA E COMÉRCIO LTDA ME		
CNPJ:	73.279.044/0001-76	Autorização:	8016403
Produto:	BIOSCALER		
Modelo Produto Médico:	BIOSCALER CB BIOSCALER SB		
Registro:	80164030008		
Processo:	25351.158706/2015-90		
Origem do Produto	FABRICANTE : ORTUS INDÚSTRIA E COMÉRCIO LTDA ME - BRASIL DISTRIBUIDOR : ORTUS INDÚSTRIA E COMÉRCIO LTDA ME - BRASIL		
Vencimento do Registro:	31/08/2020		
			<< VOLTAR

Agência Nacional de Vigilância Sanitária - Setor de Indústria e Abastecimento (SIA) - Trecho 5 - Área Especial 57 - Brasília (DF) - CEP 71205-050 - Tel: (61) 3462-6000 - Disque Saúde: 0 800 61 1997

Copyright © 2003 Anvisa

MUN. SIQUEIRA
1558
RIS



Agência Nacional
de Vigilância Sanitária
www.anvisa.gov.br

DATAVISA
Autorizações e Cadastro



Institucional Anvisa Divulga Serviços Áreas de Atuação Legislação

DADOS DA EMPRESA		
Razão Social PPS PRODUTOS PARA SAUDE LTDA EPP		CNPJ 21.262.327/0001-01
Endereço Completo --		Telefone --
Responsável Técnico LILIAM CRISTINA AGUILAR GOMES		Responsável Legal [NÃO INFORMADO]
DADOS DO CADASTRO		
Cadastro Nº 8.13.012-4 (6531275852LX)	Data do Cadastro 30/11/2015	Situação ATIVA
Nº do Processo 25351.692953/2015-91		Cadastro 8-Produtos para Saúde (Correlatos)
Atividades / Classes		
ARMAZENAR		
- Correlatos		
DISTRIBUIR		
- Correlatos		
EXPEDIR		
- Correlatos		
IMPORTAR		
- Correlatos		

[Voltar] [Nova Consulta]

SIA, Trecho 5, Área Especial 57, Bloco B, Térreo Brasília -DF - CEP: 71205-050 - Central de Atendimento Anvisa - 0800 642 9782

Copyright © ANVISA. Todos os direitos reservados

319



Medidas aproximadas:

Medidas Fechada para transporte:

- Comprimento: 1,05m
- Largura: 0,34m
- Altura: 0,90m
- embalagem: saco plástico

Medidas aberta para uso:

- Largura do assento: 42cm
- Largura externa: 64cm
- comprimento: 105cm
- altura: 90cm
- peso: 18kg
- capacidade: 100kg

Outras larguras de assento (opcionais): 37cm
47cm 52cm

122 GERIATRICA - dobrável

Geriatríka

Cadeira de Rodas Ortometal. Estrutura 100% aço carbono, pintura epóxi-pó com cura acima de 160°C. Dobrável em X duplo tubular. Encosto estofado em poliéster. Assento com almofada removível de 5cm ou 3cm em Poliéster ou assento estofado sem almofada. Apoio de braços em poliuretano, escamoteável, com protetor de roupas. Apoio dos pés em pedal plástico, regulável em altura e escamoteável. Faixa de apoio para as pernas. Rodas traseiras de 24" com rolamentos, pneus maciços ou infláveis e freios bilaterais regulável horizontalmente. Rodas dianteiras de 6" com pneus maciços e rolamentos. Rolamentos também no eixo vertical. Ref 122

onde: 122 é a referência, e=pintura epóxi-pó, 42=largura do assento, pm=pneus maciços, PI=pneus maiores infláveis.

Para uso em ambiente hospitalar recomenda-se que o estofamento seja em couvrin, o que facilita a higienização, Mas só será fornecido em couvrin a pedido expresso do cliente, pois é opcional.

* Fotos ilustrativas, podendo sofrer modificações técnicas sem prévio aviso.

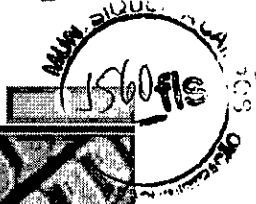

Agência Nacional
de Vigilância Sanitária
www.anvisa.gov.br

CONSULTA PRODUTO CORRELATO



Institucional Anvisa Divulga Serviços Áreas de Atuação Legislação

Detalhe do Produto: CADEIRA DE RODAS ORTOMETAL

Nome da Empresa:	ORTOMETAL METALÚRGICA E ORTOPEDIA INDUSTRIAL LTDA.		
CNPJ:	77.970.945/0001-60	Autorização:	8002271
Produto:	CADEIRA DE RODAS ORTOMETAL		
Modelo Produto Médico:	Cadeira de Rodas Ortometal (Modelo Único)		
Nome Técnico:	Cadeira de Rodas		
Registro:	80022719010		
Processo:	25351.316622/2011-51		
Origem do Produto	FABRICANTE : ORTOMETAL METALÚRGICA E ORTOPEDIA INDUSTRIAL LTDA. - BRASIL DISTRIBUIDOR : ORTOMETAL METALÚRGICA E ORTOPEDIA INDUSTRIAL LTDA. - BRASIL		
Classificação de Risco:	I - BAIXO RISCO		
Vencimento do Registro:	VIGENTE		
			<< VOLTAR >>

Agência Nacional de Vigilância Sanitária - Setor de Indústria e Abastecimento (SIA) – Trecho 5 – Área Especial 57 - Brasília (DF) - CEP 71205-050 - Tel: (61) 3462-6000 - Disque Saúde: 0 800 61 1997

Copyright © 2003 Anvisa

121

MIN. SAÚDE
1563 fls
ANEXO 1

 Ministério da Saúde

 Agência Nacional
de Vigilância Sanitária
www.anvisa.gov.br

DATAVISA
Autorizações e Cadastro



Institucional Anvisa Divulga Serviços Áreas de Atuação Legislação

DADOS DA EMPRESA		
Razão Social PPS PRODUTOS PARA SAUDE LTDA EPP		CNPJ 21.252.327/0001-01
Endereço Completo --		Telefone --
Responsável Técnico LILIAM CRISTINA AGUILAR GOMES		Responsável Legal [NÃO INFORMADO]
DADOS DO CADASTRO		
Cadastro Nº 8.13.012-4 (6531275852LX)	Data do Cadastro 30/11/2015	Situação ATIVA
Nº do Processo 25351.692953/2015-91		Cadastro 8-Produtos para Saúde (Correlatos)
Atividades / Classes		
ARMAZENAR		
- Correlatos		
DISTRIBUIR		
- Correlatos		
EXPEDIR		
- Correlatos		
IMPORTAR		
- Correlatos		
		[Voltar] [Nova Consulta]

SIA, Trecho 5, Área Especial 57, Bloco B, Térreo Brasília -DF - CEP: 71205-050 - Central de Atendimento Anvisa - 0800 642 9782

Copyright © ANVISA. Todos os direitos reservados



322

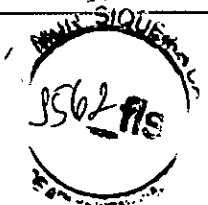

MINISTÉRIO DA SAÚDE
Agência Nacional de Vigilância Sanitária
Superintendência De Inspeção Sanitária

Certificado de Boas Práticas de Fabricação e
Controle de Produtos para Saúde

Expediente nº: 1018414/14-7

Considerando o disposto na Lei n.º 9.782, de 26 de janeiro de 1999, o Decreto n.º 3.029, de 16 de abril de 1999 e a publicação no Diário Oficial da União por meio da Resolução RE nº 1.513 na data de, 25/05/2015 certifico que os estabelecimentos da empresa, a seguir descrita, cumprem com a legislação sanitária vigente, quanto às Boas Práticas de fabricação de produtos para saúde exigidas pela autoridade sanitária brasileira, estando seus estabelecimentos sujeitos a inspeções periódicas.



EMPRESA: Procion Industria e Comercio LTDA		CNPJ: 69.092.591/0001-70
ENDEREÇO: Rua França		
N.º: 1940		
BAIRRO: Vila Elisa		CEP: 14.075-490
MUNICÍPIO: Ribeirão Preto		UF: SP
AUTORIZAÇÃO DE FUNCIONAMENTO N.: 8.01276-7		
Certificado de Boas Práticas de Fabricação de Produtos para Saúde:		
Equipamentos de uso médico da classe III, fabricados na planta acima mencionada, enquadrados nas classes de risco conforme regras de classificação definidas na Resolução RDC nº 185, de 22 de outubro de 2001.		

Válido até: 25/05/2017

Brasília - DF, quinta-feira, 27 de maio de 2015

JOSE CARLOS MAGALHÃES DA SILVA MOUTINHO
Diretor de Controle e Monitoramento Sanitário
DIMON

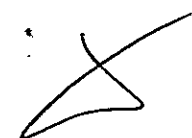
S.I.A. Trecho 05, Área Especial 57, Bloco B / Brasília (DF) - CEP 71.205-050 - <http://www.anvisa.gov.br>.
Este Certificado só terá validade quando constar o selo seco da ANVISA.

item 2



ESTADO DO PARANÁ
PREFEITURA MUNICIPAL SIQUEIRA CAMPOS
Relatório de Comprovante de Abertura de Processos

Página 1 / 1

Data: 25/11/2016

Filtros aplicados ao relatório

Número do processo: 1362.0001495/2016

Número do processo: 1362.0001495/2016

Número único: 80U.063.M18-49

Solicitação: 2 - LICITAÇÕES

Beneficiário:

CPF do beneficiário:

Requerente: 15446 - DEIZELAINÉ XAVIER DIAS - ME

CNPJ do requerente: 25.043.791/0001-68

Endereço:

Complemento:

Bairro:

Loteamento:

Condomínio:

Município:

Telefone:

Celular:

Fax:

E-mail:

Local da protocolização: 001.000.000 - Prefeitura Municipal de Siqueira Campos

Protocolado por: ANGELICA OLIVEIRA SILVA RODRIGUES

Situação: Não analisado

Procedência: Interna

Prioridade: Normal

Protocolado em: 25/11/2016 08:51

Previsto para: 25/11/2016 08:51

Concluído em:

Súmula: ENVELOPE Nº 01- PROTOSTA

Observação: PREGÃO PRESENCIAL 58/2016

ANGELICA OLIVEIRA SILVA RODRIGUES
(Protocolado por)

DEIZELAINÉ XAVIER DIAS - ME
(Requerente)

Hora: 08:51:21

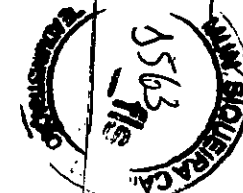

À PREFEITURA MUNICIPAL DE SIQUEIRA CAMPOS - ESTADO DO PARANÁ

PREGÃO PRESENCIAL Nº 58/2016

OBJETO: AQUISIÇÃO DE EQUIPAMENTOS/MATERIAL PERMANENTE REFERENTE A PROPOSTA Nº 09353.968000/1140-04 - MINISTÉRIO DA SAÚDE, DESTINADOS AO DEPARTAMENTO DE SAÚDE

PROponente:

RAZÃO SOCIAL: DEIZELAINÉ XAVIER DIAS - ME
CNPJ: 25.043.791/0001-68
INSC: 90.729.018-24
FONE: (43) 3564-1550 / (43) 9869-0054
E-MAIL: UNIMOVEISIND@HOTMAIL.COM
ENDEREÇO: AV. DR. JOÃO PESSOA Nº 420
CIDADE: QUATIGUÁ
ESTADO: PARANÁ

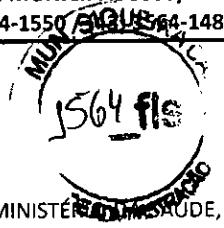

DOS PRAZOS DO PREGÃO:

- 1- GARANTIA DOS PRODUTOS: 12 (DOZE) MESES.
- 2- VALOR TOTAL DA PROPOSTA: R\$ 48.064,00 (QUARENTA E OITO MIL E SESENTA E QUATRO REAIS)
- 3- VALIDADE DA PROPOSTA: 60 (SESENTA) DIAS.
- 4- PRAZO DE ENTREGA: 30 (TRINTA) DIAS.
- 5- CONDIÇÕES DE PAGAMENTO: À VISTA.

ASSUMIMOS A RESPONSABILIDADE PELA QUALIDADE E SEGURANÇA DOS PRODUTOS COTADOS, E QUE OS MESMO ENCONTRA-SE EM TOTAL ACORDO COM AS NORMAS ABNT;

DAS DECLARAÇÕES PARA O REFERIDO PREGÃO

- 1- DECLARAMOS SOB AS PENAS DE LEI, QUE OS ITENS/SERVIÇOS OFERTADOS ATENDEM TODAS AS ESPECIFICAÇÕES EXIGIDAS NO EDITAL SUPRACITADO, BEM COMO SEUS ANEXOS;
- 2- DECLARAMOS QUE, OS PREÇOS ACIMA INDICADOS CONTEMPLAM TODOS OS CUSTOS DIRETOS E INDIRETOS INCORRIDOS PELA PROPONENTE NA DATA DA APRESENTAÇÃO DESTA PROPOSTA, INCLUINDO, ENTRE OUTROS: TRIBUTOS, ENCARGOS SOCIAIS, MATERIAL, DESPESAS ADMINISTRATIVAS, SEGUROS, FRETES E LUCRO;
- 3- DECLARAMOS AINDA, SER CONHECEDOR DE TODOS OS TERMOS DO INSTRUMENTO CONVOCATÓRIO QUE REGE A SUPRACITADA LICITAÇÃO;
- 4- DECLARAMOS QUE OS PRODUTOS SERÃO SUBSTITUÍDOS SEM ÔNUS PARA A ENTIDADE CASO ESTEJAM DE ACORDO COM AS ESPECIFICAÇÕES EXIGIDAS;

DADOS DO REPRESENTANTE LEGAL (PARA ASSINATURA DE CONTRATO);

NOME: DEIZELAINÉ XAVIER DIAS
CPF: 030.608.399-05
RG: 8.248.500-7
TELEFONE: (43) 3654-1550
E-MAIL: UNIMOVEISIND@HOTMAIL.COM
ENDEREÇO: AV. DR. JOÃO PESSOA, Nº 420

UNIMÓVEIS IND. COM. DE MÓVEIS
DEIZELAINÉ XAVIER DIAS - ME
CNPJ: 25.043.791/0001-68 - I. E.: 90729018-24
Av. Dr. João Pessoa, 470 - Centro - Quatiguá - PR
FONE: (43) 3564-1488

DADOS BANCÁRIOS:

BANCO CAIXA / CODIGO: 748 / AGÊNCIA: 0-720 / CONTA CORRENTE: 60496-4

QUATIGUÁ - PR, 25 DE NOVEMBRO DE 2016

UNIMÓVEIS IND. E COM. DE MÓVEIS
DEIZELAINÉ XAVIER DIAS - ME
CNPJ: 25.043.791/0001-68 INSC: 90.729.018-24
DEIZELAINÉ XAVIER DIAS
SÓCIO PROPRIETÁRIO
CPF: 030.608.399-05 / RG: 8.248.500-7

ESTADO DO PARANA
PREFEITURA MUNICIPAL SIQUEIRA CAMPOS

CNPJ: 76.919.083/0001-89 Telefone:
Rua Marechal Deodoro, 1837
C.E.P.: 84940-000 - Siqueira Campos

PREGÃO PRESENCIAL
Nº.: 58/2016 - PR

Processo Administrativo: 96/2016
Processo Licitatório: 89/2016
Data do Processo: 04/11/2016

Folha: 1/36

Fornecedor: DEIZELAINE XAVIER DIAS ME
Endereço: AV. DR. JOAO PESSOA 435 - Bairro: CENTRO
Cidade: QUATIGUÁ UF: PR CEP:
CNPJ: 14.643.102/0001-30 Inscrição Estadual: 9072901824 Telefone:

Item	Quantidade	Unid.	Especificação do Material	Preço Máximo	Marca	Descto.	Preço Unitário	Preço Total
------	------------	-------	---------------------------	--------------	-------	---------	----------------	-------------

1	6,00	UND	AMALGAMADOR ODONTOLOGICO - Painel digital com teclados tipo membrana externa. Haste batidora com 4600 oscilações por minuto, grande amplitude e movimento helicoidal elíptico em ? oferecendo a homogeneização ideal. Indicado para todos os tipos de materiais odontológicos encapsulados. Garfo universal, permitindo a fixação de todos os modelos de cápsulas de amálgama, inclusive cápsulas com êmbolos (ionômeros de vidro). Sistema de amortecedores que anulam as vibrações transmitidas pela frequência da haste, tornando o equipamento estável e extremamente silencioso. Segurança - Dispositivo de segurança com micro-chave, interrompendo o funcionamento do equipamento caso a tampa seja aberta acidentalmente. Tampa protetora em acrílico de alto impacto transparente. Chave geral luminosa no painel. Temporizador Digital Eletrônico micro-processado com escala de 0 à 60 segundos. Programação de tempo com memória automática ao final de cada operação, garantindo a repetição do tempo solicitado. Apresentar catalogo e autorização de funcionamento da ANVISA(AFE)da licitante.	950,00		0,0000	0,00	0,00
---	------	-----	---------------------------------------------------------------------------------------------------------------------------------------------------------------------------------------------------------------------------------------------------------------------------------------------------------------------------------------------------------------------------------------------------------------------------------------------------------------------------------------------------------------------------------------------------------------------------------------------------------------------------------------------------------------------------------------------------------------------------------------------------------------------------------------------------------------------------------------------------------------------------------------------------------------------------------------------------------------------------------------------------------------------------------------------------------------------------------------------------------------	--------	--	--------	------	------



UNIMÓVEIS IND. COM. DE MÓVEIS -
DEIZELAINE XAVIER DIAS - ME
CNPJ: 25.043.791/0001-68 - I. E.: 90729018-24
Av. Dr. João Pessoa, 470 - Centro - Quatiguá - PR
FONE: (43) 3564-1488

QUATIGUÁ, 24 de Novembro de 2016

DEIZELAINE XAVIER DIAS
SOCIO PROPRIETÁRIO

ESTADO DO PARANA
PREFEITURA MUNICIPAL SIQUEIRA CAMPOS

CNPJ: 76.919.083/0001-89 Telefone:
Rua Marechal Deodoro, 1837
C.E.P.: 84940-000 - Siqueira Campos

PREGÃO PRESENCIAL

Nº.: 58/2016 - PR

Processo Administrativo: 96/2016
Processo Licitatório: 89/2016
Data do Processo: 04/11/2016

Folha: 2/36

Fornecedor: **DEIZELAINE XAVIER DIAS ME**
Endereço: AV. DR. JOAO PESSOA 435 - Bairro: CENTRO
Cidade: QUATIGUÁ UF: PR CEP:
CNPJ: 14.643.102/0001-30 Inscrição Estadual: 9072901824 Telefone:

Item	Quantidade	Unid.	Especificação do Material	Preço Máximo	Marca	Descdo.	Preço Unitário	Preço Total
2	5,00	UND	APARELHO DE RX ODONTOLOGICO 70KV - Braço articulável com movimentação vertical e horizontal, proporciona movimentos suavez e facilidade de posicionamento. Base totalmente construida em ferro fundido, garantindo maior estabilidade no deslocamento do aparelho. Rodas confeccionadas em acrílico de alta resistência, com freio para travamento, garantindo maior funcionalidade. Comando Eletrônico Digital Microprocessado Centesimal. Cabeçote de Raios X com ampola totalmente imersa em óleo isolante especial, fechado à vácuo, proporcionando uma vida mais longa ao aparelho. Cabo espiralado que permite o disparo em até 5mts de distância. Articulações com movimentos de 360°. Pintura com tinta poliuretana POTENCIA DE 70 KV. Tempo de exposição.....0.07 a 3 seg. Intensidade de corrente do Tubo8 Ma. Foco0.8 x 0.8 mm. Apresentar registro na ANVISA e BPF e catalogo e autorização de funcionamento da ANVISA (AFE) da licitante e carta de autorização do fabricante para comercializar o produto.	6.000,00		0,0000	0,00	0,00
3	8,00	UND	Articulador odontológico - o Semi-ajustável / Arcon; o Distância intercondilar fixa (110mm); o Guia condílica curva; o Regulagem do ângulo da guia Condílica; o Regulagem do ângulo de Bennet; o Trava Central; o Sistema estabilizador dos movimentos com junção de silicone; o Pino para apoio do Ramo Superior na posição aberta. com Arco Facial Standard compatível com qualquer acessório. Apresentar catalogo e autorização de funcionamento da ANVISA (AFE)da licitante	810,00		0,0000	0,00	0,00



UNIMÓVEIS IND. COM. DE MÓVEIS
DEIZELAINE XAVIER DIAS - ME
CNPJ: 25.043.791/0001-68 - I. E.: 90729018-24
Av. Dr. João Pessoa, 470 - Centro - Quatiguá - PR
FONE: (43) 3564-1488

QUATIGUÁ, 24 de Novembro de 2016

DEIZELAINE XAVIER DIAS
SOCIO PROPRIETÁRIO

ESTADO DO PARANA
PREFEITURA MUNICIPAL SIQUEIRA CAMPOS

CNPJ: 76.919.083/0001-89 Telefone:
Rua Marechal Deodoro, 1837
C.E.P.: 84940-000 - Siqueira Campos

PREGÃO PRESENCIAL

Nº.: 58/2016 - PR

Processo Administrativo: 96/2016
Processo Licitatório: 89/2016
Data do Processo: 04/11/2016

Folha: 1/36

Fornecedor: **DEIZELAINÉ XAVIER DIAS ME**
Endereço: AV. DR. JOAO PESSOA 435 - Bairro: CENTRO
Cidade: QUATIGUÁ UF: PR CEP:
CNPJ: 14.643.102/0001-30 Inscrição Estadual: 9072901824

Telefone:

Item	Quantidade	Unid.	Especificação do Material	Preço Máximo	Marca	Descto.	Preço Unitário	Preço Total
------	------------	-------	---------------------------	--------------	-------	---------	----------------	-------------

1	6,00	UND	AMALGAMADOR ODONTOLOGICO - Painel digital com teclados tipo membrana externa. Haste batidora com 4600 oscilações por minuto, grande amplitude e movimento helicoidal elíptico em ? oferecendo a homogeneização ideal. Indicado para todos os tipos de materiais odontológicos encapsulados. Garfo universal, permitindo a fixação de todos os modelos de cápsulas de amálgama, inclusive cápsulas com êmbolos (ionômeros de vidro). Sistema de amortecedores que anulam as vibrações transmitidas pela frequência da haste, tornando o equipamento estável e extremamente silencioso. Segurança - Dispositivo de segurança com micro-chave, interrompendo o funcionamento do equipamento caso a tampa seja aberta acidentalmente. Tampa protetora em acrílico de alto impacto transparente. Chave geral luminosa no painel. Temporizador Digital Eletrônico micro-processado com escala de 0 à 60 segundos. Programação de tempo com memória automática ao final de cada operação, garantindo a repetição do tempo solicitado. Apresentar catalogo e autorização de funcionamento da ANVISA(AFE)da licitante.	950,00		0,0000	0,00	0,00
---	------	-----	---------------------------------------------------------------------------------------------------------------------------------------------------------------------------------------------------------------------------------------------------------------------------------------------------------------------------------------------------------------------------------------------------------------------------------------------------------------------------------------------------------------------------------------------------------------------------------------------------------------------------------------------------------------------------------------------------------------------------------------------------------------------------------------------------------------------------------------------------------------------------------------------------------------------------------------------------------------------------------------------------------------------------------------------------------------------------------------------------------------	--------	--	--------	------	------



UNIMÓVEIS IND. COM. DE MÓVEIS
DEIZELAINÉ XAVIER DIAS - ME
CNPJ: 25.043.791/0001-68 - I. E.: 90729018-24
Av. Dr. João Pessoa, 470 - Centro - Quatiguá - PR
FONE: (43) 3564-1488

QUATIGUÁ, 24 de Novembro de 2016

DEIZELAINÉ XAVIER DIAS
SOCIO PROPRIETÁRIO

**ESTADO DO PARANA
PREFEITURA MUNICIPAL SIQUEIRA CAMPOS**

CNPJ: 76.919.083/0001-89 Telefone:
Rua Marechal Deodoro, 1837
C.E.P.: 84940-000 - Siqueira Campos

**PREGÃO PRESENCIAL
Nº.: 58/2016 - PR**

Processo Administrativo: 96/2016
Processo Licitatório: 89/2016
Data do Processo: 04/11/2016

Folha: 2/36

Fornecedor: **DEIZELAINE XAVIER DIAS ME**
Endereço: AV. DR. JOAO PESSOA 435 - Bairro: CENTRO
Cidade: QUATIGUÁ UF: PR CEP:
CNPJ: 14.643.102/0001-30 Inscrição Estadual: 9072901824 Telefone:

Item	Quantidade	Unid.	Especificação do Material	Preço Máximo	Marca	Descto.	Preço Unitário	Preço Total
2	5,00	UND	APARELHO DE RX ODONTOLOGICO 70KV - Braço articulável com movimentação vertical e horizontal, proporciona movimentos suavez e facilidade de posicionamento. Base totalmente construída em ferro fundido, garantindo maior estabilidade no deslocamento do aparelho. Rodas confeccionadas em acrílico de alta resistência, com freio para travamento, garantindo maior funcionalidade. Comando Eletrônico Digital Microprocessado Centesimal. Cabeçote de Raios X com ampola totalmente imersa em óleo isolante especial, fechado à vácuo, proporcionando uma vida mais longa ao aparelho. Cabo espiralado que permite o disparo em até 5mts de distância. Articulações com movimentos de 360°. Pintura com tinta poliuretana POTENCIA DE 70 KV. Tempo de exposição.....0.07 a 3 seg. Intensidade de corrente do Tubo8 Ma. Foco0.8 x 0.8 mm. Apresentar registro na ANVISA e BPF e catalogo e autorização de funcionamento da ANVISA (AFE) da licitante e carta de autorização do fabricante para comercializar o produto.	6.000,00		0,0000	0,00	0,00
3	8,00	UND	Articulador odontológico - o Semi-ajustável / Arcon; o Distância intercondilar fixa (110mm); o Guia condílica curva; o Regulagem do ângulo da guia Condílica; o Regulagem do ângulo de Bennet; o Trava Central; o Sistema estabilizador dos movimentos com junção de silicone; o Pino para apoio do Ramo Superior na posição aberta. com Arco Facial Standard compatível com qualquer acessório. Apresentar catalogo e autorização de funcionamento da ANVISA (AFE)da licitante	810,00		0,0000	0,00	0,00



UNIMÓVEIS IND. COM. DE MÓVEIS
DEIZELAINE XAVIER DIAS - ME
CNPJ: 25.043.791/0001-68 - I. E.: 90729018-24
Av. Dr. João Pessoa, 470 - Centro - Quatiguá - PR
FONE: (43) 3564-1488

QUATIGUÁ, 24 de Novembro de 2016

DEIZELAINE XAVIER DIAS
SOCIO-PROPRIETÁRIO

**ESTADO DO PARANA
PREFEITURA MUNICIPAL SIQUEIRA CAMPOS**

CNPJ: 76.919.083/0001-89 Telefone:
Rua Marechal Deodoro, 1837
C.E.P.: 84940-000 - Siqueira Campos

**PREGÃO PRESENCIAL
Nº.: 58/2016 - PR**

Processo Administrativo: 96/2016
Processo Licitatório: 89/2016
Data do Processo: 04/11/2016

Folha: 3/36

Fornecedor: **DEIZELAINE XAVIER DIAS ME**
Endereço: AV. DR. JOAO PESSOA 435 - Bairro: CENTRO
Cidade: QUATIGUÁ UF: PR CEP:
CNPJ: 14.643.102/0001-30 Inscrição Estadual: 9072901824 Telefone:

Item	Quantidade	Unid.	Especificação do Material	Preço Máximo	Marca	Descrto.	Preço Unitário	Preço Total
------	------------	-------	---------------------------	--------------	-------	----------	----------------	-------------

4	7,00	UND	AUTOCLAVE HORIZONTAL DE BANCADA DIGITAL 1 - Equipamento utilizado para esterilização e secagem de materiais e utensílios diversos em clínicas odontológicas, médicas, postos de saúde e ambulatórios, dentre outros. De fácil instalação, não requer instalação hidráulica. O EQUIPAMENTO DEVERÁ TER O PAINEL DE CONTROLE FRONTAL Controle construído com componentes de altíssima qualidade e confiabilidade, com funcionamento totalmente automático, realizado por meio de micro controlador. Possui 3 ciclos de esterilização. Apresenta tecla de secagem extra de mais 10 minutos para os casos em que o usuário julgar necessário o processo. Monitoramento no controle da temperatura, obtidos por meio de uma termo resistência (PT-100). Câmara cilíndrica construída em aço inoxidável, revestida externamente com material isolante ao calor, que além de otimizar o seu funcionamento, reduz o consumo de energia e não transfere calor ao ambiente. Possui bandejas confeccionadas em aço inox, totalmente perfuradas para permitir uma boa circulação do vapor, garantindo excelente qualidade na esterilização. Porta em aço inoxidável fundido, com anel de vedação em borracha de silicone resistente a altas temperaturas. Possui dispositivo que impede o funcionamento do equipamento com a tampa aberta. Sistema de fechamento da porta construído de forma robusta, dotado internamente de um rolamento de encosto que proporciona maior segurança e suavidade no manuseio. Os cabos são em ba quelite, isolantes ao calor. Resistência elétrica de imersão, blindada e fabricada de tubo de aço inoxidável. Reservatório em aço inoxidável acoplado ao equipamento, com capacidade para 3 litros. Possibilita o reaproveitamento da água, permitindo vários ciclos de esterilização sem necessidade de reabastecimento. Gabinete em chapa de aço carbono, com tratamento anti corrosivo e pintura epóxi. Apresenta aberturas para ventilação tipo "venezianas". Painel de controle com chave on/off.	6.500,00		0,0000	0,00	0,00
---	------	-----	--------------------------------------------------------------------------------------------------------------------------------------------------------------------------------------------------------------------------------------------------------------------------------------------------------------------------------------------------------------------------------------------------------------------------------------------------------------------------------------------------------------------------------------------------------------------------------------------------------------------------------------------------------------------------------------------------------------------------------------------------------------------------------------------------------------------------------------------------------------------------------------------------------------------------------------------------------------------------------------------------------------------------------------------------------------------------------------------------------------------------------------------------------------------------------------------------------------------------------------------------------------------------------------------------------------------------------------------------------------------------------------------------------------------------------------------------------------------------------------------------------------------------------------------------------------------------------------------------------------------------------------------------------------------------------------------------------------------------------------------------------------------------------------------------------------------------------------------------------------------------------------------------------------------------------------------------------------------------------------------------------------------------------	----------	--	--------	------	------

Monitoramento no controle da temperatura, obtidos por meio de uma termo resistência (PT-100). Câmara cilíndrica construída em aço inoxidável, revestida externamente com material isolante ao calor, que além de otimizar o seu funcionamento, reduz o consumo de energia e não transfere calor ao ambiente. Possui bandejas confeccionadas em aço inox, totalmente perfuradas para permitir uma boa circulação do vapor, garantindo excelente qualidade na esterilização. Porta em aço inoxidável fundido, com anel de vedação em borracha de silicone resistente a altas temperaturas. Possui dispositivo que impede o funcionamento do equipamento com a tampa aberta. Sistema de fechamento da porta construído de forma robusta, dotado internamente de um rolamento de encosto que proporciona maior segurança e suavidade no manuseio. Os cabos são em ba quelite, isolantes ao calor. Resistência elétrica de imersão, blindada e fabricada de tubo de aço inoxidável. Reservatório em aço inoxidável acoplado ao equipamento, com capacidade para 3 litros. Possibilita o reaproveitamento da água, permitindo vários ciclos de esterilização sem necessidade de reabastecimento. Gabinete em chapa de aço carbono, com tratamento anti corrosivo e pintura epóxi. Apresenta aberturas para ventilação tipo "venezianas". Painel de controle com chave on/off.



UNIMÓVEIS IND. COM. DE MÓVEIS
DEIZELAINE XAVIER DIAS - ME
CNPJ: 25.043.791/0001-68 - I. E.: 90729018-24
Av. Dr. João Pessoa, 470 - Centro - Quatiguá - PR
FONE: (43) 3564-1488

QUATIGUÁ, 24 de Novembro de 2016

Deizelaine Dias
DEIZELAINE XAVIER DIAS
SOCIO PROPRIETÁRIO

ESTADO DO PARANA
PREFEITURA MUNICIPAL SIQUEIRA CAMPOS

CNPJ: 76.919.083/0001-89 Telefone:
Rua Marechal Deodoro, 1837
C.E.P.: 84940-000 - Siqueira Campos

SS

PREGÃO PRESENCIAL
Nº.: 58/2016 - PR

Processo Administrativo: 96/2016
Processo Licitatório: 89/2016
Data do Processo: 04/11/2016

7

Folha: 4/36

Fornecedor: DEIZELAINÉ XAVIER DIAS ME
Endereço: AV. DR. JOAO PESSOA 435 - Bairro: CENTRO
Cidade: QUATIGUÁ UF: PR CEP:
CNPJ: 14.643.102/0001-30 Inscrição Estadual: 9072901824 Telefone:

X

Item	Quantidade	Unid.	Especificação do Material	Preço Máximo	Marca	Descto.	Preço Unitário	Preço Total
------	------------	-------	---------------------------	--------------	-------	---------	----------------	-------------

manometro, display indicativo de tempo e temperatura e teclas de abastecimento, seleção dos ciclos, secagem extra e start/stop. Sistema eletrônico de segurança que desliga automaticamente caso a temperatura exceda em 3 °C a temperatura programada. Válvula de alívio de pressão regulada para atuar com pressão igual ou superior à MPTA (máxima pressão de trabalho admissível). Sistema elétrico de segurança com fusível de proteção e termostato de segurança para evitar a queima das resistências e dos materiais em caso de falta de água. Construída com base nas Normas ASME e ABNT e atende à Norma Regulamentadora NR 13. CAPACIDADE MINIMA 42 LITROS Apresentar registro na ANVISA e catalogo e autorização de funcionamento da ANVISA(AFE)da licitante



UNIMÓVEIS IND. COM. DE MÓVEIS
DEIZELAINÉ XAVIER DIAS - ME
CNPJ: 25.043.791/0001-68 - I. E.: 90729018-24
Av. Dr. João Pessoa, 470 - Centro - Quatiguá - PR
FONE: (43) 3564-1488

R

any

QUATIGUÁ, 24 de Novembro de 2016

Deizelaine Xavier Dias
DEIZELAINÉ XAVIER DIAS
SOCIO PROPRIETÁRIO

ESTADO DO PARANA
PREFEITURA MUNICIPAL SIQUEIRA CAMPOS

CNPJ: 76.919.083/0001-89 Telefone:
Rua Marechal Deodoro, 1837
C.E.P.: 84940-000 - Siqueira Campos

PREGÃO PRESENCIAL
Nº.: 58/2016 - PR

Processo Administrativo: 96/2016
Processo Licitatório: 89/2016
Data do Processo: 04/11/2016

Folha: 5/36

Fornecedor: **DEIZELAINÉ XAVIER DIAS ME**
Endereço: AV. DR. JOAO PESSOA 435 - Bairro: CENTRO
Cidade: QUATIGUÁ UF: PR CEP:
CNPJ: 14.643.102/0001-30 Inscrição Estadual: 9072901824 Telefone:

Item	Quantidade	Unid.	Especificação do Material	Preço Máximo	Marca	Descto.	Preço Unitário	Preço Total
------	------------	-------	---------------------------	--------------	-------	---------	----------------	-------------

5	5,00	UND	AUTOCLAVE HORIZONTAL DE BANCADA DIGITAL 2 - Equipamento utilizado para esterilização e secagem de materiais e utensílios diversos em clínicas odontológicas, médicas, postos de saúde e ambulatórios, dentre outros. De fácil instalação, não requer instalação hidráulica. O EQUIPAMENTO DEVERÁ TER O PAINEL DE CONTROLE FRONTAL Controle construído com componentes de altíssima qualidade e Confiabilidade, com funcionamento totalmente automático, realizado por meio de micro controlador. Possui 3 ciclos de esterilização. Apresenta tecla de secagem extra de mais 10 minutos para os casos em que o usuário julgar necessário o processo. monitoramento no controle da temperatura, obtidos por meio de uma termo resistência (PT-100). Câmara cilíndrica construída em aço inoxidável, revestida externamente com material isolante ao calor, que além de otimizar o seu funcionamento, reduz o consumo de energia e não transfere calor ao ambiente. Possui bandejas confeccionadas em aço inox, totalmente perfuradas para permitir uma boa circulação do vapor, garantindo excelente qualidade na esterilização. Porta em aço inoxidável fundido, com anel de vedação em borracha de silicone resistente a altas temperaturas. Possui dispositivo que impede o funcionamento do equipamento com a tampa aberta. Sistema de fechamento da porta construído de forma robusta, dotado internamente de um rolamento de encosto que proporciona maior segurança e suavidade no manuseio. Os cabos são em ba quellite, isolantes ao calor. Resistência elétrica de imersão, blindada e fabricada de tubo de aço inoxidável. Reservatório em aço inoxidável acoplado ao equipamento, com capacidade para 3 litros. Possibilita o reaproveitamento da água, permitindo vários ciclos de esterilização sem necessidade de reabastecimento. Gabinete em chapa de aço carbono, com tratamento anti corrosivo e pintura epóxi. Apresenta aberturas para ventilação tipo "venezianas". Painel de controle com chave on/off.	8.400,00		0,0000	0,00	0,00
---	------	-----	------------------------------------------------------------------------------------------------------------------------------------------------------------------------------------------------------------------------------------------------------------------------------------------------------------------------------------------------------------------------------------------------------------------------------------------------------------------------------------------------------------------------------------------------------------------------------------------------------------------------------------------------------------------------------------------------------------------------------------------------------------------------------------------------------------------------------------------------------------------------------------------------------------------------------------------------------------------------------------------------------------------------------------------------------------------------------------------------------------------------------------------------------------------------------------------------------------------------------------------------------------------------------------------------------------------------------------------------------------------------------------------------------------------------------------------------------------------------------------------------------------------------------------------------------------------------------------------------------------------------------------------------------------------------------------------------------------------------------------------------------------------------------------------------------------------------------------------------------------------------------------------------------------------------------------------------------------------------------------------------------------------------------	----------	--	--------	------	------



UNIMÓVEIS IND. COM. DE MÓVEIS
DEIZELAINÉ XAVIER DIAS - ME
CNPJ: 25.043.791/0001-68 - I. E.: 90729018-24
Av. Dr. João Pessoa, 470 - Centro - Quatiguá - PR
FONE: (43) 3564-1488

QUATIGUÁ, 24 de Novembro de 2016

DEIZELAINÉ XAVIER DIAS
SOCIO PROPRIETÁRIO

ESTADO DO PARANA
PREFEITURA MUNICIPAL SIQUEIRA CAMPOS

CNPJ: 76.919.083/0001-89 Telefone:
Rua Marechal Deodoro, 1837
C.E.P.: 84940-000 - Siqueira Campos

PREGÃO PRESENCIAL
Nº.: 58/2016 - PR

Processo Administrativo: 96/2016
Processo Licitatório: 89/2016
Data do Processo: 04/11/2016

Folha: 6/36

Fornecedor: **DEIZELAINÉ XAVIER DIAS ME**
Endereço: AV. DR. JOAO PESSOA 435 - Bairro: CENTRO
Cidade: QUATIGUÁ UF: PR CEP:
CNPJ: 14.643.102/0001-30 Inscrição Estadual: 9072901824 Telefone:

Item	Quantidade	Unid.	Especificação do Material	Preço Máximo	Marca	Descto.	Preço Unitário	Preço Total
------	------------	-------	---------------------------	--------------	-------	---------	----------------	-------------

manometro, display indicativo de tempo e temperatura e teclas de abastecimento, seleção dos ciclos, secagem extra e start/stop. Sistema eletrônico de segurança que desliga automaticamente caso a temperatura exceda em 3 °C a temperatura programada. Válvula de alívio de pressão regulada para atuar com pressão igual ou superior à MPTA (máxima pressão de trabalho admissível). Sistema elétrico de segurança com fusível de proteção e termostato de segurança para evitar a queima das resistências e dos materiais em caso de falta de água. Construída com base nas Normas ASME e ABNT e atende à Norma Regulamentadora NR 13. CAPACIDADE MINIMA 42 LITROS Apresentar registro na ANVISA e catalogo e autorização de funcionamento da ANVISA(AFE)da licitante

6	2,00	UND	BALDE A PEDAL (LIXEIRA) 15 LITROS INOX: Confeccionada em aço inox com cesto interno em PVC e tampa. Acionada a pedal. Capacidade mínima 15 litros. Apresentar catálogo.	194,35	PURIMAX	0,0000	193,00	386,00
7	1,00	UND	BIOMBO TRIPLO INOXDOBRAVEL P/ AMBOS OS LADOS BIOMBO TRIPLO INOXDOBRAVEL P/ AMBOS OS LADOS, COM PLÁSTICO IMPERMEÁVEL Estrutura em tubo de aço inoxredondo de ¾ x 1.20mm Dobrável para ambos os lados, com dois eixos giratórios Rodízios giratórios de 2" nas laterais Pés de apoio protegidos por ponteiros plásticos Acompanha cortinas em plástico impermeável na cor Branca Acabamento polido Dimensão aproximada:1870 x 1800 mm - aberto Apresentarcatálogo e autorização de funcionamento da ANVISA(AFE)da licitante	1.300,00	SANTA LUZIA	0,0000	1.299,00	1.299,00

UNIMÓVEIS IND. COM. DE MÓVEIS
DEIZELAINÉ XAVIER DIAS - ME
CNPJ: 25.043.791/0001-68 - I. E.: 90729018-24
Av. Dr. João Pessoa, 470 - Centro - Quatiguá - PR
FONE: (43) 3564-1488

QUATIGUÁ, 24 de Novembro de 2016

DEIZELAINÉ XAVIER DIAS
SOCIO PROPRIETÁRIO

ESTADO DO PARANA
PREFEITURA MUNICIPAL SIQUEIRA CAMPOS

CNPJ: 76.919.083/0001-89 Telefone:
Rua Marechal Deodoro, 1837
C.E.P.: 84940-000 - Siqueira Campos

PREGÃO PRESENCIAL
Nº.: 58/2016 - PR

Processo Administrativo: 96/2016
Processo Licitatório: 89/2016
Data do Processo: 04/11/2016

Folha: 7/36

Fornecedor: DEIZELAINÉ XAVIER DIAS ME
Endereço: AV. DR. JOAO PESSOA 435 - Bairro: CENTRO
Cidade: QUATIGUÁ UF: PR CEP:
CNPJ: 14.643.102/0001-30 Inscrição Estadual: 9072901824 Telefone:

Item	Quantidade	Unid.	Especificação do Material	Preço Máximo	Marca	Descto.	Preço Unitário	Preço Total
8	3,00	UND	NEGATOSCÓPIO DE 01 CORPO ESMALTADO: Armação em chapa de aço carbono de 0.80mm de espessura Parte frontal em chapa de acrílico de 1,81mm, permitindo luz uniforme- Adaptável para uso em mesa ou parede Acompanha lâmpada circular fluorescente (32w)- 110 ou 220 volts (não selecionável) Acabamento pintura epóxi, com tratamento anti-ferruginoso Apresentar catalogo e autorização de funcionamento da ANVISA (AFE)da licitante	400,00		0,0000	0,00	0,00



UNIMÓVEIS IND. COM. DE MÓVEIS
DEIZELAINÉ XAVIER DIAS - ME
CNPJ: 25.043.791/0001-68 - I. E.: 90729018-24
Av. Dr. João Pessoa, 470 - Centro - Quatiguá - PR
FONE: (43) 3564-1488

QUATIGUÁ, 24 de Novembro de 2016

DEIZELAINÉ XAVIER DIAS
SÓCIO PROPRIETÁRIO

ESTADO DO PARANA
PREFEITURA MUNICIPAL SIQUEIRA CAMPOS

CNPJ: 76.919.083/0001-89 Telefone:
Rua Marechal Deodoro, 1837
C.E.P.: 84940-000 - Siqueira Campos

PREGÃO PRESENCIAL
Nº.: 58/2016 - PR

Processo Administrativo: 96/2016
Processo Licitatório: 89/2016
Data do Processo: 04/11/2016

Folha: 8/36

Fornecedor: DEIZELAINE XAVIER DIAS ME
Endereço: AV. DR. JOAO PESSOA 435 - Bairro: CENTRO
Cidade: QUATIGUÁ UF: PR CEP:
CNPJ: 14.643.102/0001-30 Inscrição Estadual: 9072901824 Telefone:

Item	Quantidade	Unid.	Especificação do Material	Preço Máximo	Marca	Descto.	Preço Unitário	Preço Total
------	------------	-------	---------------------------	--------------	-------	---------	----------------	-------------

9	6,00	UND	CADEIRA ODONTOLÓGICA COMPLETA (conjunto) - Cadeira odontológica com estrutura em aço, com tratamento anti corrosivo e proteção em PVC, articulação central entre assento e encosto, com pontos de ligação nas laterais da cadeira, apoio de braço curto fixo e outro escamotável, facilitando sua entrada e saída. Encosto da cadeira em chapa de aço, sem parafusos aparentes, apoio de cabeça articulada com regulagem de altura. Base em chapa de aço fosfatizado, com isolamento em PVC e tratamento anti corrosivo, evitando futuros sinais de oxidação e sem necessidade de fixação no piso, com movimentos silenciosos e sincronizados através de moto redutores elétricos totalmente isentos de óleo, evitando assim riscos com vazamentos e movimentos involuntários. Pintura lisa eletrostática a pó epóxi, estofamento ergonômico, macio injetado em PVC flexível e sem costura, com apoio lombar. Caixa de distribuição integrada a base da cadeira. Cadeira contendo (8) oito movimentos sendo, (4) quatro individuais e (4) quatro automáticos, sendo 3 programáveis pelo CD (volta à zero, Posição de trabalho 1 e PT2) e Last Posicion (última posição programada). Acionamento dos movimentos da cadeira feitos através de comando de pé independente móvel, com todas as funções da cadeira e peças de mão integradas. Equipó acoplado com trava PNEUMATICO I, com mesa dotada de três terminais sendo: uma seringa triplice, uma mangueira para baixa rotação, alta rotação, lisas, de fácil limpeza e desinfecção, com conexão borden dois furos, dispendo de sistema de regulagem do spray tipo anetar, bloco de acionamento dos instrumentos com regulagem da vazão, regulagem do spray (ar/ água) localiza na parte inferior da mesa feita de pelo próprio profissional, mesa com suporte para até (4) quatro pontas e com angulação de 45º graus, facilitando o acesso do profissional aos instrumentos, de fácil limpeza, suporte das mangueiras integrada a mesa do equipó (peça única), escalonado evitando a queda involuntária	12.500,00		0,0000	0,00	0,00
---	------	-----	-------------------------------------------------------------------------------------------------------------------------------------------------------------------------------------------------------------------------------------------------------------------------------------------------------------------------------------------------------------------------------------------------------------------------------------------------------------------------------------------------------------------------------------------------------------------------------------------------------------------------------------------------------------------------------------------------------------------------------------------------------------------------------------------------------------------------------------------------------------------------------------------------------------------------------------------------------------------------------------------------------------------------------------------------------------------------------------------------------------------------------------------------------------------------------------------------------------------------------------------------------------------------------------------------------------------------------------------------------------------------------------------------------------------------------------------------------------------------------------------------------------------------------------------------------------------------------------------------------------------------------------------------------------------------------------------------------------------------------------------------------------------------------------------------------------------------------------------------------------------------------------------------------------------------------------------------------------------------------------------------------------------------------------------------------------	-----------	--	--------	------	------



UNIMÓVEIS IND. COM. DE MÓVEIS
DEIZELAINE XAVIER DIAS - ME
CNPJ: 25.043.791/0001-68 - I. E.: 90729018-24
Av. Dr. João Pessoa, 470 - Centro - Quatiguá - PR
FONE: (43) 3564-1488

QUATIGUÁ, 24 de Novembro de 2016

DEIZELAINE XAVIER DIAS
SOCIO PROPRIETÁRIO

ESTADO DO PARANA
PREFEITURA MUNICIPAL SIQUEIRA CAMPOS

CNPJ: 76.919.083/0001-89 Telefone:
Rua Marechal Deodoro, 1837
C.E.P.: 84940-000 - Siqueira Campos

PREGÃO PRESENCIAL

Nº.: 58/2016 - PR

Processo Administrativo: 96/2016
Processo Licitatório: 89/2016
Data do Processo: 04/11/2016

Folha: 9/36

Fornecedor: DEIZELAINÉ XAVIER DIAS ME
Endereço: AV. DR. JOAO PESSOA 435 - Bairro: CENTRO
Cidade: QUATIGUÁ UF: PR CEP:
CNPJ: 14.643.102/0001-30 Inscrição Estadual: 9072901824 Telefone:

Item	Quantidade	Unid.	Especificação do Material	Preço Máximo	Marca	Descto.	Preço Unitário	Preço Total
------	------------	-------	---------------------------	--------------	-------	---------	----------------	-------------

dos instrumentos, causando danos aos mesmos. Pedal progressivo móvel para acionamento dos instrumentos. Mesa com puxadores bilaterais com linhas arredondadas, estrutura da mesa fabricada em material ABS de alta resistência, injetado com proteção UV e 30% de cristal. Unidade Auxiliar acoplada a cadeira, rebatível com angulação 45° graus, com tubulação toda embutida, sem mangueira corrugada exposta (biossegurança), estrutura fabricada em ABS de alta resistência, injetado com proteção UV e 30% cristal, suporte das mangueiras integrado (peça única), suporte para água no copo, cuba fabricada em porcelana, removível e de fácil limpeza com porta detritos sólidos, sistema de água para enxágüe da cuspideira regulado através de registro. Um sugador com diâmetro 6,3 mm (aproximadamente), tipo venturi. Refletor Odontológico dotado de lâmpada halogena de fácil troca, com cor de iluminação de 5000° k (iluminação a luz do dia), luz fria com intensidade regressiva de 25.000 a 6.000 lux, com 3 intensidades de luz (22.000, 15.000 e 6.000), controle de iluminação acionados no comando de pé. Pega mão duplo de fácil manuseio, todos os movimentos de giro possuem batente para evitar rompimento dos cabos elétricos, cabeçote injetado em ABS, com proteção UV, cabeçote totalmente fechado, com proteção frontal em acrílico, proporcionando maior segurança ao paciente, braço multiarticulado e comprido que permite, permitindo a iluminação durante o procedimento, acionamento liga/desliga no pé. Acionamento automático do refletor ao executar as funções da cadeira. 01 Turbina Extra Torque. Turbina fabricada em latão, utilizando liga de alpaca com tratamento de superfície interno e externo resistente a altas temperaturas em autoclave e produtos para desinfecção. Recartilha desenvolvida com base em sistema digital que facilita os movimentos e garante a segurança no uso sem provocar cansaço nas mãos e pulsos. Spray triplo que garante a refrigeração da área de tratamento mesmo nas situações mais difíceis. Capa longa que facilita o acesso aos dentes posteriores. Componentes internos



UNIMÓVEIS IND. COM. DE MÓVEIS
DEIZELAINÉ XAVIER DIAS - ME
CNPJ: 25.043.791/0001-68 - I. E.: 90729018-24
Av. Dr. João Pessoa, 470 - Centro - Quatiguá - PR
FONE: (43) 3564-1488

QUATIGUÁ, 24 de Novembro de 2016

DEIZELAINÉ XAVIER DIAS
SOCIO PROPRIETÁRIO

ESTADO DO PARANA
PREFEITURA MUNICIPAL SIQUEIRA CAMPOS

CNPJ: 76.919.083/0001-89 Telefone:
Rua Marechal Deodoro, 1837
C.E.P.: 84940-000 - Siqueira Campos

PREGÃO PRESENCIAL

Nº.: 58/2016 - PR

Processo Administrativo: 96/2016
Processo Licitatório: 89/2016
Data do Processo: 04/11/2016

Folha: 10/36

Fornecedor: **DEIZELAINÉ XAVIER DIAS ME**
Endereço: AV. DR. JOAO PESSOA 435 - Bairro: CENTRO
Cidade: QUATIGUÁ UF: PR CEP:
CNPJ: 14.643.102/0001-30 Inscrição Estadual: 9072901824 Telefone:

Item	Quantidade	Unid.	Especificação do Material	Preço Máximo	Marca	Descto.	Preço Unitário	Preço Total
------	------------	-------	---------------------------	--------------	-------	---------	----------------	-------------

projetados para resistir os ciclos de esterilização sem comprometer a qualidade e conseqüentemente o rendimento do instrumento. Encaixe universal do tipo Borden de dois furos. Com rolamentos de esferas de alta precisão, rotor balanceado. Totalmente esterilizável em autoclave até 135o C, por mais de 1.000 ciclos, desde que observados sua instrução de lubrificação e manutenção. Rotação máxima de 380.000 rpm. Consumo de ar: 34 até 37 NI/min. Pressão de trabalho: 2,1 a 2,3 bar Fresas recomendadas; FG 19-26mm. Sistema de retirada da fresa por meio de troca broca, seguro para o odontólogo. Identificação do instrumento gravado a laser. 01 Micromotor INTRAmatic 181 DBN. Micro motor fabricado em latão, com tratamento de superfície e resistente a altas temperaturas em autoclave e materiais para desinfecção o que garante prolongada utilização com máximo desempenho. Spray interno propicia conforto ao profissional durante o trabalho haja vista a ausência de mangueiras externamente ao corpo do instrumento. Encaixe universal Borden de dois furos garante fácil acoplamento em qualquer marca de equipamento. Anel regulador de rotações e sentido de giro disposto no corpo do motor permite fácil regulagem durante uso. Rotação de 5.000 a 20.000 rpm com torque excepcional mantendo os mais baixos índices de ruído e ausência de vibração. Sistema de encaixe rápido intramatic permite a troca facilitada de instrumentos rotativos. Componentes internos e materiais aplicados permitem a esterilização em autoclave à 135° C por no mínimo 1.000 ciclos sem perda de desempenho. Pressão de trabalho: 2,2 bar. Identificação do instrumento gravado a laser. 01 Contra Ângulo INTRAmatic 2068 FGBN. Contra Ângulo fabricado em latão, utilizando liga de alpaca com tratamento de superfície interno e externo resistente as temperaturas de autoclave e materiais para desinfecção. Recartilha desenvolvida com base em sistema digital facilita os movimentos e garante a segurança no uso sem provocar cansaço na mão e pulso.



UNIMÓVEIS IND. COM. DE MÓVEIS
DEIZELAINÉ XAVIER DIAS - ME
CNPJ: 25.043.791/0001-68 - I. E.: 90729018-24
Av. Dr. João Pessoa, 470 - Centro - Quatiguá - PR
FONE: (43) 3564-1488

QUATIGUÁ, 24 de Novembro de 2016

DEIZELAINÉ XAVIER DIAS
SÓCIO PROPRIETÁRIO

ESTADO DO PARANA
PREFEITURA MUNICIPAL SIQUEIRA CAMPOS

CNPJ: 76.919.083/0001-89 Telefone:
Rua Marechal Deodoro, 1837
C.E.P.: 84940-000 - Siqueira Campos

PREGÃO PRESENCIAL

Nº.: 58/2016 - PR

Processo Administrativo: 96/2016
Processo Licitatório: 89/2016
Data do Processo: 04/11/2016

Folha: 11/36

Fornecedor: **DEIZELAINE XAVIER DIAS ME**
Endereço: AV. DR. JOAO PESSOA 435 - Bairro: CENTRO
Cidade: QUATIGUÁ UF: PR CEP:
CNPJ: 14.643.102/0001-30 Inscrição Estadual: 9072901824 Telefone:

Item	Quantidade	Unid.	Especificação do Material	Preço Máximo	Marca	Descrto.	Preço Unitário	Preço Total
------	------------	-------	---------------------------	--------------	-------	----------	----------------	-------------

Spray único garante a refrigeração da área de tratamento mesmo nas situações mais difíceis. Componentes projetados para resistir por no mínimo 1.000 ciclos de esterilização sem comprometer a qualidade e conseqüentemente o rendimento dos instrumentos. Sistema de troca brocas prático fecho posicionado na cabeça do instrumento. Adaptador de brocas do tipo "FG" permite a utilização de brocas de alta rotação. Encaixe universal Intra permite a troca rápida e segura de instrumentos. Máximo desempenho de trabalho a 25.000 rpm com torque excepcional mantendo os mais baixos índices de ruído e ausência de vibração. Transmissão de 1:1, passível de uso com brocas do tipo "AR" e "FG", com spray externo. Identificação do instrumento 01 Peça Reta INTRAmatic 10 ABN Peça Reta fabricada em latão, utilizando liga de alpaca com tratamento de superfície resistente as temperaturas de autoclave e materiais para desinfecção. Recartilha desenvolvida com base em sistema digital facilita os movimentos e garante a segurança no uso sem provocar cansaço na mão e pulso. Spray único garante a refrigeração da área de tratamento mesmo nas situações mais difíceis. Componentes projetados para resistir por no mínimo 1.000 ciclos de esterilização sem comprometer a qualidade e conseqüentemente o rendimento dos instrumentos. Sistema de troca brocas por fecho através de anel no corpo do instrumento. Encaixe universal Intra. Máximo desempenho de trabalho a 25.000 rpm com torque excepcional mantendo os mais baixos índices de ruído e ausência de vibração. Transmissão 1:1, com spray externo. Identificação do instrumento gravado. 01 MOCHO: regulagem da inclinação e da altura do encosto por alavanca independente, que permite ajuste anatômico. Estofamento com espuma espessa, revestida em laminado de PVC, garantindo maior resistência e rigidez. Sem costura e de fácil assepsia Sistema a gás para regulagem de altura do assento. Base giratória com cinco rodízios Observação: todos os itens e acessório deverão obrigatoriamente ser da mesma marca. Apresentar registro na



UNIMÓVEIS IND. COM. DE MÓVEIS
DEIZELAINE XAVIER DIAS - ME
CNPJ: 25.043.791/0001-68 - I. E.: 90729018-24
Av. Dr. João Pessoa, 470 - Centro - Quatiguá - PR
FONE: (43) 3564-1488

QUATIGUÁ, 24 de Novembro de 2016

DEIZELAINE XAVIER DIAS
SOCIO PROPRIETÁRIO

**ESTADO DO PARANA
PREFEITURA MUNICIPAL SIQUEIRA CAMPOS**

CNPJ: 76.919.083/0001-89 Telefone:
Rua Marechal Deodoro, 1837
C.E.P.: 84940-000 - Siqueira Campos

**PREGÃO PRESENCIAL
Nº.: 58/2016 - PR**

Processo Administrativo: 96/2016
Processo Licitatório: 89/2016
Data do Processo: 04/11/2016

Folha: 12/36

Fornecedor: **DEIZELAINÉ XAVIER DIAS ME**
Endereço: AV. DR. JOAO PESSOA 435 - Bairro: CENTRO
Cidade: QUATIGUÁ UF: PR CEP:
CNPJ: 14.643.102/0001-30 Inscrição Estadual: 9072901824 Telefone:

Item	Quantidade	Unid.	Especificação do Material	Preço Máximo	Marca	Descto.	Preço Unitário	Preço Total
------	------------	-------	---------------------------	--------------	-------	---------	----------------	-------------

2,00 UNID

congelamento ser da mesma marca. Apresentar registro na ANVISA e BPF e catalogo e autorização de funcionamento da ANVISA (AFE) da licitante. Apresentar registro na ANVISA e catalogo e autorização de funcionamento da ANVISA (AFE) da licitante

POLTRONA PARA COLETA DE SANGUE - Estrutura em aço tubular com acabamento em pintura eletrostática a pó, é reclinável através de sistema de alavanca hidráulica, proporciona posição de trendelemburg, semi-sentado, sentado. O apoio de pés é efetuado mecanicamente através de sistema de cremalheira. O assento, encosto e apoio de pés é estofado com espuma de poliuretano sendo de formato anatômico com revestimento em couvim . Acompanha 02 apoios para braços os quais são do tipo concha , confeccionados em aço inoxidável, com revestimento em couvim e regulagem de altura e posicionamentos. DIMENSÕES: Posição Sentado: Comp.: 900mm Larg.: 650mm - Larg. (útil do assento): 520mm Alt.: 1100mm Posição Deitado: Comp.: 1700mm Larg.: 650mm; Apresentar registro na ANVISA e catalogo e autorização de funcionamento da ANVISA (AFE) da licitante

1.500,00

0,0000

0,00

0,00

11 2,00 UNID

CARRO CURATIVO EM AÇO INOXIDÁVEL, COM BALDE E COM BACIA - Carro com estrutura tubular, tampo, prateleira e varandas confeccionadas em aço inoxidável com acabamento polido. Equipado de balde com capacidade de 4,2 litros e bacia, também confeccionados em aço inoxidável AMBOS RETRATEIS com acabamento polido. Dotado de 04 rodízios, sendo 02 deles com freios na diagonal. DIMENSÕES: Comp.: 800mm x Larg.: 430mm x Alt.: 800mm. Apresentar catalogo e autorização de funcionamento da ANVISA (AFE) da licitante

1.450,00

LEVITA

0,0000

1.449,00

2.898,00

UNIMÓVEIS IND. COM. DE MÓVEIS
DEIZELAINÉ XAVIER DIAS - ME
CNPJ: 25.043.791/0001-68 - I. E.: 90729018-24
Av. Dr. João Pessoa, 470 - Centro - Quatiguá - PR
FONE: (43) 3564-1488

QUATIGUÁ, 24 de Novembro de 2016

DEIZELAINÉ XAVIER DIAS
SOCIO PROPRIETÁRIO

ESTADO DO PARANA
PREFEITURA MUNICIPAL SIQUEIRA CAMPOS

CNPJ: 76.919.083/0001-89 Telefone:
Rua Marechal Deodoro, 1837
C.E.P.: 84940-000 - Siqueira Campos

PREGÃO PRESENCIAL
Nº.: 58/2016 - PR

Processo Administrativo: 96/2016
Processo Licitatório: 89/2016
Data do Processo: 04/11/2016

Folha: 13/36

Fornecedor: **DEIZELAINÉ XAVIER DIAS ME**
Endereço: AV. DR. JOAO PESSOA 435 - Bairro: CENTRO
Cidade: QUATIGUÁ UF: PR CEP:
CNPJ: 14.643.102/0001-30 Inscrição Estadual: 9072901824 Telefone:

Item	Quantidade	Unid.	Especificação do Material	Preço Máximo	Marca	Descto.	Preço Unitário	Preço Total
12	2,00	UND	CARRO MACA ALTURA REGULÁVEL - Carro Maca com altura regulável, dotado de leito com cabeceira, também regulável, o qual possui proteção contra choques laterais e frontais, sendo removível e confeccionado em espuma com revestimento em courvim. Estrutura tubular confeccionada em aço com acabamento em pintura eletrostática a pó. Sistema de elevação do leito acionado através de manivela retrátil, localizada junto à peseira. Grades laterais, suporte de soro (02 ganchos) e manivela retrátil confeccionados em aço inoxidável com acabamento polido. Carro dotado de 04 rodízios de 5", sendo 02 com freios nas diagonais. DIMENSÕES: Leito (úteis): Comp.: 1.810mm Larg.: 520mm Alt. Máxima: 800mm - Alt. Mínima: 620mm Apresentar registro na ANVISA e catalogo e autorização de funcionamento da ANVISA(AFE)da licitante	1.800,00		0,0000	0,00	0,00
13	1,00	UND	CARRO FUNCIONAL PARA LIMPEZA - Confeccionado em polipropileno injetado dotado de prateleiras e suportes . Acompanha: Balde DOBLO 30 Litros; 02 Cabos Alumínio 1,40 m; Haste Americana Refil de Algodão 320 g; Amação Mop Profi; Refil Mop Pó Profi; Pá POP; Placa Sinalizadora Apresentar catalogo e autorização de funcionamento da ANVISA (AFE)da licitante	1.200,00		0,0000	0,00	0,00
14	1,00	UND	CENTRAL DE NEBULIZAÇÃO COM 4 SAIDAS - Aparelho de aerosol 4 saídas. Com carro suporte e rodizio 3 pol.4 kits de nebulização, compressor isento de óleo, régua com válvula de impacto para retenção do ar destinado aos inaladores, potencia 1/4hp 50/60hz rotação 1.750 rpm, 40 libras 2.8 bar, protetor térmico que desliga o equipamento automaticamente quando o mesmo sofre aquecimento ou descarga elétrica, tensão 110 ou 220 volts. CARRO COM 4 RODIZIOS Apresentar registro na ANVISA e catalogo e autorização de funcionamento da ANVISA (AFE) da licitante	2.100,00		0,0000	0,00	0,00



UNIMÓVEIS IND. COM. DE MÓVEIS
DEIZELAINÉ XAVIER DIAS - ME
CNPJ: 25.043.791/0001-68 - I. E.: 90729018-24
Av. Dr. João Pessoa, 470 - Centro - Quatiguá - PR
FONE: (43) 3564-1488

QUATIGUÁ, 24 de Novembro de 2016

DEIZELAINÉ XAVIER DIAS
SOCIO PROPRIETÁRIO

ESTADO DO PARANA
PREFEITURA MUNICIPAL SIQUEIRA CAMPOS

CNPJ: 76.919.083/0001-89 Telefone:
Rua Marechal Deodoro, 1837
C.E.P.: 84940-000 - Siqueira Campos

PREGÃO PRESENCIAL
Nº.: 58/2016 - PR

Processo Administrativo: 96/2016
Processo Licitatório: 89/2016
Data do Processo: 04/11/2016

Folha: 14/36

Fornecedor: **DEIZELAINÉ XAVIER DIAS ME**
Endereço: AV. DR. JOAO PESSOA 435 - Bairro: CENTRO
Cidade: QUATIGUÁ UF: PR CEP:
CNPJ: 14.643.102/0001-30 Inscrição Estadual: 9072901824 Telefone:

Item	Quantidade	Unid.	Especificação do Material	Preço Máximo	Marca	Descto.	Preço Unitário	Preço Total
15	2,00	UND	CENTRAL DE NEBULIZAÇÃO COM 6 SAIDAS - Aparelho de aerosol 4 saídas. Com carro suporte e rodizio 3 pol.4 kits de nebulização, compressor isento de óleo, régua com válvula de impacto para retenção do ar destinado aos inaladores, potencia 1/4hp 50/60hz rotação 1.750 rpm, 40 libras 2.8 bar, protetor térmico que desliga o equipamento automaticamente quando o mesmo sofre aquecimento ou descarga elétrica, tensão 110 ou 220 volts. CARRO COM 4 RODIZIOS MINIMO DE 4 SAIDAS Apresentar registro na ANVISA e catalogo e autorização de funcionamento da ANVISA (AFE) da licitante	2.100,00		0,0000	0,00	0,00
16	2,00	UND	CILINDRO PARA GAZES MEDICINAIS 7 LITROS - Confeccionado em aço dotado de válvula reguladora de pressão e fluxometro e carro para transporte ou maleta Apresentar registro na ANVISA e catalogo e autorização de funcionamento da ANVISA (AFE) da licitante	2.200,00		0,0000	0,00	0,00
17	6,00	UND	DERMATOSCOPIO 10 AUMENTOS - Iluminação de Xenon Halógena 2.5V proporciona luz mais branca e brilhante, projetando a verdadeira cor do tecido Ajuste de foco e campo de visão com aumento de 10 vezes. Lente de contato com escala e sem escala; Iluminação branca e de alto brilho, com excelente nitidez da imagem; Cabo em metal com superfície recartilhada, melhor aderência e segurança Reostato para controle de intensidade da luz; Abertura na base do cabo, permite utilizar bateria recarregável; Alimentação através de 2 pilhas alcalinas tipo C; Apresentar registro na ANVISA e catalogo e autorização de funcionamento da ANVISA(AFE) da licitante e carta de autorização do fabricante ou importador para comercializar o produto	1.500,00		0,0000	0,00	0,00



UNIMÓVEIS IND. COM. DE MÓVEIS
DEIZELAINÉ XAVIER DIAS - ME
CNPJ: 25.043.791/0001-68 - I. E.: 90729018-24
Av. Dr. João Pessoa, 470 - Centro - Quatiguá - PR
FONE: (43) 3564-1488

QUATIGUÁ, 24 de Novembro de 2016

DEIZELAINÉ XAVIER DIAS
SOCIO PROPRIETÁRIO

**ESTADO DO PARANA
PREFEITURA MUNICIPAL SIQUEIRA CAMPOS**

CNPJ: 76.919.083/0001-89 Telefone:
Rua Marechal Deodoro, 1837
C.E.P.: 84940-000 - Siqueira Campos

**PREGÃO PRESENCIAL
Nº.: 58/2016 - PR**

Processo Administrativo: 96/2016
Processo Licitatório: 89/2016
Data do Processo: 04/11/2016

Folha: 15/36

Fornecedor: **DEIZELAINÉ XAVIER DIAS ME**
Endereço: AV. DR. JOAO PESSOA 435 - Bairro: CENTRO
Cidade: QUATIGUÁ UF: PR CEP:
CNPJ: 14.643.102/0001-30 Inscrição Estadual: 9072901824 Telefone:

Item	Quantidade	Unid.	Especificação do Material	Preço Máximo	Marca	Descto.	Preço Unitário	Preço Total
------	------------	-------	---------------------------	--------------	-------	---------	----------------	-------------

18	1,00	UND	<p>COMPRESSOR ODONTOLOGICO ISENTO DE OLEO 40 LITROS - Totalmente isento de óleo. Não necessita lubrificação. Reservatório com tratamento interno antioxidante. Baixo nível de ruído: 56 Db a um metro de distância. Pressostato com chave geral liga/desliga. Válvula de segurança. Dispositivo de alívio do excesso de pressão. Rele térmico (protetor de sobrecarga de tensão). Protege o motor contra quedas ou picos de tensão desligando-o automaticamente em casos de temperatura excessiva. Dois manômetros: um para verificar a pressão interna do reservatório e outro para a pressão de saída de ar. Filtro de ar com drenagem automática (retém a umidade do ar no interior do reservatório) e regulador de pressão de saída do ar.Registro para drenagem da umidade condensada no reservatório de fácil acesso. Ventoinha de refrigeração nos motores.Filtros de aspiração (entradas de ar no reservatório). Acompanha dois refis para futura substituição. Mangueira do motor metálica e flexível. Maior segurança na estanqueidade do ar e de grande vida útil. Válvula de alívio (solenóide). Despressurização dos cabeçotes, fazendo com que o compressor trabalhe com menos esforço. Alimentação: 127V ou 220V - Monofásico Freqüência do Motor: 60 Hz Fluxo de ar (vazão efetiva): 212 l/min. (7,48 pc/min.) Capacidade do reservatório: 45 litros Pressão máxima de trabalho: 120 psi (0,83 MPa) Potência (motor): 1,13 CV (840W) Velocidade de rotação do motor:1750 r.p.m. Número de pólos do motor:4 polos Número de pistões (cabeçotes):2 pistões Apresentar catalogo e autorização de funcionamento da ANVISA (AFE)da licitante</p>	3.300,00		0,0000	0,00	0,00
----	------	-----	-------------------------------------------------------------------------------------------------------------------------------------------------------------------------------------------------------------------------------------------------------------------------------------------------------------------------------------------------------------------------------------------------------------------------------------------------------------------------------------------------------------------------------------------------------------------------------------------------------------------------------------------------------------------------------------------------------------------------------------------------------------------------------------------------------------------------------------------------------------------------------------------------------------------------------------------------------------------------------------------------------------------------------------------------------------------------------------------------------------------------------------------------------------------------------------------------------------------------------------------------------------------------------------------------------------------------------------------------------------------------------------------------------------------------------------------------------------------------------------------------------------------------------------------------------------------------------------------------------------------------------------------------------------	----------	--	--------	------	------



**UNIMÓVEIS IND. COM. DE MÓVEIS
DEIZELAINÉ XAVIER DIAS - ME**
CNPJ: 25.043.791/0001-68 - I. E.: 90729018-24
Av. Dr. João Pessoa, 470 - Centro - Quatiguá - PR
FONE: (43) 3564-1488

QUATIGUÁ, 24 de Novembro de 2016

Deizelaine Xavier Dias
DEIZELAINÉ XAVIER DIAS
SOCIO PROPRIETÁRIO

ESTADO DO PARANA
PREFEITURA MUNICIPAL SIQUEIRA CAMPOS

CNPJ: 76.919.083/0001-89 Telefone:
Rua Marechal Deodoro, 1837
C.E.P.: 84940-000 - Siqueira Campos

PREGÃO PRESENCIAL
Nº.: 58/2016 - PR

Processo Administrativo: 96/2016
Processo Licitatório: 89/2016
Data do Processo: 04/11/2016

Folha: 16/36

Fornecedor: DEIZELAINÉ XAVIER DIAS ME
Endereço: AV. DR. JOAO PESSOA 435 - Bairro: CENTRO
Cidade: QUATIGUÁ UF: PR CEP:
CNPJ: 14.643.102/0001-30 Inscrição Estadual: 9072901824 Telefone:

Item	Quantidade	Unid.	Especificação do Material	Preço Máximo	Marca	Descto.	Preço Unitário	Preço Total
19	1,00	UND	COMPRESSOR ODONTOLOGICO ISENTO DE OLEO 60 LITROS - Totalmente isento de óleo. Não necessita lubrificação. Reservatório com tratamento interno antioxidante. Reservatório vertical; Motor BIVOLT 127V/220V- Cabo elétrico com plugue; Filtro de ar; Dreno (válvula purgadora); Registro de saída de ar Manômetro; Válvula de retenção; Pressostato; Regulador de pressão com manômetro- Válvula de segurança; Vibraless; Coxim entre o bloco compressor e o reservatório Pintura antibacteriana; Deslocamento teórico 290 litros /min. (10 pcm); Pressão Máxima 120 psi - 8,3 bar; Reservatório 60L; Tempo de Enchimento máximo 3'12"; Nº de Cilindros 2; Ruído dB(A) máximo 76; Motor Elétrico mínimo 2 HP; Apresentar catalogo e autorização de funcionamento da ANVISA(AFE)da licitante	4.800,00		0,0000	0,00	0,00



UNIMÓVEIS IND. COM. DE MÓVEIS
DEIZELAINÉ XAVIER DIAS - ME
CNPJ: 25.043.791/0001-68 - I. E.: 90729018-24
Av. Dr. João Pessoa, 470 - Centro - Quatiguá - PR
FONE: (43) 3564-1488

QUATIGUÁ, 24 de Novembro de 2016

DEIZELAINÉ XAVIER DIAS
SOCIO PROPRIETÁRIO

**ESTADO DO PARANA
PREFEITURA MUNICIPAL SIQUEIRA CAMPOS**

CNPJ: 76.919.083/0001-89 Telefone:
Rua Marechal Deodoro, 1837
C.E.P.: 84940-000 - Siqueira Campos

**PREGÃO PRESENCIAL
Nº.: 58/2016 - PR**

Processo Administrativo: 96/2016
Processo Licitatório: 89/2016
Data do Processo: 04/11/2016

Folha: 17/36

Fornecedor: **DEIZELAINÉ XAVIER DIAS ME**
Endereço: AV. DR. JOAO PESSOA 435 - Bairro: CENTRO
Cidade: QUATIGUÁ UF: PR CEP:
CNPJ: 14.643.102/0001-30 Inscrição Estadual: 9072901824 Telefone:

Item	Quantidade	Unid.	Especificação do Material	Preço Máximo	Marca	Descto.	Preço Unitário	Preço Total
------	------------	-------	---------------------------	--------------	-------	---------	----------------	-------------

20	2,00	UND	DESFIBRILADOR AUTOMATICO DEA - Desfibrilador Externo Automático com as seguintes características mínimas em um só aparelho: Forma de onda bifásica. Sistema automático de avaliação do ECG, identificando a necessidade do choque. Adaptável a qualquer paciente adulto ou criança. Análise automática da impedância torácica do paciente possuindo energia configurável com dose de choque inicial de 150 joules para adultos e para crianças no mínimo 50 joules. Deverá possuir tempo de carga para disparo menor que 10 segundos para a energia máxima do aparelho e descarga interna de segurança no caso da não aplicação do choque após 30 segundos (ou mais) carregado. Possui botão liga/desliga, botão de choque luminoso, display em cristal líquido incorporado no próprio gabinete para exibição de instruções em português número de choques e tempo de funcionamento. Mensagem e comando por texto e voz em português. Feedback da RCP em tempo real quanto a frequência e profundidade das compressões na tela do desfibrilador. Verificar periodicamente a disponibilidade através dos testes da carga da bateria, dos circuitos internos, do software e da presença do eletrodo. Permitir registro em memória interna ou cartão de dados do ECG contínuo, frequência e profundidade das compressões, eventos e procedimentos realizados. Transferência dos dados para PC através de conexão bluetooth ou porta infravermelha. Bateria descartável ou conjunto de pilhas descartáveis de longa duração com autonomia de 03 anos no modo de espera, com capacidade mínima de 250 choques em energia máxima sem a necessidade de troca. Deve possuir sensibilidade e especificidade em pacientes adultos e pediátricos do algoritmo de detecção de ritmos chocáveis e não chocáveis que atenda as recomendações de desempenho da A.H.A. Deverá ser apresentadas certificações de conformidade definitivo com logomarca Inmetro com as normas: NBR IEC 60601-1, NBR 60601-2-4 e IP 55 para resistência à entrada de partículas e água, e registro de	10.500,00		0,0000	0,00	0,00
----	------	-----	--------------------------------------------------------------------------------------------------------------------------------------------------------------------------------------------------------------------------------------------------------------------------------------------------------------------------------------------------------------------------------------------------------------------------------------------------------------------------------------------------------------------------------------------------------------------------------------------------------------------------------------------------------------------------------------------------------------------------------------------------------------------------------------------------------------------------------------------------------------------------------------------------------------------------------------------------------------------------------------------------------------------------------------------------------------------------------------------------------------------------------------------------------------------------------------------------------------------------------------------------------------------------------------------------------------------------------------------------------------------------------------------------------------------------------------------------------------------------------------------------------------------------------------------------------------------------------------------------------------------------------------------------------------------------------------------------------------------------------------------------------------------------------------------------------------------------------------------------------------------------------------------------------------------------------------------------------------------------------------------------------------------------------------------------------------------	-----------	--	--------	------	------



DESFIBRILADOR AUTOMATICO DEA - Desfibrilador Externo Automático com as seguintes características mínimas em um só aparelho: Forma de onda bifásica. Sistema automático de avaliação do ECG, identificando a necessidade do choque. Adaptável a qualquer paciente adulto ou criança. Análise automática da impedância torácica do paciente possuindo energia configurável com dose de choque inicial de 150 joules para adultos e para crianças no mínimo 50 joules. Deverá possuir tempo de carga para disparo menor que 10 segundos para a energia máxima do aparelho e descarga interna de segurança no caso da não aplicação do choque após 30 segundos (ou mais) carregado. Possui botão liga/desliga, botão de choque luminoso, display em cristal líquido incorporado no próprio gabinete para exibição de instruções em português número de choques e tempo de funcionamento. Mensagem e comando por texto e voz em português. Feedback da RCP em tempo real quanto a frequência e profundidade das compressões na tela do desfibrilador. Verificar periodicamente a disponibilidade através dos testes da carga da bateria, dos circuitos internos, do software e da presença do eletrodo. Permitir registro em memória interna ou cartão de dados do ECG contínuo, frequência e profundidade das compressões, eventos e procedimentos realizados. Transferência dos dados para PC através de conexão bluetooth ou porta infravermelha. Bateria descartável ou conjunto de pilhas descartáveis de longa duração com autonomia de 03 anos no modo de espera, com capacidade mínima de 250 choques em energia máxima sem a necessidade de troca. Deve possuir sensibilidade e especificidade em pacientes adultos e pediátricos do algoritmo de detecção de ritmos chocáveis e não chocáveis que atenda as recomendações de desempenho da A.H.A. Deverá ser apresentadas certificações de conformidade definitivo com logomarca Inmetro com as normas: NBR IEC 60601-1, NBR 60601-2-4 e IP 55 para resistência à entrada de partículas e água, e registro de

**UNIMÓVEIS IND. COM. DE MÓVEIS
DEIZELAINÉ XAVIER DIAS - ME
CNPJ: 25.043.791/0001-68 - I. E.: 90729018-24
Av. Dr. João Pessoa, 470 - Centro - Quatiguá - PR
FONE: (43) 3564-1488**

QUATIGUÁ, 24 de Novembro de 2016

DEIZELAINÉ XAVIER DIAS
SOCIO PROPRIETÁRIO

ESTADO DO PARANA
PREFEITURA MUNICIPAL SIQUEIRA CAMPOS

CNPJ: 76.919.083/0001-89 Telefone:
Rua Marechal Deodoro, 1837
C.E.P.: 84940-000 - Siqueira Campos

PREGÃO PRESENCIAL

Nº.: 58/2016 - PR

Processo Administrativo: 96/2016
Processo Licitatório: 89/2016
Data do Processo: 04/11/2016

Folha: 18/36

Fornecedor: **DEIZELAINE XAVIER DIAS ME**
Endereço: AV. DR. JOAO PESSOA 435 - Bairro: CENTRO
Cidade: QUATIGUÁ UF: PR CEP:
CNPJ: 14.643.102/0001-30 Inscrição Estadual: 9072901824 Telefone:

Item	Quantidade	Unid.	Especificação do Material	Preço Máximo	Marca	Descto.	Preço Unitário	Preço Total
21	1,00	UND	definitivo da Agencia Nacional de vigilancia Sanitaria - ANVISA. ELETROCARDIOGRAFO - Eletrocardiógrafo com impressão em 12 canais simultâneos, impressora térmica de alta resolução integrada ao equipamento. Alimentação bivolt automático e através de bateria interna recarregável, com autonomia aproximada para 100 exames. Os exames devem ser impressos em papel no formato A4, termo sensível, possuir medidas e laudo interpretativo do ECG. Memória do último exame. Comunicação com computador que possibilite visualizar, enviar e arquivar os exames. Deve acompanhar os seguintes acessórios: 01 cabo de alimentação; 1 cabo paciente de 10 vias; 4 eletrodos de membros tipo clipe; 6 eletrodos precordiais de sucção isentos de latex; 1 tubo de gel para eletrodos; 1 rolo de papel termo sensível e manual de instruções em português. Apresentar registro na ANVISA e catalogo e autorização de funcionamento da ANVISA (AFE) da licitante e carta de autorização do fabricante ou importador para comercializar o produto.	7.300,00		0,0000	0,00	0,00
22	2,00	UND	DETECTOR FETAL DE MESA - Doppler Fetal digital de mesa, com transdutor de alta sensibilidade, alto falante integrado ao equipamento e tela de LCD colorida que possibilite a visualização numérica e da onda do batimento cardíaco fetal. Deve possuir suporte para o transdutor, entrada para fone de ouvido, gravador de som ou computador e porta USB, controle do volume e desligamento automático após 3 minutos de inatividade. Alarmes visuais e sonoros ajustáveis e programáveis. Bateria interna recarregável Bivolt automático integrada ao equipamento. Possuir 01 ano de garantia, manual de operação em português e certificado de aprovação do INMETRO Apresentar registro na ANVISA e catalogo e autorização de funcionamento da ANVISA (AFE) da licitante e carta de autorização do fabricante ou importador para comercializar o produto	1.600,00		0,0000	0,00	0,00



UNIMÓVEIS IND. COM. DE MÓVEIS
DEIZELAINE XAVIER DIAS - ME
CNPJ: 25.043.791/0001-68 - I. E.: 90729018-24
Av. Dr. João Pessoa, 470 - Centro - Quatiguá - PR
FONE: (43) 3564-1488

QUATIGUÁ, 24 de Novembro de 2016

DEIZELAINE XAVIER DIAS
SÓCIO PROPRIETÁRIO

**ESTADO DO PARANA
PREFEITURA MUNICIPAL SIQUEIRA CAMPOS**

CNPJ: 76.919.083/0001-89 Telefone:
Rua Marechal Deodoro, 1837
C.E.P.: 84940-000 - Siqueira Campos

(Handwritten mark)

**PREGÃO PRESENCIAL
Nº.: 58/2016 - PR**

Processo Administrativo: 96/2016
Processo Licitatório: 89/2016
Data do Processo: 04/11/2016

(Handwritten mark)

Folha: 19/36

Fornecedor: **DEIZELAINÉ XAVIER DIAS ME**
Endereço: AV. DR. JOAO PESSOA 435 - Bairro: CENTRO
Cidade: QUATIGUÁ UF: PR CEP:
CNPJ: 14.643.102/0001-30 Inscrição Estadual: 9072901824 Telefone:

Item	Quantidade	Unid.	Especificação do Material	Preço Máximo	Marca	Descto.	Preço Unitário	Preço Total
23	1,00	UND	DOPPLER FETAL PORTATIL COM TELA DE LCD COLORIDO - Doppler fetal portátil com transdutor de alta sensibilidade, compacto e de fácil operação e transporte. Possui alto falante de alta performance, formato ergonômico, compartimento para transdutor, entrada para fone de ouvido ou gravador de som, botão liga e desliga, controle preciso do volume e desligamento automático. Tela de LCD colorida para visualização numérica e da onda do batimento cardíaco fetal. Possui alarmes visuais/sonoros ajustáveis e programáveis. alimentação através de bateria interna recarregável e carregador integrado ao equipamento. Possuir 01 ano de garantia, manual de operação em português e certificado de aprovação do INMETRO Apresentar registro na ANVISA e catalogo e autorização de funcionamento da ANVISA (AFE) da licitante e carta de autorização do fabricante ou importador para comercializar o produto	910,00		0,0000	0,00	0,00
24	1,00	UND	ESCADINHA DE 02 DEGRAUS, ESTRUTURA EM AÇO INOXIDÁVEL - Escada de 02 degraus confeccionada em estrutura tubular com degraus confeccionados em compensado compactado, recebendo piso de borracha anti-derrapante, pés com ponteiros em material plástico. Estrutura confeccionada em aço inoxidável com acabamento polido. DIMENSÕES: Largura (Total): 420mm Altura (do piso ao 1.º degrau): 210mm Altura (do piso ao 2.º degrau): 370mm Apresentar catalogo e autorização de funcionamento da ANVISA (AFE) da licitante	270,00	SANTA LUZIA	0,0000	269,00	269,00



**UNIMÓVEIS IND. COM. DE MÓVEIS
DEIZELAINÉ XAVIER DIAS - ME
CNPJ: 25.043.791/0001-68 - I. E.: 90729018-24
Av. Dr. João Pessoa, 470 - Centro - Quatiguá - PR
FONE: (43) 3564-1488**

(Handwritten mark)

QUATIGUÁ, 24 de Novembro de 2016

(Handwritten signature)
DEIZELAINÉ XAVIER DIAS
SÓCIO PROPRIETÁRIO

ESTADO DO PARANA
PREFEITURA MUNICIPAL SIQUEIRA CAMPOS

CNPJ: 76.919.083/0001-89 Telefone:
Rua Marechal Deodoro, 1837
C.E.P.: 84940-000 - Siqueira Campos

PREGÃO PRESENCIAL
Nº.: 58/2016 - PR

Processo Administrativo: 96/2016
Processo Licitatório: 89/2016
Data do Processo: 04/11/2016

Folha: 20/36

Fornecedor: **DEIZELAINE XAVIER DIAS ME**
Endereço: AV. DR. JOAO PESSOA 435 - Bairro: CENTRO
Cidade: QUATIGUÁ UF: PR CEP:
CNPJ: 14.643.102/0001-30 Inscrição Estadual: 9072901824 Telefone:

Item	Quantidade	Unid.	Especificação do Material	Preço Máximo	Marca	Descto.	Preço Unitário	Preço Total
25	5,00	UND	ESFIGMOMANOMETRO ADULTO - Modelo clássico com tubo duplo metal, preto, braçadeira adulto velcro - modelo tradicional de esfigmomanômetro. Engate de aço inox para fixar o manômetro a braçadeira (Clip de metal inoxidável para acoplar o manômetro a braçadeira) * Válvula de precisão com ajuste fino * Micro filtro na válvula para proteger o sistema de medição * Escala linear de alumínio Ø 49 mm, de fácil leitura; * Escala e 0 a 300mmHg * Livre de Látex (Manguito/Pera Livre de Latex com válvula de precisão de ar, com regulação fina); * Invólucro de metal preto laqueado * Em bolsa de vinil com zíper Apresentar registro na ANVISA e catalogo e autorização de funcionamento da ANVISA (AFE) da licitante e carta de autorização do fabricante ou importador para comercializar o produto.	300,00		0,0000	0,00	0,00
26	3,00	UND	APARELHO DE PRESSÃO ARTERIAL INFANTIL(ESFIGMOMANOMETRO) - Modelo clássico com tubo duplo metal, preto, braçadeira INFANTIL velcro - modelo tradicional de esfigmomanômetro. Engate de aço inox para fixar o manômetro a braçadeira (Clip de metal inoxidável para acoplar o manômetro a braçadeira) * Válvula de precisão com ajuste fino * Micro filtro na válvula para proteger o sistema de medição * Escala linear de alumínio Ø 49 mm, de fácil leitura; * Escala e 0 a 300mmHg * Livre de Látex (Manguito/Pera Livre de Latex com válvula de precisão de ar, com regulação fina); * Invólucro de metal preto laqueado * Em bolsa de vinil com zíper Apresentar registro na ANVISA e catalogo e autorização de funcionamento da ANVISA (AFE) da licitante e carta de autorização do fabricante ou importador para comercializar o produto	300,00		0,0000	0,00	0,00



UNIMÓVEIS IND. COM. DE MÓVEIS
DEIZELAINE XAVIER DIAS - ME
CNPJ: 25.043.791/0001-68 - I. E.: 90729018-24
Av. Dr. João Pessoa, 470 - Centro - Quatiguá - PR
FONE: (43) 3564-1488

QUATIGUÁ, 24 de Novembro de 2016

DEIZELAINE XAVIER DIAS
SOCIO PROPRIETÁRIO

ESTADO DO PARANA
PREFEITURA MUNICIPAL SIQUEIRA CAMPOS

CNPJ: 76.919.083/0001-89 Telefone:
Rua Marechal Deodoro, 1837
C.E.P.: 84940-000 - Siqueira Campos

PREGÃO PRESENCIAL
Nº.: 58/2016 - PR

Processo Administrativo: 96/2016
Processo Licitatório: 89/2016
Data do Processo: 04/11/2016

Folha: 21/36

Fornecedor: DEIZELAINÉ XAVIER DIAS ME
Endereço: AV. DR. JOAO PESSOA 435 - Bairro: CENTRO
Cidade: QUATIGUÁ UF: PR CEP:
CNPJ: 14.643.102/0001-30 Inscrição Estadual: 9072901824 Telefone:

Item	Quantidade	Unid.	Especificação do Material	Preço Máximo	Marca	Descto.	Preço Unitário	Preço Total
27	6,00	UND	CLAREADOR E FOTOPOLIMERIZADOR - Clareador e fotopolimerizador à bateria (sem fio) - APLICAÇÕES: Restaurações diretas e indiretas. Colagem de brackets e acessórios ortodônticos. Clareamento dental e fotopolimerização de barreiras gengivais. Cimentação e adesivação fotopolimerizáveis. TECNOLOGIA: Wireless (sem fio). Maior praticidade de manuseio. Luz azul gerada por LED de alta potência (1250 mW/cm2). BATERIA REMOVÍVEL E DE ALTA PERFORMANCE: A substituição da bateria, quando houver necessidade, é de forma simples e rápida, executada pelo próprio operador. Mais de 600 aplicações de 15 segundos com carga cheia. Display digital. Timer (3, 5, 10, 15, 20, 25, 30, 35 e 40 segundos), com bip sonoro indicativo a cada 5 seg e no final da operação. Tempo máximo de uso contínuo: 300 segundos. Comandos de programação na própria caneta. Corpo metálico confeccionado em alumínio anodizado. Cores disponíveis: Preto ou Vermelho. Intensidade de luz constante, independente do nível de carga da bateria. A solidificação (cura) da resina não é afetada pela diferença de carga da bateria. Tempo de uso contínuo com carga total - 150 minutos. Silencioso, pois não necessita de ventilação forçada. Bivolt automático 90/240V. Ponteira de fotopolimerização confeccionada em fibra ótica orientada (sem fuga de luz), autoclavável a 134°C e com giro de 360°. Sistema stand by. Desliga automaticamente após 2 minutos sem utilização. MODOS DE USO: Rampa, contínuo e pulsado. Apresentar registro na ANVISA e Catalogo e autorização de funcionamento da ANVISA (AFE) da licitante	1.100,00		0,0000	0,00	0,00



UNIMÓVEIS IND. COM. DE MÓVEIS
DEIZELAINÉ XAVIER DIAS - ME
CNPJ: 25.043.791/0001-68 - I. E.: 90729018-24
Av. Dr. João Pessoa, 470 - Centro - Quatiguá - PR
FONE: (43) 3564-1488

QUATIGUÁ, 24 de Novembro de 2016

Deizelaine Xavier Dias
DEIZELAINÉ XAVIER DIAS
SOCIO PROPRIETÁRIO

**ESTADO DO PARANA
PREFEITURA MUNICIPAL SIQUEIRA CAMPOS**

CNPJ: 76.919.083/0001-89 Telefone:
Rua Marechal Deodoro, 1837
C.E.P.: 84940-000 - Siqueira Campos

4

**PREGÃO PRESENCIAL
Nº.: 58/2016 - PR**

Processo Administrativo: 96/2016
Processo Licitatório: 89/2016
Data do Processo: 04/11/2016

25

Folha: 22/36

Fornecedor: DEIZELAINÉ XAVIER DIAS ME
Endereço: AV. DR. JOAO PESSOA 435 - Bairro: CENTRO
Cidade: QUATIGUÁ UF: PR CEP:
CNPJ: 14.643.102/0001-30 Inscrição Estadual: 9072901824 Telefone:

Item	Quantidade	Unid.	Especificação do Material	Preço Máximo	Marca	Descr.	Preço Unitário	Preço Total
28	2,00	UND	LANTERNA CLINICA - Possui estrutura em plástico rígido reforçado com fibra de vidro . Possui clip para prender no bolso. Deve possuir foco de luz fixo concêntrico. Deve possuir comprimento do cabo de 12mm e 1cm de diâmetro. Deve utilizar 2 pilhas alcalinas AAA de 1,5v. Sistema de acionamento simples, basta pressionar o clip. Deve acompanhar 2 pilhas e capa protetora. Apresentar registro na ANVISA e catalogo e autorização de funcionamento da ANVISA (AFE)da licitante	100,00		0,0000	0,00	0,00
29	2,00	UND	LARINGOSCÓPIO FIBRA OPTICA DE LED - com lâminas curvas - Conjunto de laringoscópio com lâminas em aço inoxidável e transmissão de luz por fibra óptica. LED de 60.000 Lux que proporcione maior luminosidade e vida útil mínima de 50.000 horas. Cabo em metal recartilhado compatível com pilhas tamanho C. Deverá acompanhar tres lâminas sendo, Mac 2, Mac 3 e Mac 4. Todas as lâminas deverão ser isentas de pontos de soldas e autoclaváveis. As lâminas e os cabos devem possuir sistema codificado verde, compatíveis com laringoscópios de fibra óptica padrão ISO7376. Deve acompanhar um estojo para acondicionar o conjunto e manual de instruções em português. Apresentar registro na ANVISA e catalogo e autorização de funcionamento da ANVISA(AFE)da licitante e carta de autorização do fabricante ou importador para comercializar produto.	950,00		0,0000	0,00	0,00



**UNIMÓVEIS IND. COM. DE MÓVEIS
DEIZELAINÉ XAVIER DIAS - ME
CNPJ: 25.043.791/0001-68 - I. E.: 90729018-24
Av. Dr. João Pessoa, 470 - Centro - Quatiguá - PR
FONE: (43) 3564-1488**

QUATIGUÁ, 24 de Novembro de 2016

Deizelaine Xavier Dias
DEIZELAINÉ XAVIER DIAS
SOCIO PROPRIETÁRIO

ESTADO DO PARANA
PREFEITURA MUNICIPAL SIQUEIRA CAMPOS

CNPJ: 76.919.083/0001-89 Telefone:
Rua Marechal Deodoro, 1837
C.E.P.: 84940-000 - Siqueira Campos

Handwritten mark

PREGÃO PRESENCIAL
Nº.: 58/2016 - PR

Processo Administrativo: 96/2016
Processo Licitatório: 89/2016
Data do Processo: 04/11/2016

Handwritten mark

Folha: 23/36

Fornecedor: **DEIZELAINÉ XAVIER DIAS ME**
Endereço: AV. DR. JOAO PESSOA 435 - Bairro: CENTRO
Cidade: QUATIGUÁ UF: PR CEP:
CNPJ: 14.643.102/0001-30 Inscrição Estadual: 9072901824 Telefone:

Item	Quantidade	Unid.	Especificação do Material	Preço Máximo	Marca	Descto.	Preço Unitário	Preço Total
30	2,00	UND	Laringoscópio fibra ótica de LED com lâminas curvas INFANTIL - Conjunto de laringoscópio com lâminas em aço inoxidável e transmissão de luz por fibra óptica. LED de 60.000 Lux que proporcione maior luminosidade e vida útil mínima de 50.000 horas. Cabo em metal recartilhado compatível com pilhas tamanho AA. Deverá acompanhar tres lâminas sendo, Mac 0, Mac 1 . Todas as lâminas deverão ser isentas de pontos de soldas e autoclaváveis. As lâminas e os cabos devem possuir sistema codificado verde, compatíveis com laringoscópios de fibra óptica padrão ISO7376. Deve acompanhar um estojo para acondicionar o conjunto e manual de instruções em português. Apresentar registro na ANVISA e catalogo e autorização de funcionamento da ANVISA(AFE)da licitante e carta de autorização do fabricante ou importador para comercializar produto.	800,00		0,0000	0,00	0,00
31	1,00	UND	OXIMETRO DE PULSO PORTATIL RECARREGAVEL - Deve possuir visor colorido de LCD de alta resolução, possibilidade de rotação da tela (modo horizontal ou vertical) e no mínimo 04 modos de exibição, indicar nível de SPO2, frequência Cardíaca, força de pulso, onda plestimografica e tabela de tendências. Alarmes visuais e sonoros, ajustáveis e programáveis e tecla de silenciamento. Deve possuir conexão USB para computadores. Software que permita armazenar, visualizar e compartilhar eventos. Capa de proteção e suporte para superfícies planas. Deve possuir bateria recarregável integrada ao equipamento com alimentação Bivolt automático com autonomia mínima de 18 horas. Capacidade de monitorar pacientes adultos, pediátricos e neonatais e no mínimo 100 horas de tendências. Seu peso não deve ultrapassar 300 gramas com bateria. O Equipamento deve ser aprovado pelo INMETRO e possuir garantia mínima de 01 ano. Apresentar registro na ANVISA e catalogo e autorização de funcionamento da ANVISA(AFE)da licitante e carta de autorização do fabricante ou importador para comercializar o produto	2.700,00		0,0000	0,00	0,00

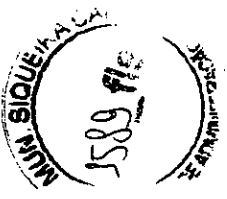

UNIMÓVEIS IND. COM. DE MÓVEIS
DEIZELAINÉ XAVIER DIAS - ME
CNPJ: 25.043.791/0001-68 - I. E.: 90729018-24
Av. Dr. João Pessoa, 470 - Centro - Quatiguá - PR
FONE: (43) 3564-1488

Handwritten signature

QUATIGUÁ, 24 de Novembro de 2016

Handwritten signature
DEIZELAINÉ XAVIER DIAS
SOCIO PROPRIETÁRIO

ESTADO DO PARANA
PREFEITURA MUNICIPAL SIQUEIRA CAMPOS

CNPJ: 76.919.083/0001-89 Telefone:
Rua Marechal Deodoro, 1837
C.E.P.: 84940-000 - Siqueira Campos

[Handwritten mark]

PREGÃO PRESENCIAL

Nº.: 58/2016 - PR

Processo Administrativo: 96/2016
Processo Licitatório: 89/2016
Data do Processo: 04/11/2016

[Handwritten mark]

Folha: 24/36

Fornecedor: DEIZELAINÉ XAVIER DIAS ME
Endereço: AV. DR. JOAO PESSOA 435 - Bairro: CENTRO
Cidade: QUATIGUÁ UF: PR CEP:
CNPJ: 14.643.102/0001-30 Inscrição Estadual: 9072901824 Telefone:

Item	Quantidade	Unid.	Especificação do Material	Preço Máximo	Marca	Descto.	Preço Unitário	Preço Total
32	1,00	UND	MESA PARA EXAMES CLÍNICOS FIBERGLASS - Móvel confeccionado em fiberglass com acabamento em gel coat isoftálico, e tendo grande resistência a sabões e detergentes. Dotado de 03 gavetas e 02 portas com prateleira interna, com dispositivo para escoamento de líquidos. O leito, é estofado em espuma de alta densidade com revestimento em courvim, possuindo cabeceira regulável. As Mesas de Exames Clínicos Luxo Moldglass, podem ser elaboradas nos mais diversos padrões de cores para diferenciação de setores, bem como, com ou sem inscrição: nome do setor, especificação do material, e/ou logomarca do Hospital ou Casa de Saúde. DIMENSÕES:Comp.: 1.880mm; Larg.: 550mm; Alt.: 900 mm; Apresentar catalogo e autorização de funcionamento da licitante	4.500,00		0,0000	0,00	0,00
33	1,00	UND	MOCHO C/ REGULAGEM - regulagem da inclinação e da altura do encosto por alavanca independente, que permite ajuste anatômico. Estofamento com espuma espessa, revestida em laminado de PVC, garantindo maior resistência e rigidez. Sem costura e de fácil assepsia Sistema a gás para regulagem de altura do assento Base giratória com cinco rodízios Apresentar registro na ANVISA e BPF e catalogo e autorização de funcionamento da ANVISA (AFE)da licitante	650,00	LEVITA	0,0000	649,00	649,00
34	1,00	UND	oftalmoscópio XL 2.5 V, em estojo - O Sistema de encaixa rápido e seguro no cabo. Altamente resistente a impactos feito de fibra de vidro reforçado. Lâmpada fácil de trocar na base do instrumento. Lentes de 0 a +20 e de 0 a -20 dioptrias. Display iluminado, protetor para não arañhar a lente dos óculos. Quatro aberturas: grande, pequena, semi-circulo e fixação e um filtro verde. Apresentar registro na ANVISA e catalogo e autorização de funcionamento da ANVISA(AFE)da licitante e carta de autorização do fabricante ou importador para comercializar o produto.	700,00		0,0000	0,00	0,00

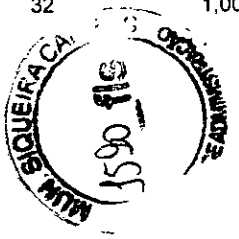

[Handwritten mark]

UNIMÓVEIS IND. COM. DE MÓVEIS
DEIZELAINÉ XAVIER DIAS - ME
CNPJ: 25.043.791/0001-68 - I. E.: 90729018-24
Av. Dr. João Pessoa, 470 - Centro - Quatiguá - PR
FONE: (43) 3564-1488

[Handwritten signature]

QUATIGUÁ, 24 de Novembro de 2016

[Handwritten signature]
DEIZELAINÉ XAVIER DIAS
SOCIO PROPRIETÁRIO

**ESTADO DO PARANA
PREFEITURA MUNICIPAL SIQUEIRA CAMPOS**

CNPJ: 76.919.083/0001-89 Telefone:
Rua Marechal Deodoro, 1837
C.E.P.: 84940-000 - Siqueira Campos

PREGÃO PRESENCIAL

Nº.: 58/2016 - PR

Processo Administrativo: 96/2016
Processo Licitatório: 89/2016
Data do Processo: 04/11/2016

Folha: 25/36

Fornecedor: DEIZELAINÉ XAVIER DIAS ME
Endereço: AV. DR. JOAO PESSOA 435 - Bairro: CENTRO
Cidade: QUATIGUÁ UF: PR CEP:
CNPJ: 14.643.102/0001-30 Inscrição Estadual: 9072901824 Telefone:

Item	Quantidade	Unid.	Especificação do Material	Preço Máximo	Marca	Descto.	Preço Unitário	Preço Total
35	2,00	UND	CABEÇA OFTALMOSCOPIO 2,5 V XL - Cabeça de oftalmoscópio que inclui os filtros azul e polarizado para todas as aberturas. Possui o sistema óptico de alta performance com lentes esféricas condensadas e redução de reflexo, acesso facil com uma só mão de todos comandos do oftalmoscópio. Disco com 89 lentes corretivas de -44 a + 45. Com 7 aberturas (grid, fenda, fixação, circulo grande, médio, pequeno e semi círculo), filtro livre de vermelho.O disco possui indicação com desenho de todas as aberturas e filtros para facilitar seu uso. Ajuste de foco com retenção no ponto zero para rápida correção de ametropias. Sistema selado. Acompanha cabo recaregavel Apresentar registro na ANVISA e catalogo e autorização de funcionamento da ANVISA (AFE)da licitante e carta de autorização do fabricante ou importador para comercializar o produto.	1.550,00		0,0000	0,00	0,00
36	1,00	UND	OTOSCOPIO XENON XL 2.5 V - fabricado em fibra de vidro reforçado, transmissão da luz através de fibra óptica, lente de aumento 2,5 vezes, sistema selado para otoscopia pneumática, lente removível para instrumentação cabo de metal resistente a corrosão, inclui conjunto com 5 espéculos 2,5 e 5 tam. 4 reusáveis. Apresentar registro na ANVISA e catalogo e autorização de funcionamento da ANVISA (AFE) da licitante e carta de autorização do fabricante ou importador para comercializar o produto.	480,00		0,0000	0,00	0,00
37	5,00	UND	SELADORA PARA PAPEL GRAU CIRURGICO DIGITAL - Seladora com acionamento por pedal, para selagem de embalagens de papel grau cirúrgico e filme Bopp; Painel digital com controle de temperatura até 300°C. Controle eletrônico do tempo de selagem com alarme sonoro. Permite selar bobinas com até 35 cm de largura. Espessura de selagem de 13mm. Desenvolvida para atender diversos segmentos: hospitais, clínicas, consultórios odontológicos. Apresentar catalogo e autorização de funcionamento da ANVISA(AFE)da licitante	1.550,00		0,0000	0,00	0,00



UNIMÓVEIS IND. COM. DE MÓVEIS
DEIZELAINÉ XAVIER DIAS - ME
CNPJ: 25.043.791/0001-68 - I. E.: 90729018-24
Av. Dr. João Pessoa, 470 - Centro - Quatiguá - PR
FONE: (43) 3564-1488

QUATIGUÁ, 24 de Novembro de 2016

Deizelaine Xavier Dias
DEIZELAINÉ XAVIER DIAS
SOCIO PROPRIETÁRIO

**ESTADO DO PARANA
PREFEITURA MUNICIPAL SIQUEIRA CAMPOS**

CNPJ: 76.919.083/0001-89 Telefone:
Rua Marechal Deodoro, 1837
C.E.P.: 84940-000 - Siqueira Campos

(Handwritten mark)

PREGÃO PRESENCIAL

Nº.: 58/2016 - PR

Processo Administrativo: 96/2016
Processo Licitatório: 89/2016
Data do Processo: 04/11/2016

(Handwritten mark)

Folha: 26/36

Fornecedor: DEIZELAINÉ XAVIER DIAS ME
Endereço: AV. DR. JOAO PESSOA 435 - Bairro: CENTRO
Cidade: QUATIGUÁ UF: PR CEP:
CNPJ: 14.643.102/0001-30 Inscrição Estadual: 9072901824 Telefone:

Item	Quantidade	Unid.	Especificação do Material	Preço Máximo	Marca	Descto.	Preço Unitário	Preço Total
38	6,00	UND	<p>Ultrassom Piezoelétrico e Jato de Bicarbonato - Tecnologia Ampla variação do fluxo de água ou do líquido irrigante proporcionando uma regulagem precisa. Permite trabalhos sem refrigeração. Iluminação interna do reservatório de bicarbonato, facilitando a visualização do volume de bicarbonato sem a necessidade de retirar a tampa. Transdutor do ultrassom piezoelétrico através de pastilhas cerâmicas com frequência de 32.000Hz estabilizado eletronicamente. Peça de mão do ultrassom com capa removível e autoclavável. Seguindo a mais alta tecnologia, a caneta de ultrassom possui somente a sua capa removível e autoclavável, proporcionando uma longa vida útil ao transdutor. O equipamento acompanha duas capas da caneta. Reservatório de Bicarbonato com Aquecimento Sistema de aquecimento do ambiente interno do reservatório, assegurando um baixo índice de umidade para o bicarbonato, contribuindo para uma melhor eficiência do jateamento e menor probabilidade de obstruções nas tubulações internas do equipamento. Ultrassom; Ajuste no painel sensível e preciso de sua potência e do fluxo de refrigeração. Pode executar procedimentos sem o uso de refrigeração como condensação de amálgama, cimentação de onlays/inlays. Alta frequência na ponta ativa, formando uma fina névoa de água, sem que haja gotejamento. 5 níveis de potência do ultrassom (baixa, baixa/média, média, média/alta e alta). Tips (Pontas) com vários modelos: Periodontia, Endodontia, Dentística e Prótese, Preparação Cavitária Acompanham o equipamento: pontas T1, T2 e T3. Jato de Bicarbonato Peça de mão metálica, removível e autoclavável. Confeccionada em alumínio anodizado, possui alta resistência aos procedimentos de esterilização, contribuindo para que tenha uma longa vida útil. Filtro de ar com drenagem automática. Tampa do reservatório de bicarbonato com visualizador. Outras Características Entrada de ar e água com bitolas desiguais, evitando uma possível ligação invertida. Chave geral</p>	2.300,00		0,0000	0,00	0,00



UNIMÓVEIS IND. COM. DE MÓVEIS
DEIZELAINÉ XAVIER DIAS - ME
CNPJ: 25.043.791/0001-68 - I. E.: 90729018-24
Av. Dr. João Pessoa, 470 - Centro - Quatiguá - PR
FONE: (43) 3564-1488

(Handwritten signature)

QUATIGUÁ, 24 de Novembro de 2016

(Handwritten signature)
DEIZELAINÉ XAVIER DIAS
SOCIO PROPRIETÁRIO

**ESTADO DO PARANA
PREFEITURA MUNICIPAL SIQUEIRA CAMPOS**

CNPJ: 76.919.083/0001-89 Telefone:
Rua Marechal Deodoro, 1837
C.E.P.: 84940-000 - Siqueira Campos

(Handwritten mark)

**PREGÃO PRESENCIAL
Nº.: 58/2016 - PR**

Processo Administrativo: 96/2016
Processo Licitatório: 89/2016
Data do Processo: 04/11/2016

(Handwritten mark)

Folha: 27/36

Fornecedor: **DEIZELAINÉ XAVIER DIAS ME**
Endereço: AV. DR. JOAO PESSOA 435 - Bairro: CENTRO
Cidade: QUATIGUÁ UF: PR CEP:
CNPJ: 14.643.102/0001-30 Inscrição Estadual: 9072901824 Telefone:

Item	Quantidade	Unid.	Especificação do Material	Preço Máximo	Marca	Descto.	Preço Unitário	Preço Total
------	------------	-------	---------------------------	--------------	-------	---------	----------------	-------------

39

2,00

UND

luminosa localizada no painel. Pedal de acionamento unico.
Apresentar catalogo e autorização de funcionamento da ANVISA (AFE) da licitante
CADEIRA DE RODAS EM AÇO CARBONO - Fabricada em tubos de aço carbono com assento em nylon duplo reforçado com lona e encosto em nylon duplo almofadado, com almofada de 4cm no assento, com protetor de roupa, dobrável em "X" duplo tubular reforçado e estabilizado por duas cruzetas de aço carbono maciço bilateral, freios bilaterais zincados, aro impulsor bilateral em nylon com 8 pontos de fixação, apoios para os braços escamoteáveis com apoio em poliuretano injetado, apoio para os pés em nylon injetado removíveis com quick, rebatíveis lateralmente e com regulagem de altura, rodas dianteiras aro 6" raiada com pneus maciços e rolamentos duplos blindados nas rodas e no eixo vertical, rodas traseiras aro 24" em nylon injetado com fibra com 8 raias com pneus infláveis e rolamentos blindados duplo com sistema quick com placa de regulagem horizontal, barra de reforço no quadro e caixa de rolamento, pintura epóxi texturizada (eletrostática). Capacidade mínima 130 KG Largura mínima do assento 52 cm Largura máxima aberta 71 cm
Apresentar registro na ANVISA e catalogo e autorização de funcionamento da ANVISA (AFE)da licitante

1.100,00

0,0000

0,00

0,00



**UNIMÓVEIS IND. COM. DE MÓVEIS
DEIZELAINÉ XAVIER DIAS - ME
CNPJ: 25.043.791/0001-68 - I. E.: 90729018-24
Av. Dr. João Pessoa, 470 - Centro - Quatiguá - PR
FONE: (43) 3564-1488**

(Handwritten signature)

QUATIGUÁ, 24 de Novembro de 2016

(Handwritten signature)
DEIZELAINÉ XAVIER DIAS
SOCIO PROPRIETÁRIO

**ESTADO DO PARANA
PREFEITURA MUNICIPAL SIQUEIRA CAMPOS**

CNPJ: 76.919.083/0001-89 Telefone:
Rua Marechal Deodoro, 1837
C.E.P.: 84940-000 - Siqueira Campos

PREGÃO PRESENCIAL

Nº.: 58/2016 - PR

Processo Administrativo: 96/2016
Processo Licitatório: 89/2016
Data do Processo: 04/11/2016

Folha: 28/36

Fornecedor: **DEIZELAINÉ XAVIER DIAS ME**
Endereço: AV. DR. JOAO PESSOA 435 - Bairro: CENTRO
Cidade: QUATIGUÁ UF: PR CEP:
CNPJ: 14.643.102/0001-30 Inscrição Estadual: 9072901824 Telefone:

Item	Quantidade	Unid.	Especificação do Material	Preço Máximo	Marca	Descto.	Preço Unitário	Preço Total
40	1,00	UND	<p>CÂMARA P/ CONSERVAÇÃO DE IMUNOBIOLOGICOS E TERMOLÁBEIS - GABINETE EXTERNO - Tipo vertical, construído em chapas de aço galvanizado branco, para evitar processos de corrosão. Montado sobre chassi metálico e rodízios giratórios 3" com freios diagonais. GABINETE INTERNO - Construído totalmente em chapa de aço galvanizado branco, dotados de 04 prateleiras em aço inoxidável com perfuração hermética. ILUMINAÇÃO INTERNA - Através de lâmpada 10 watts, com acionamento automático quando da abertura da porta. HOMOGENEIZADOR DE TEMPERATURA - Ventilação interna através de microventilador para homogeneização da temperatura, com desligamento do microventilador da abertura da porta. ISOLAMENTO TÉRMICO - Em poliuretano injetado. PORTA - De vidro duplo, com sistema antiembaçante, vedação através de perfil magnético. REFRIGERAÇÃO- Através de compressor hermético, com circulação de ar forçado, gás ecológico R-134 isento de CFC, com sistema de ar forçado. Degelo automático com evaporação do condensado. PAINEL DE COMANDO - Montado na parte superior da câmara com chave geral, fusíveis de proteção na parte posterior e painel frontal do tipo membrana com teclas soft-touch. Termostato eletrônico microprocessado com mostrador digital da temperatura e dos parâmetros de programação, sistema de verificação automática da programação, sistema de travamento da programação contra manuseio inadvertido, sistema que restabelece os parâmetros programados mesmo com variação brusca da energia ou desligamento do equipamento, filtro contra ruídos eletromagnéticos, com apresentação de data e horário. Dotado com quatro sensores tipo NTC, sendo um para leitura digital da temperatura imerso em solução térmica, um no ar para o controle do compressor, um ligado ao sistema de segurança com atuação totalmente independente e outro no ambiente externo. Display em LCD com fundo iluminado com caracteres expandidos, com</p>	25.600,00		0,0000	0,00	0,00



UNIMÓVEIS IND. COM. DE MÓVEIS
DEIZELAINÉ XAVIER DIAS - ME
CNPJ: 25.043.791/0001-68 - I. E.: 90729018-24
Av. Dr. João Pessoa, 470 - Centro - Quatiguá - PR
FONE: (43) 3564-1488

QUATIGUÁ, 24 de Novembro de 2016

DEIZELAINÉ XAVIER DIAS
SOCIO PROPRIETÁRIO

ESTADO DO PARANA
PREFEITURA MUNICIPAL SIQUEIRA CAMPOS

CNPJ: 76.919.083/0001-89 Telefone:
Rua Marechal Deodoro, 1837
C.E.P.: 84940-000 - Siqueira Campos

[Handwritten mark]

PREGÃO PRESENCIAL

Nº.: 58/2016 - PR

Processo Administrativo: 96/2016
Processo Licitatório: 89/2016
Data do Processo: 04/11/2016

[Handwritten mark]

Folha: 29/36

Fornecedor: **DEIZELAINÉ XAVIER DIAS ME**
Endereço: AV. DR. JOAO PESSOA 435 - Bairro: CENTRO
Cidade: QUATIGUÁ UF: PR CEP:
CNPJ: 14.643.102/0001-30 Inscrição Estadual: 9072901824 Telefone:

Item	Quantidade	Unid.	Especificação do Material	Preço Máximo	Marca	Descto.	Preço Unitário	Preço Total
------	------------	-------	---------------------------	--------------	-------	---------	----------------	-------------

indicações visuais simultaneas e independentes para refrigeração; aquecimento; desvios de temperatura; temperatura externa; porta aberta; falta de energia elétrica comercial; sistema de emergência do em atividade; indicação do nível das baterias do sistema de emergência. ALARMES - Temperatura abaixo de 2°C, temperatura alta acima de 8°C, falta de energia elétrica, porta aberta, com tecla de inibição para silenciar o buzzer por 15 minutos. FAIXA DE TRABALHO - De 2° C e 8° C, travado ao usuário entre 3,5°C a 5,5°C, com ponto fixo em 4°C. REGISTRADOR DE TEMPERATURA - Registrador eletrônico das temperaturas mínima e máximas atingidas, acionadas através de um toque. SISTEMA DE SEGURANÇA - Termostato instalado em paralelo ao controlador eletrônico da câmara, assumindo automaticamente o controle das funções de comando do compressor de frio sempre que houver falha no comando eletrônico. DISCADOR - Sistema automático que realiza ligações telefônicas via central telefônica ou linha fixa direta, para até três números sempre que o equipamento alarmar por temperatura CRÍTICA. SISTEMA DE EMERGÊNCIA PARA FALTA DE ENERGIA ELÉTRICA - Através de conversor 12 volts (cc) para 110/220 volts (ac), mantendo todas as funções eletro-eletrônicas, inclusive o compressor de frio, com autonomia para até 72 horas. Integrado ao gabinete, montado na parte inferior da câmara, com gaveta móvel para as baterias seladas. Controlador da tensão elétrica, monitora e aciona o sistema de emergência caso ocorra instabilidade da energia elétrica. Emite dados de performance via data-logger. Software de gerenciamento que emite relatórios e gráficos de performance, inclusive retroativos, permitindo o gerenciamento da câmara via internet - SEM COBRANÇA MENSALIDADE. CAPACIDADE INTERNA - 360 LITROS. DIMENSÕES EXTERNAS - 198 X 59,5 X 60 (cm). FUNCIONAMENTO - 127/220 VOLTS 50/60 Hz. GARANTIA mínima - 12 meses. Apresentar registro na ANVISA e catálogo e autorização de



[Handwritten signature]

UNIMÓVEIS IND. COM. DE MÓVEIS
DEIZELAINÉ XAVIER DIAS - ME
CNPJ: 25.043.791/0001-68 - I. E.: 90729018-24
Av. Dr. João Pessoa, 470 - Centro - Quatiguá - PR
FONE: (43) 3564-1488

[Handwritten signature]

QUATIGUÁ, 24 de Novembro de 2016

[Handwritten signature]
EIZELAINÉ XAVIER DIAS
SÓCIO PROPRIETÁRIO

ESTADO DO PARANA
PREFEITURA MUNICIPAL SIQUEIRA CAMPOS

CNPJ: 76.919.083/0001-89 Telefone:
Rua Marechal Deodoro, 1837
C.E.P.: 84940-000 - Siqueira Campos

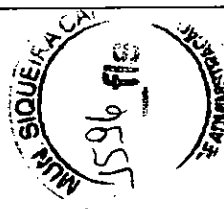

[Handwritten mark]

PREGÃO PRESENCIAL
Nº.: 58/2016 - PR

Processo Administrativo: 96/2016
Processo Licitatório: 89/2016
Data do Processo: 04/11/2016

33

Folha: 30/36

Fornecedor: DEIZELAINÉ XAVIER DIAS ME
Endereço: AV. DR. JOAO PESSOA 435 - Bairro: CENTRO
Cidade: QUATIGUÁ UF: PR CEP:
CNPJ: 14.643.102/0001-30 Inscrição Estadual: 9072901824 Telefone:

Item	Quantidade	Unid.	Especificação do Material	Preço Máximo	Marca	Descto.	Preço Unitário	Preço Total
41	6,00	UND	funcionamento da ANVISA (AFE)da licitante Devem apresentar juntamente com a proposta, Formulário de Petição para Cadastramento de Equipamento registrado junto a Anvisa, para comprovação das características técnicas e acessórios registrados. GELADEIRA/REFRIGERADOR 300 LITROS - Com no mínimo 2 portas degelo automático Selo A de eficiência energética Alimentação elétrica 127v Apresentar catalogo	1.800,00	CONSUL	0,0000	1.800,00	10.800,00
42	2,00	UND	GELADEIRA/REFRIGERADOR 350 LITROS - Com no mínimo 2 portas degelo automático Selo A de eficiência energética Alimentação elétrica 127v Apresentar catalogo	1.850,00		0,0000	0,00	0,00
43	1,00	UND	ARQUIVO DE AÇO QUATRO GAVETAS = Arquivo confeccionado em chapa de aço laminada fria, gavetas com porta etiqueta estampado e puxador tipo alça cromado, com sistema deslizante por rolamento de aço e fechadura cilíndrica com fechamento simultâneo. Tratamento anti-corrosivo à base de fosfato de zinco e pintura eletrostática a pó com camada de 40 a 50 microns, com secagem a estufa a 240°C. confeccionados em chapas 24 Medidas aproximadas 1.35x47X68 COR CINZA Apresentar catalogo.	600,00	VEGEL	0,0000	599,00	599,00
44	11,00	UND	AR CONDICIONADO SPLIT 7.000 BTUS QUENTE/FRIO - No mínimo 7.000 btus Alimentação elétrica 220 v Apresentar catalogo	1.372,78	ELGIN	0,0000	1.372,00	15.092,00
45	3,00	UND	AR CONDICIONADO SPLIT 12.000 BTUS QUENTE/FRIO - No mínimo 12.000 btus Alimentação elétrica 220 v Apresentar catalogo	1.705,61	ELGIN	0,0000	1.704,00	5.112,00

UNIMÓVEIS IND. COM. DE MÓVEIS
DEIZELAINÉ XAVIER DIAS - ME
CNPJ: 25.043.791/0001-68 - I. E.: 90729018-24
Av. Dr. João Pessoa, 470 - Centro - Quatiguá - PR
FONE: (43) 3564-1488

[Handwritten signature]

QUATIGUÁ, 24 de Novembro de 2016

[Handwritten signature]
EIZELAINÉ XAVIER DIAS
SOCIO PROPRIETÁRIO

**ESTADO DO PARANA
PREFEITURA MUNICIPAL SIQUEIRA CAMPOS**

CNPJ: 76.919.083/0001-89 Telefone:
Rua Marechal Deodoro, 1837
C.E.P.: 84940-000 - Siqueira Campos



(Handwritten mark)

PREGÃO PRESENCIAL

Nº.: 58/2016 - PR

Processo Administrativo: 96/2016
Processo Licitatório: 89/2016
Data do Processo: 04/11/2016

(Handwritten mark)

Folha: 31/36

Fornecedor: **DEIZELAINÉ XAVIER DIAS ME**
Endereço: AV. DR. JOAO PESSOA 435 - Bairro: CENTRO
Cidade: QUATIGUÁ UF: PR CEP:
CNPJ: 14.643.102/0001-30 Inscrição Estadual: 9072901824 Telefone:

Item	Quantidade	Unid.	Especificação do Material	Preço Máximo	Marca	Descto.	Preço Unitário	Preço Total
46	9,00	UND	MICRO-COMPUTADOR - Processador mínimo 2 núcleos e processamento, mínimo 2,40 Ghz, FBBS 1066Mhz, 3MB cache L2, memória Ram 4GB (DDR3, PC5300), Slots de Memória 2 Disco Rígido (HD) 500GB SATA 7200RPM, Unidade Ótica DVDRW (gravador de CD 48x gravador de DVD 16x), Leitor de Cartões MS, MS PRO, SD, MMC, Monitor mínimo 18,5 LCD com resolução mínima 1366x768pixel e conexão vga, Vídeo com processamento de vídeo integrado com alocação dinâmica mínima 256 MB, Áudio 5.1, Rede 10/100/1000Mbps, Teclado português brasil ABNT2 com 107 teclas e OS/2, Mouse PS/2 com 2 botões e scroll ótico, Caixas de som 2.0 estéreo, Gabinete minitorre, Baias internas 2x3, Baias externas 2x5 e 1x Garantia de 12 MESES	2.000,00		0,0000	0,00	0,00
47	1,00	UND	DVD PLAYER COM ENTRADA USB FRONTAL - E FUNCAO RIPPING. COM CONTROLE REMOTO.	350,00	MONDIAL	0,0000	349,00	349,00
48	1,00	UND	BEBEDOURO/PURIFICADOR COLUNA INOX - Características: Gabinete em aço inox ou aço eletrozincado branco e sem emendas; Base em plástico poliestileno; Tampa, aparador de copos, base do aparador de copos e separador de água em plástico polipropileno; Conexões hidráulicas internas de material atóxico; Torneiras em plástico ABS, sendo uma para água natural e outra para água gelada; Reservatório de água em alumínio com pintura atóxica; Serpentina localizada na parte externa do reservatório; Controlador com 7 níveis de temperatura através de termostato entre 15° e 4°C; Refrigerado por compressor. Apresentar catalogo	950,00	LIBELL	0,0000	949,00	949,00

UNIMÓVEIS IND. COM. DE MOVIM.
DEIZELAINÉ XAVIER DIAS - ME
CNPJ: 25.043.791/0001-68 - I. E.: 90729018-2
Av. Dr. João Pessoa, 470 - Centro - Quatiguá - PR
FONE: (43) 3964-1488

(Handwritten signature)

QUATIGUÁ, 24 de Novembro de 2016

(Handwritten signature)
DEIZELAINÉ XAVIER DIAS
SOCIO PROPRIETÁRIO

**ESTADO DO PARANA
PREFEITURA MUNICIPAL SIQUEIRA CAMPOS**

CNPJ: 76.919.083/0001-89 Telefone:
Rua Marechal Deodoro, 1837
C.E.P.: 84940-000 - Siqueira Campos

PREGÃO PRESENCIAL

Nº.: 58/2016 - PR

Processo Administrativo: 96/2016
Processo Licitatório: 89/2016
Data do Processo: 04/11/2016

35

Folha: 32/36

Fornecedor: **DEIZELAINÉ XAVIER DIAS ME**
Endereço: AV. DR. JOAO PESSOA 435 - Bairro: CENTRO
Cidade: QUATIGUÁ UF: PR CEP:
CNPJ: 14.643.102/0001-30 Inscrição Estadual: 9072901824 Telefone:

Item	Quantidade	Unid.	Especificação do Material	Preço Máximo	Marca	Descto.	Preço Unitário	Preço Total
49	1,00	UND	TV LED 42 POLEGADAS COM CONVERSOR IMBUTIDO - USB DivX HD: Reproduz videos fotos e músicas em alta resolução de um dispositivo USB. Smart Energy Saving Plus: Função que proporciona economia de energia através do ajuste do nível do brilho da TV. Full HD : a máxima qualidade de imagem Quick Menu: Menu de acesso rápido que possibilita os seguintes ajustes: Formato de tela / Ajuste de imagem / Ajuste de áudio / Legendas / Função Soneca / Remover USB. Áudio Estéreo/SAP. Potência: 10W. Clear Voice II. Infinite Surround System. Imagem Progressive Scan. XD Engine. Resolução: 1920 x 1080 pixels (42"). Formato Tela: 16:9. Ângulo de Visão: 178° x 178°. Brilho 32": 500 cd/m2. Contraste: 1300:1 Conveniência Ajuste formato tela: 4:3 / 16:9 / Pelo Programa / Zoom / Zoom 2 / Just Scan /Cinema Zoom. Pré-ajustes imagem (APC): Sensor Inteligente / Vivo / Padrão / Cinema / Esportes / Jogos/ Expert 1 e Expert 2. Ajuste temp. cor (ACC): quente / frio / médio. Outros ajustes imagem: contraste / brilho / cor / nitidez. Pré-ajustes áudio: Padrão / Músicas / Cinema / Esportes / Jogos. Ajuste áudio: Balanço / Agudos e Graves. Relógio: Ligar - Desligar TV / Função Soneca. Bloqueio de teclas. Closed Caption/Função Mute. Smart Energy Saving Plus. Simplink: controla outros aparelhos compatíveis com a função, através do controle remoto da TV. USB Cloning Welcome screen Welcome Screen ou Tela de Boas Vindas é um recurso para definir a imagem inicial do televisor. Utilize esta função para definir uma imagem inicial para ser exibida ao ligar a TV, ainda determina o tempo de exibição da "Imagem Logotipo". Este tempo varia de 1 ~ 10 segundos. Alimentação: 100~240v. Sistema de Cores: PAL-M / N / NTSC / ISDB-TB. Consumo Médio: 170W (IEC62087). Consumo Stand By: MINIMO de 40 polegadas Apresentar catalogo	1.900,00	BAK	0,0000	1.900,00	1.900,00



UNIMÓVEIS IND. COM. DE MÓVEIS
DEIZELAINÉ XAVIER DIAS - ME
CNPJ: 25.043.791/0001-68 - I. E.: 90729018-24
Av. Dr. João Pessoa, 470 - Centro - Quatiguá - PR
FONE: (43) 3564-1488

QUATIGUÁ, 24 de Novembro de 2016

DEIZELAINÉ XAVIER DIAS
SOCIO PROPRIETÁRIO

ESTADO DO PARANA
PREFEITURA MUNICIPAL SIQUEIRA CAMPOS

CNPJ: 76.919.083/0001-89 Telefone:
Rua Marechal Deodoro, 1837
C.E.P.: 84940-000 - Siqueira Campos

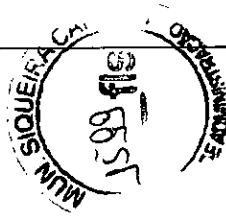

[Handwritten mark]

PREGÃO PRESENCIAL
Nº.: 58/2016 - PR

Processo Administrativo: 96/2016
Processo Licitatório: 89/2016
Data do Processo: 04/11/2016

[Handwritten number 36]

Folha: 33/36

Fornecedor: **DEIZELAINÉ XAVIER DIAS ME**
Endereço: AV. DR. JOAO PESSOA 435 - Bairro: CENTRO
Cidade: QUATIGUÁ UF: PR CEP:
CNPJ: 14.643.102/0001-30 Inscrição Estadual: 9072901824 Telefone:

Item	Quantidade	Unid.	Especificação do Material	Preço Máximo	Marca	Descto.	Preço Unitário	Preço Total
50	1,00	UND	MESA PARA ESCRITORIO EM L: Confeccionada e MDP de no mínimo 15 mm. Revestimento em laminado melaminico de baixa pressão, dupla face Bordas recobertas em perfil de PVC Estrutura em aço com tratamento anti ferruginoso e pintura epóxi PARTE A : MEDIDAS APROXIMADAS 1,00X0,60X0,75 PARTE B : MEDIDAS APROXIMADAS 1.40X060X075 Com 3 gavetas com chave Deve acompanhar a conexão par união das partes Apresentar catalogo Apresentar catalogo	690,00	UNIMÓVEIS	0,0000	689,00	689,00
51	7,00	UND	NO- BREAK PARA COMPUTADOR COM CAPACIDADE DE 1000va. - Modelo bivoit automático: entrada 115/127V ou 220V e saída 115V. - 6 tomadas no Padrão NBR 14136 APRESENTAR CATALOGO	600,00	SMS	0,0000	600,00	4.200,00
52	1,00	UND	PROJETOR MULTIMÍDIA 3200 LUMENS - Características de Exibição Resolução SVGA (800 x 600) 3.200 ANSI lumens Dynamic Black 20.000:1 DLP® 3D Ready HDMI 3D com 144Hz 24p Usabilidade Aprimorada Alto falante integrado de 3W Retorno instantâneo do modo de economia de energia Facilidade de Uso Correção de imagem de até 40 graus Auto correção de imagem Funcionalidade eco-friendly Acer EcoProjection Vida útil da lâmpada de até 10.000 horas no modo ExtremeEco Características Técnicas Sistema de Projeção - DLP® Resolução Nativa 800x600 Resoluções máximas :UXGA (1.600 x 1.200), WUXGA (1.920 x 1.200) Contraste:20.000 : 1 Brilho: 3.200 ANSI Lumens (padrão) e 2.560 ANSI Lumens (ECO) Entradas/conexões - 1 HDMI (video, Audio HDCP) * 2- RGB/Video Componente (D-sub) * 1- S-Video (Mini DIN) * 1- Video Composto (RCA) * 2 PC Audio (Stereo) Duração da Lâmpada: Duração: 4.000 horas (Standard) 6.000 horas (ECO) 10.000 horas (ExtremeEco) Apresentar catalogo	1.750,00		0,0000	0,00	0,00

UNIMÓVEIS IND. COM. DE MÓVEIS
DEIZELAINÉ XAVIER DIAS - ME
CNPJ: 25.043.791/0001-68 - I. E.: 90729018-24
Av. Dr. João Pessoa, 470 - Centro - Quatiguá - PR
FONE: (43) 3564-1488

[Handwritten signature]

QUATIGUÁ, 24 de Novembro de 2016

[Handwritten signature]
DEIZELAINÉ XAVIER DIAS
SOCIO PROPRIETÁRIO

**ESTADO DO PARANA
PREFEITURA MUNICIPAL SIQUEIRA CAMPOS**

CNPJ: 76.919.083/0001-89 Telefone:
Rua Marechal Deodoro, 1837
C.E.P.: 84940-000 - Siqueira Campos

**PREGÃO PRESENCIAL
Nº.: 58/2016 - PR**

Processo Administrativo: 96/2016
Processo Licitatório: 89/2016
Data do Processo: 04/11/2016

Folha: 34/36

Fornecedor: DEIZELAINÉ XAVIER DIAS ME
Endereço: AV. DR. JOAO PESSOA 435 - Bairro: CENTRO
Cidade: QUATIGUÁ UF: PR CEP:
CNPJ: 14.643.102/0001-30 Inscrição Estadual: 9072901824 Telefone:

Item	Quantidade	Unid.	Especificação do Material	Preço Máximo	Marca	Desc.to.	Preço Unitário	Preço Total
53	4,00	UND	ROTEADOR WIRELESS 04 PORTAS - Características: Capacidade até 60 usuários navegando simultaneamente: " Ideal para aplicações em estabelecimentos comerciais, como cafés, escritórios, bares, restaurantes, etc. " Assistente de configuração fácil - Velocidade : 300 MBPS - 2 redes Wi-Fi: uma para funcionários e uma para visitantes - Melhor cobertura de sinal com 500 mW de potência.. - Modo de operação Roteador - Instalação fácil, Visualização do status do roteador pelo LED - Clientes conectados e nível de qualidade de sinal por cliente Controle de potência: Porta Ethernet Porta:1 WAN/LAN (PoE passivo) 1 LAN Padrão 10/100 Mbps Características gerais: Frequência 2,4 GHz Potência de RF: 500 mW Antenas: 2 antenas removíveis 5 dBi Padrão: IEEE 802.11n 300 Mbps 2T2R Chipset :Ralink RT3662 Flash: 8 MB SDRAM: 64 MB Sensibilidade:-90 dBm Wireless: Opção de ocultar SSID corporativo Segurança: WEP WPA-PSK (TKIP/AES) WPA2-PSK (AES) Multi SSID: 2 Isolação de SSID: SSID visitante acessa somente a WAN QoS: Controle de banda por SSID Alocação dinâmica por usuário	420,00	INTELBRAS	0,0000	419,00	1.676,00
54	2,00	UND	SWITCH 24 PORTAS - 24 portas 10/100 Mbps com negociação de velocidade automática (N-Way) Integração de dispositivos de rede e compartilhamento do acesso à Internet QoS para priorização do tráfego de dados, voz e vídeo Instalação simples e rápida (Plug & Play) Taxa de transferência de até 200 Mbps Interligação de computadores, ATAs, telefones IP e outros dispositivos de rede Guia de instalação em português e espanhol Auto MDI/MDI-X para detecção automática do padrão do cabo (normal/crossover) Fonte de alimentação interna bivolt automática Gabinete desktop para utilização em mesa ou parede Pannel frontal com LEDs indicadores	750,00		0,0000	0,00	0,00



UNIMÓVEIS IND. COM. DE MÓVEIS
DEIZELAINÉ XAVIER DIAS - ME
CNPJ: 25.043.791/0001-68 - I. E.: 90729018-24
Av. Dr. João Pessoa, 470 - Centro - Quatiguá - PR
FONE: (43) 3564-1488

QUATIGUÁ, 24 de Novembro de 2016

DEIZELAINÉ XAVIER DIAS
SOCIO PROPRIETÁRIO

**ESTADO DO PARANA
PREFEITURA MUNICIPAL SIQUEIRA CAMPOS**

CNPJ: 76.919.083/0001-89 Telefone:
Rua Marechal Deodoro, 1837
C.E.P.: 84940-000 - Siqueira Campos

**PREGÃO PRESENCIAL
Nº.: 58/2016 - PR**

Processo Administrativo: 96/2016
Processo Licitatório: 89/2016
Data do Processo: 04/11/2016

Folha: 35/36

Fornecedor: DEIZELAINÉ XAVIER DIAS ME
Endereço: AV. DR. JOAO PESSOA 435 - Bairro: CENTRO
Cidade: QUATIGUÁ UF: PR CEP:
CNPJ: 14.643.102/0001-30 Inscrição Estadual: 9072901824 Telefone:

Item	Quantidade	Unid.	Especificação do Material	Preço Máximo	Marca	Descto.	Preço Unitário	Preço Total
55	3,00	UND	IMPRESSORA LESER - IMPRESSORA Imprima até 19 ppm Carta/18 ppm A4 com saída da primeira página em 8,5 segundos, Velocidade de impressão: até 19 ppm em preto e branco (normal, Carta) Resolução de impressão: até 600 x 600 x 2 dpi (1.200 dpi de saída efetiva) Conectividade padrão: 1 USB 2.0 de alta velocidade Opções de impressão em frente e verso: Manual (suporte a driver fornecido) CICLO DE SERVIÇO Até 5.000 páginas Volume mensal de páginas recomendado: De 250 a 1.500 páginas MÉM. MÁXIMA/PADRÃO 2 MB TIPOS DE MÍDIA ACEITOS Papel (laser, sulfite, fotográfico, áspero, vellum), envelopes, etiquetas, cartão, transparências, cartões-postais TAMANHOS DE MÍDIA ACEITOS Carta, Ofício, executivo, cartões-postais, envelopes (nº. 10, Monarch) TENSÃO DE ENTRADA 110 a 127VCA (+/- 10%), 60 Hz (+/- 2 Hz) Apresentar catalogo	790,00		0,0000	0,00	0,00
56	3,00	UND	LEITOR DE CODIGO DE BARRAS MANUAL - Capacidade de Decodificação: padrão 1D, empilhado, 2D, e simbologias postais; leitura de fonte OCR limitada, Contraste de impressão mínimo de 20% de diferença de resistência, com indicador sonoro de leitura, entrada USB, acompanhado de suporte para base. Apresentar catalogo	400,00	BEMATECH	0,0000	399,00	1.197,00
57	7,00	UND	DESTILADOR PARA AGUA - equipamento desenvolvido para atendê-lo na função da destilação de água para uso em autoclaves de esterilização à vapor ou qualquer outra aplicação onde seja necessária a utilização de água destilada. Fácil manuseio; Design moderno; Baixo consumo de energia, proporciona economia de até 35% nos gastos com água destilada; Tempo para destilar 150 ml de água: 19 minutos; Tempo para destilar 300 ml de água: 37 minutos; Não necessita instalação hidráulica; 1 ano de garantia; Apresentar catalogo e autorização de funcionamento da ANVISA(AFE)da licitante	930,00		0,0000	0,00	0,00

UNIMÓVEIS IND. COM. DE MÓVEIS
DEIZELAINÉ XAVIER DIAS - ME
CNPJ: 25.043.791/0001-68 - I. E.: 90729018-24
Av. Dr. João Pessoa, 470 - Centro - Quatiguá - PR
FONE: (43) 3564-1488

QUATIGUÁ, 24 de Novembro de 2016

DEIZELAINÉ XAVIER DIAS
SÓCIO PROPRIETÁRIO

ESTADO DO PARANA
PREFEITURA MUNICIPAL SIQUEIRA CAMPOS

CNPJ: 76.919.083/0001-89 Telefone:
Rua Marechal Deodoro, 1837
C.E.P.: 84940-000 - Siqueira Campos

PREGÃO PRESENCIAL
Nº.: 58/2016 - PR

Processo Administrativo: 96/2016
Processo Licitação: 89/2016
Data do Processo: 04/11/2016

Folha: 36/36

Fornecedor: **DEIZELAINÉ XAVIER DIAS ME**
Endereço: AV. DR. JOAO PESSOA 435 - Bairro: CENTRO
Cidade: QUATIGUÁ UF: PR CEP:
CNPJ: 14.643.102/0001-30 Inscrição Estadual: 9072901824 Telefone:

Item	Quantidade	Unid.	Especificação do Material	Preço Máximo	Marca	Descto.	Preço Unitário	Preço Total
------	------------	-------	---------------------------	--------------	-------	---------	----------------	-------------

58	1,00	UND	Centrifuga Sorológica 40 tubos - Programa nome da técnica; Tempo em minutos e velocidade em RPM ou força G; Trabalha com tubos de 10 e 15 ml no mesmo porta tubos; Capacidade para 12 programas; Sistema de freio automático; Duplo sistema de amortecimento. Capacidade dos porta tubos 28 tubos de 10 ml 28 tubos de 15 ml 40 tubos de 05 ml 40 tubos de 07 ml 04 tubos de 50 ml Obs. Acompanha 01 conjunto com 04 porta tubos escolhido pelo cliente Porta tubos Injetados em nylon Programas 12 programas disponíveis onde é possível programar nome da técnica, tempo em minutos e velocidade em RPM ou Força G. Programas disponíveis Soro, urina, parasito, liquor, plaqueta de plasma rico, plaqueta de plasma pobre, saliva, HDL, tempo de protombina. Rotação Programável de 500 á 3500 RPM (resolução de 1 RPM) Força (g) máxima 2260 g. Pés de fixação Tipo ventosa Ruído Máximo em dB < que 70 dB. O valor observado foi medido a uma distância de um metro do equipamento com um ruído de fundo de 45 dB com uma amostragem media avaliada em 05 equipamentos. OBS: SEGUNDO A NR15 ESPECIFICA QUE SEJA UM MÁXIMO DE 85 dB, EM EXPOSIÇÃO CONTINUA DURANTE 08 HORAS Tempo de centrifugação Programável de 1 á 999 minutos. Motor Indução trifásico (isento de escovas) Rotor (cruzeta) Alumínio usinado Trava da tampa Mecânica Sensor de desbalanceamento Mecânico com micro switch Sensor de tampa Sistema de proteção magnético para não utilizar o equipamento com a tampa aberta, e desligar caso seja violada a trava da tampa. Gabinete Chapa de aço carbono com pintura eletrostática e alumínio fundido Painel Teclado de membrana feito de policarbonato Display LCD 04 x 20 linhas (azul) Pintura Eletrostática Apresentar registro na ANVISA e catalogo e autorização de funcionamento da ANVISA (AFE) da licitante	6.200,00		0,0000	0,00	0,00
----	------	-----	---------------------------------------------------------------------------------------------------------------------------------------------------------------------------------------------------------------------------------------------------------------------------------------------------------------------------------------------------------------------------------------------------------------------------------------------------------------------------------------------------------------------------------------------------------------------------------------------------------------------------------------------------------------------------------------------------------------------------------------------------------------------------------------------------------------------------------------------------------------------------------------------------------------------------------------------------------------------------------------------------------------------------------------------------------------------------------------------------------------------------------------------------------------------------------------------------------------------------------------------------------------------------------------------------------------------------------------------------------------------------------------------------------------------------------------------------------------------------------------------------------------------------------------------------------------------------------------------------------------------------------------------------------------------------------------------------------------------------------------------------------------------------------------------------------------------------------------------	----------	--	--------	------	------



UNIMÓVEIS IND. COM. DE MÓVEIS
DEIZELAINÉ XAVIER DIAS - ME
CNPJ: 25.043.791/0001-68 - I. E.: 90729018-24
Av. Dr. João Pessoa, 470 - Centro - Quatiguá - PR
FONE: (43) 3564-1488

Total por Extenso: (quarenta e oito mil sessenta e quatro reais)

QUATIGUÁ, 24 de Novembro de 2016

DEIZELAINÉ XAVIER DIAS
SÓCIO PROPRIETÁRIO

Item 33



ÍNICIO EMPRESA FÁBRICA ORÇAMENTO LOCALIZAÇÃO REPRESENTANTES PRODUTOS FALE CONOSCO



Handwritten signature

Buscar Produtos:

UNIMÓVEIS IND. COM. DE MÓVEIS
 DEIZELAINÉ XAVIER DIAS - ME
 CNPJ: 25.043.791/0001-68 - I. E.: 90729018
 Av. Dr. João Pessoa, 470 - Centro - Quatiguá
 FONE: (43) 3564 1488

55

5603 file
 MUN. SIOLEIRACA
 15

Categorias

Armário vitrine
 Armário Vitrine 1
 Porta Armário Vitrine
 2 Portas
 Barras de Apoio
 Barra de Apoio em
 Aço Inox Barra de
 Apoio em Aço Pintado
 Berços
 Berço com Cuba em
 Acrílico Berço
 Simples
 Biombos
 Biombo Duplo Biombo
 Triplo
 Cadeiras
 Cadeira de Banho
 Cadeira em Aço
 Cadeira para Coleta de
 Sangue
 Camas
 Cama Berço Cama
 Berço Fowler Cama
 Cabeceira M3vel
 Cama Fowler Elétrica
 Cama Fowler Manual
 Cama Fowler
 Pediátrica
 Carros
 Carro Curativo Carro
 de Emergência Carro
 de Limpeza Carro de
 Transferência Carro
 Padiola Carro para
 Transporte de Cilindro
 Carro Transporte de

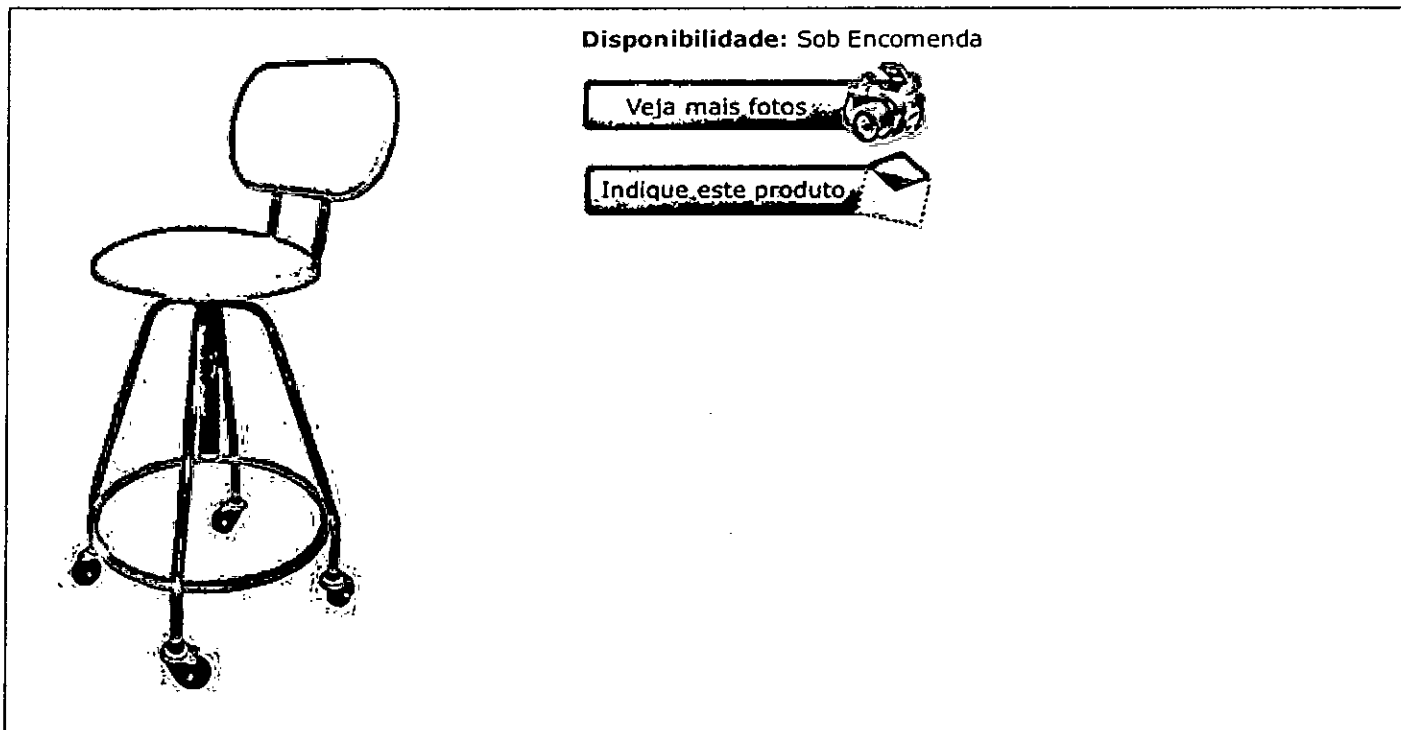
MOCHO EPOXI, ASSENTO E ENCOSTO ESTOFADOS, COM RODIZIOS**Disponibilidade:** Sob Encomenda

Veja mais fotos

Indique este produto

MOCHO GIRATÓRIO COM ASSENTO E ENCOSTO ESTOFADO COM RODAS – estrutura em tubo de aço 15,87mm x 1,20mm, assento 30cm diâmetro e encosto 0,20m x 0,30m estofados em espuma com 05cm de altura D-26 revestido em courvin e bordas com acabamento em perfil PVC flexível, pintura eletrostática pó (epóxi) após tratamento antiferruginoso, assento e encosto estofados revestidos em courvin e bordas com acabamento em perfil PVC flexível, altura regulável através de rosca sem fim, apoio para os pés em aro redondo, quatro pés com rodas giratórias de 50,80mm em borracha maciça. Dimensões: A 0,46m/0,70m x D 0,31m. - **MODELO: LV 88**

UNIMÓVEIS IND. COM. DE MÓVEIS
 DEIZELAINÉ XAVIER DIAS - ME
 CNPJ: 25.043.791/0001-68 - I. E.: 90729018-24
 Av. Dr. João Pessoa, 470 - Centro - Quatiguá - PR
FONE: (43) 3564-1488

Bandejas Carro
Transporte de Roupa
Escada
Dois Degraus
Escrivaninha
Escrivaninha
Estãtica
Maca com Furo de
Rosto Maca com Furo
de Rosto, Cabeceira
Regulavel Mesa de
Podologia Mochos,
Banquetas
Fisioterapia
Banqueta para Exercã-
cio Conjunto de
Banquetas para RPG
Maca com Orificio de
Rosto Maca com
Orificio de Rosto,
Cabeceira Regulãivel
Maca com Regulagem
de Altura Para RPG
Maca Fixa Para RPG
Maca para Osteopatia
Maca para Trabalho de
Joelho
Focos
Foco Clãnico Foco Clã-
nico Bi-volt
Mesas
Mesa
Antropomãtrica
Mesa Auxiliar Mesa
Auxiliar Semi Circuar
Mesa de Anestesia
Mesa de Cabeceira

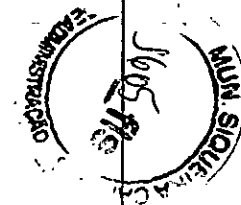

UNIMÓVEIS IND. COM. DE MÓVEIS
DEIZELAINÉ XAVIER DIAS - ME
CNPJ: 25.043.791/0001-68 - I. E.: 90729018-24
Av. Dr. João Pessoa, 470 - Centro - Quatiguã - PR
FONE: (43) 3564-1488

Mesa de Cabeceira com
 Refeiçãõ Acoplada
 Mesa de Mayo Mesa de
 Ncrã³psia Mesa de
 procedimento
 Veterinãirio Mesa de
 Refeiçãõ Mesa
 Exame CIãnico Mesa
 Exame Ginecolã³gico
 Mochos
 Mocho com Encosto
 Mocho sem Encosto
 Negatoscã³pios
 Negatoscã³pio Epoxi
 Negatoscã³pio Inox
 Padiola
 Padiola Dobrãivel
 Poltrona
 Poltrona Reclinãivel
 Acionada por Mola
 Poltrona Reclinãivel
 Luxo Acionada a Gãis
 Sofã
 Sofã Cama
 Suportes
 Suporte de Braço
 Suporte de Hamper
 Suporte de Soro

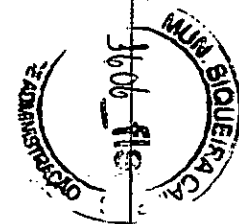

UNIMÓVEIS IND. COM. DE MÓVEIS
DEIZELAINÉ XAVIER DIAS - ME
 CNPJ: 25.043.791/0001-68 - I. E.: 90729018-24
 Av. Dr. João Pessoa, 470 - Centro - Quatiguá - PR
FONE: (43) 3564-1488

LEVITA**Levita Ltda**

www.levitamoveis.com.br

Fone: (43) 3154-4455

A Levita Ind. e Com. De Móveis Hospitalares, fundada nos anos 80, foi pioneira na região de Londrina na fabricação de móveis hospitalares. Em sua longa trajetória passou por três proprietários e fez sua fama junto aos ...

[Leia Mais »](#)

MAPA DO SITE

[EMPRESA](#)

[FÁBRICA](#)

[ORÇAMENTO](#)

[LOCALIZAÇÃO](#)

[REPRESENTANTES](#)

[PRODUTOS](#)

[FALE CONOSCO](#)

[INÍCIO](#)

[ADM](#)

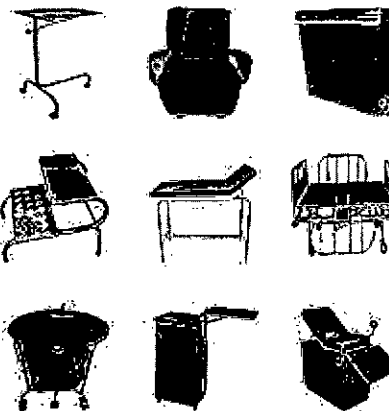
NOSSOS PRODUTOS**DESENVOLVIDO POR**

M2 Conect - Marketing Digital

Copyright © 2013 - Todos os direitos reservados - www.levitamoveis.com.br

144



UNIMÓVEIS IND. COM. DE MÓVEIS
DEIZELAINÉ XAVIER DIAS - ME
 CNPJ: 25.043.791/0001-68 - I. E.: 90729018-24
 Av. Dr. João Pessoa, 470 - Centro - Quatiguá - PR
FONE: (43) 3564-1488

ELGIN

O GRUPO ELGIN ASSISTÊNCIA TÉCNICA DOWNLOAD CENTER PORTAL DE APOIO ONDE COMPRAR MAPA DO SITE

Procurar...

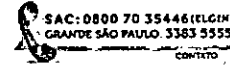

ar-condicionado automação costura home&office iluminação informática mobili&design refrigeração telefonia

visão geral

especificações

suporte

download center

Split Hi Wall Eco Plus

A linha Eco Plus está disponível nas capacidade de 9.000 a 30.000Btu/h, nas versões Frio e Quente/frio. Com um design atrativo, harmoniza com qualquer ambiente. Toda a linha trabalha com o gás ecológico R-410A, possui selo Procel (classificação A no INMETRO) e filtro ionizador chamado Ion Air, que elimina até 99% de vírus, bactérias e ácaros, deixando o ar mais limpo e saudável. Possui a função limpeza da evaporadora, na qual o ventilador é acionado após desligar a unidade, assim mantém o evaporador seco e limpo, evitando exalar odores indesejáveis no ambiente. Outro diferencial é a função "I feel", na qual o sensor de temperatura fica no controle remoto. Assim, quando você fica próximo ao controle a unidade manterá a temperatura escolhida onde você estiver.



UNIMÓVEIS IND. COM. DE MÓVEIS
DEIZELAINÉ XAVIER DIAS - ME
CNPJ: 25.043.791/0001-68 - I. E.: 90729018-24
Av. Dr. João Pessoa, 470 - Centro - Quatiguá - PR
FONE: (43) 3564-1488

45

ELGIN

le interna possui um display invisível indicando a tura do ambiente, que só acende ao ligar a unidade, e preferir, aperte a tecla "screen" para desligar o ara maior conforto durante a noite. Possui 3 anos ntia (se instalado por empresa credenciada pela

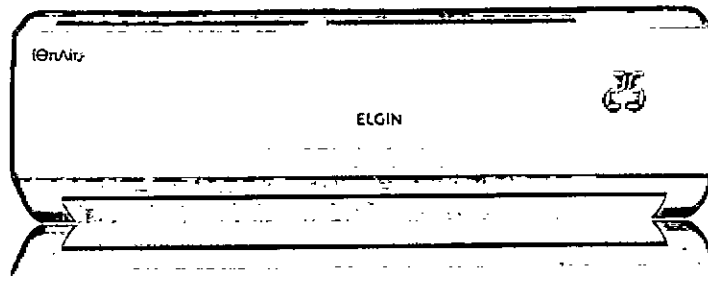

de Comprar

Comparar

Calculo de carga Térmica

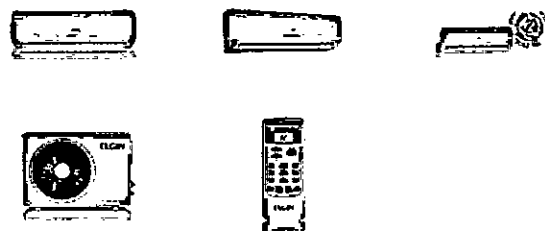
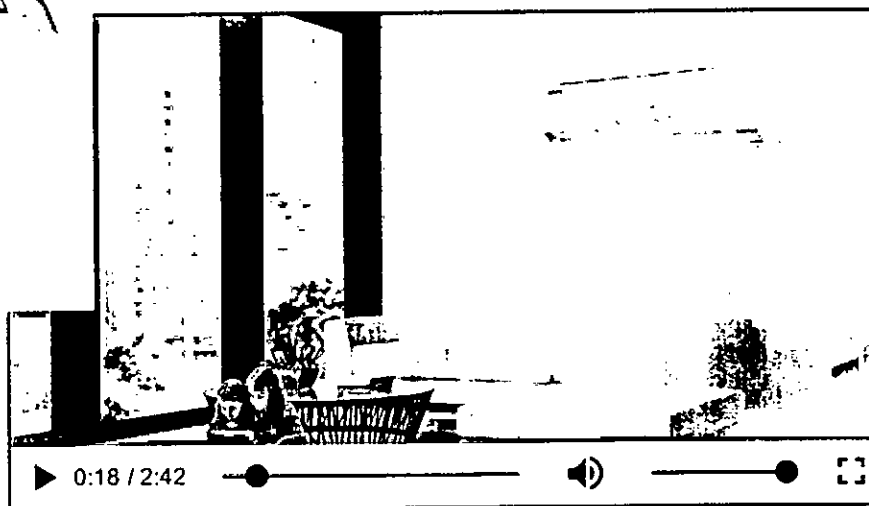

46

1608 FIG
ADMARISTOR

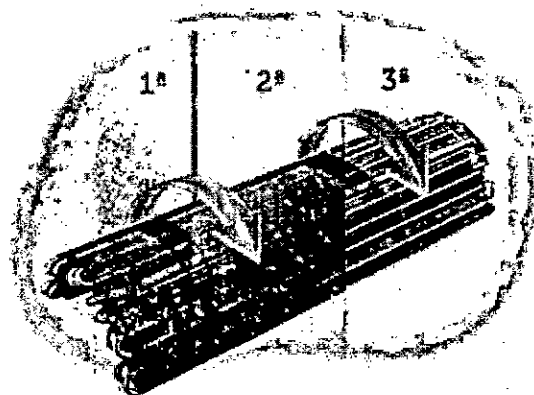

FUNÇÃO LIMPEZA

Esta função acaba com o acúmulo de poeira e da umidade na superfície do evaporador, evitando exalar odores indesejáveis.

CONTROLE COM DISPLAY DIGITAL

Facilita a visualização da temperatura escolhida

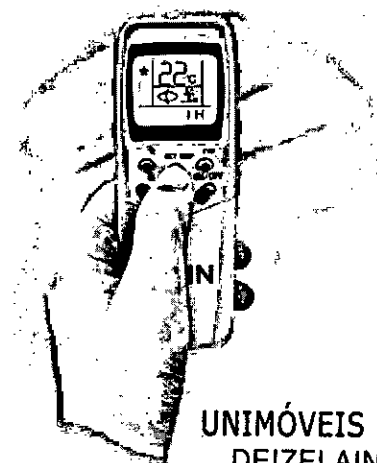

147

UNIMÓVEIS IND. COM. DE MÓVEIS
DEIZELAINE XAVIER DIAS - ME
CNPJ: 25.043.791/0001-68 - I. E.: 90729018-24
Av. Dr. João Pessoa, 470 - Centro - Quatiguá - PR
FONE: (43) 3564-1488

FUNÇÃO TURBO

Proporciona um rápido resfriamento do ambiente



DESUMIDIFICAÇÃO

Usada para a desumidificação de ambientes, especialmente utilizada em dias chuvosos



UNIMÓVEIS IND. COM. DE MÓVEIS
DEIZELAINÉ XAVIER DIAS - ME
CNPJ: 25.043.791/0001-68 - I. E.: 90729018-24
Av. Dr. João Pessoa, 470 - Centro - Quatiguá - PR
FONE: (43) 3564-1488

VERSÕES FRIO E QUENTE / FRIO

Disponível nas versões Frio e Quente/Frio

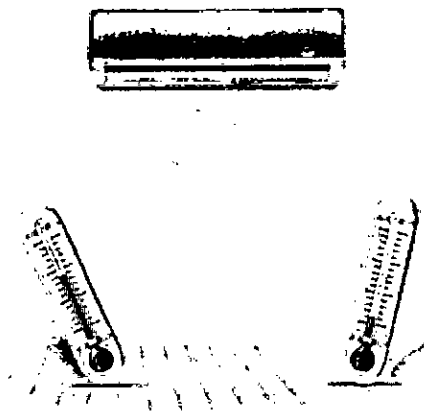

CLASSIFICAÇÃO A NO INMETRO

Com um melhor desempenho energético, você economiza na sua conta de energia. Recebe o selo Procel.



50

UNIMÓVEIS IND. COM. DE MÓVEIS
DEIZELAINÉ XAVIER DIAS - ME
CNPJ: 25.043.791/0001-68 - I. E.: 90729018-24
Av. Dr. João Pessoa, 470 - Centro - Quatiguá - PR
FONE: (43) 3564-1488



Gás ecológico R-410A

Gás ecológico que não prejudica a camada de ozônio e filtro Ion Air, que elimina 99% de vírus, bactérias e ácaros, deixando o ambiente mais limpo e saudável.

Função "I Feel"

O sensor de temperatura fica no controle remoto. Assim, quando você fica próximo ao controle, a unidade manterá a temperatura escolhida onde estiver.

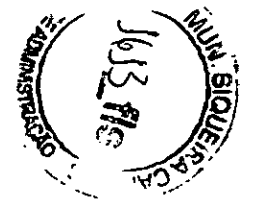
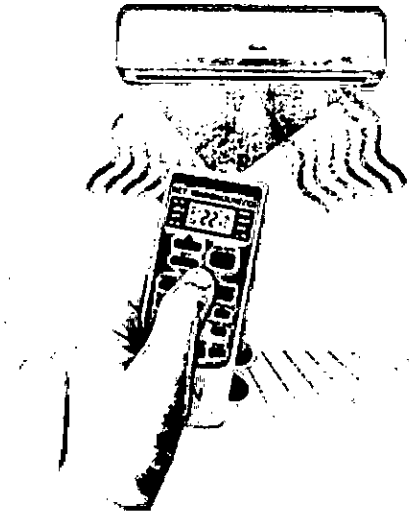

UNIMÓVEIS IND. COM. DE MÓVEIS
DEIZELAINÉ XAVIER DIAS - ME
CNPJ: 25.043.791/0001-68 - I. E.: 90729018-24
Av. Dr. João Pessoa, 470 - Centro - Quatiguá - PR
FONE: (43) 3564-1488

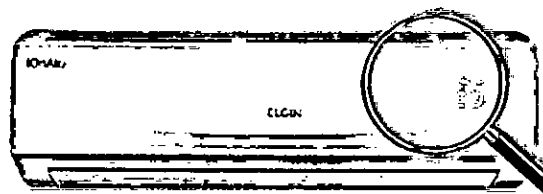

Display de temperatura invisível (só acende ao ligar a unidade).

Possibilidade de desligar o display apertando a tecla "screen" para maior conforto durante a noite.

FILTRO ION AIR

Elimina até 99% de vírus, bactérias e ácaros, deixando o ar mais limpo e saudável.

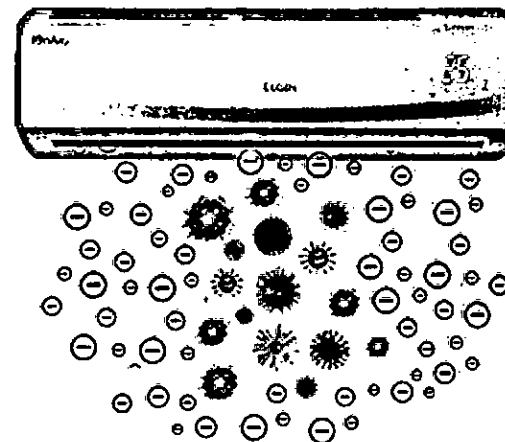



UNIMÓVEIS IND. COM. DE MÓVEIS
DEIZELAINÉ XAVIER DIAS - ME
CNPJ: 25.043.791/0001-68 - I. E.: 90729018-24
Av. Dr. João Pessoa, 470 - Centro - Quatiguá - PR
FONE: (43) 3564-1488



Item 49

[Home \(index.php\)](#)

[Empresa \(empresa.php\)](#)

[Localização \(localizacao.php\)](#)

[Fale Conosco \(fale-conosco.php\)](#)



(index.php)

Olá, Bem Vindo!

[EQUIPE DE VENDAS \(equipe-de-vendas.php\)](#)

Digite aqui o que você procura

Buscar

[\(downloads.php\)](#) [\(\)](#) [\(assistencia.php\)](#)

[Download](#)

[Fórum](#)

[Assistência](#)

Cotação DÓLAR - R\$ 3.62

[Acessórios \(produtos.php?scategoria=8\)](#)

[Automotivo \(produtos.php?scategoria=9\)](#)

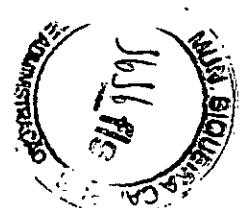

UNIMÓVEIS IND. COM. DE MÓVEIS
DEIZELAINÉ XAVIER DIAS - ME
CNPJ: 25.043.791/0001-68 - I. E.: 90729018-24
Av. Dr. João Pessoa, 470 - Centro - Quatiguá - PR
FONE: (43) 3564-1488

Categorias

Acessórios

(produtos.php?
scategoria=8)

Antenas / LNB (produtos.php?
categoria=22)

Bastão Retrátil Selfie
(produtos.php?categoria=97)

Bluetooth Earphone
(produtos.php?categoria=87)

Bluetooth Shutter
(produtos.php?categoria=99)

Bracelete Bluetooth
(produtos.php?categoria=86)

Cabo USB / HDMI
(produtos.php?categoria=78)

Capa para IPHONE 5/5S
(produtos.php?categoria=88)

Capa Proteção Teclado
(produtos.php?categoria=33)

Clip e Lentes (produtos.php?
categoria=100)

Colares Fone de Ouvido
(produtos.php?categoria=71)

Convertor de Voltagem
(produtos.php?categoria=81)



UNIMÓVEIS IND. COM. DE MÓVEIS
DEIZELAINÉ XAVIER DIAS - ME
CNPJ: 25.043.791/0001-68 - I. E.: 90729018-24
Av. Dr. João Pessoa, 470 - Centro - Quatiguá - PR
FONE: (43) 3564-1488

Headphone (produtos.php?
categoria=27)

MP3 Player (produtos.php?
categoria=83)

Automotivo

(produtos.php?
scategoria=9)

Alto Falante (produtos.php?
categoria=36)

Amplificador (produtos.php?
categoria=61)

DVD Retrátil c/ TV
(produtos.php?categoria=39)

Encosto para carro
(produtos.php?categoria=52)

GPS Navegador (produtos.php?
categoria=42)

Multimídia para carro
(produtos.php?categoria=38)

Power Capacitor (produtos.php?
categoria=62)

Toca CD Player (produtos.php?
categoria=50)

Toca DVD Player
(produtos.php?categoria=51)

Toca Rádio/USB/SD
(produtos.php?categoria=41)

Transmissor de FM
(produtos.php?categoria=82)

Câmeras & Filmadoras
(produtos.php?



UNIMÓVEIS IND. COM. DE MÓVEIS
DEIZELAINÉ XAVIER DIAS - ME
 CNPJ: 25.043.791/0001-68 – I. E.: 90729018-24
 Av. Dr. João Pessoa, 470 - Centro - Quatiguá - PR
FONE: (43) 3564-1488

scategoria=23)

Cameras (produtos.php?
categoria=104)

Cigarro Eletrônico
(produtos.php?

scategoria=24)

Acessórios (produtos.php?
categoria=110)

Vaporizadores (produtos.php?
categoria=108)

Eletrodomésticos
(produtos.php?

scategoria=26)

Cafeteira (produtos.php?
categoria=114)

Ventiladores (produtos.php?
categoria=95)

Eletrônicos

(produtos.php?

scategoria=25)

Caixa de som Design
(produtos.php?categoria=44)

Conversor Digital
(produtos.php?categoria=96)

DVD Player de mesa
(produtos.php?categoria=67)

DVD Portátil (produtos.php?
categoria=69)



UNIMÓVEIS IND. COM. DE MÓVEIS
DEIZELAINÉ XAVIER DIAS - ME
CNPJ: 25.043.791/0001-68 - I. E.: 90729018-24
Av. Dr. João Pessoa, 470 - Centro - Quatiguá - PR
FONE: (43) 3564-1488

Games (produtos.php?
 categoria=113)
 Home Theater (produtos.php?
 categoria=43)
 Maleta c/ Tripé (produtos.php?
 categoria=49)
 Maleta Musical (produtos.php?
 categoria=48)
 Microsystems (produtos.php?
 categoria=63)
 Mini Speaker (produtos.php?
 categoria=30)
 Rádio AM/FM/SW1
 (produtos.php?categoria=47)
 Rádio FM c/ Lanterna
 (produtos.php?categoria=46)
 Televisores (produtos.php?
 categoria=112)
 TV / Monitor / LCD / LED
 (produtos.php?categoria=65)

Informática

(produtos.php?
 categoria=18)

Bluetooth (produtos.php?
 categoria=79)
 Controle Joypad (produtos.php?
 categoria=85)
 Mouse Optical (produtos.php?
 categoria=76)
 Notebook Android
 (produtos.php?categoria=21)
 Porta USB (produtos.php?
 categoria=84)

57



UNIMÓVEIS IND. COM. DE MÓVEIS
 DEIZELAINÉ XAVIER DIAS - ME
 CNPJ: 25.043.791/0001-68 - I. E.: 90729018-24
 Av. Dr. João Pessoa, 470 - Centro - Quatiguá - PR
 FONE: (43) 3564-1488

Tablet (produtos.php?
categoria=107)
Webcam (produtos.php?
categoria=75)

Saude e Beleza
(produtos.php?
scategoria=20)

Gold Tattoos (produtos.php?
categoria=103)
Massageador de Portátil
(produtos.php?categoria=101)
Medidor de Pressão
(produtos.php?categoria=102)
Miracurl (produtos.php?
categoria=93)
Prancha (produtos.php?
categoria=98)

Telefonia
(produtos.php?
scategoria=5)

Celulares (produtos.php?
categoria=57)
Smartphones (produtos.php?
categoria=10)

Universal
(produtos.php?
scategoria=17)

Fonte para Notebook
(produtos.php?categoria=26)



UNIMÓVEIS IND. COM. DE MÓVEIS
DEIZELAINÉ XAVIER DIAS - ME
CNPJ: 25.043.791/0001-68 - I. E.: 90729018-24
Av. Dr. João Pessoa, 470 - Centro - Quatiguá - PR
FONE: (43) 3564-1488

Fonte Universal (produtos.php?categoria=80)
 Mini Carregador (produtos.php?categoria=72)
 Mini Carregador + Lanterna (produtos.php?categoria=73)
 Transcoder Universal (produtos.php?categoria=32)

Eletrônicos > Televisores (produtos.php?categoria=112)

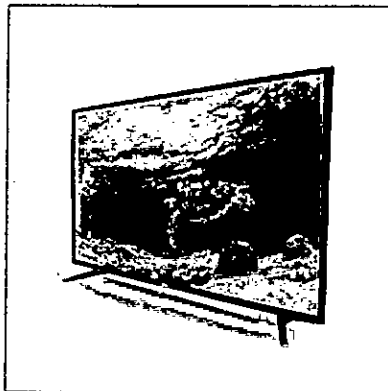

BAK - TV ISDBT 43" BK-4380ISDBT LED/HDMI/USB



(<http://www.bydubai.com/pt/external/product/view/sku/00059-0000000>)

(/home/fotos/produto/741d98f931bd9392fd389e6dba1cc07057c81fcd1eef.jpg)

(mailto:?body=Link do produto recomendado!)

 Indique um amigo

(http://www.feedburner.com/fb/a/emailFl:loc=en_US&channel=Bak%20Internati)



UNIMÓVEIS IND. COM. DE MÓVEIS
 DEIZELAINÉ XAVIER DIAS - ME
 CNPJ: 25.043.791/0001-68 - I. E.: 90729018-24
 Av. Dr. João Pessoa, 470 - Centro - Quatiguá - PR
 FONE: (43) 3564-1488

Item 11



ÍNICIO EMPRESA FÁBRICA ORÇAMENTO LOCALIZAÇÃO REPRESENTANTES PRODUTOS FALE CONOSCO

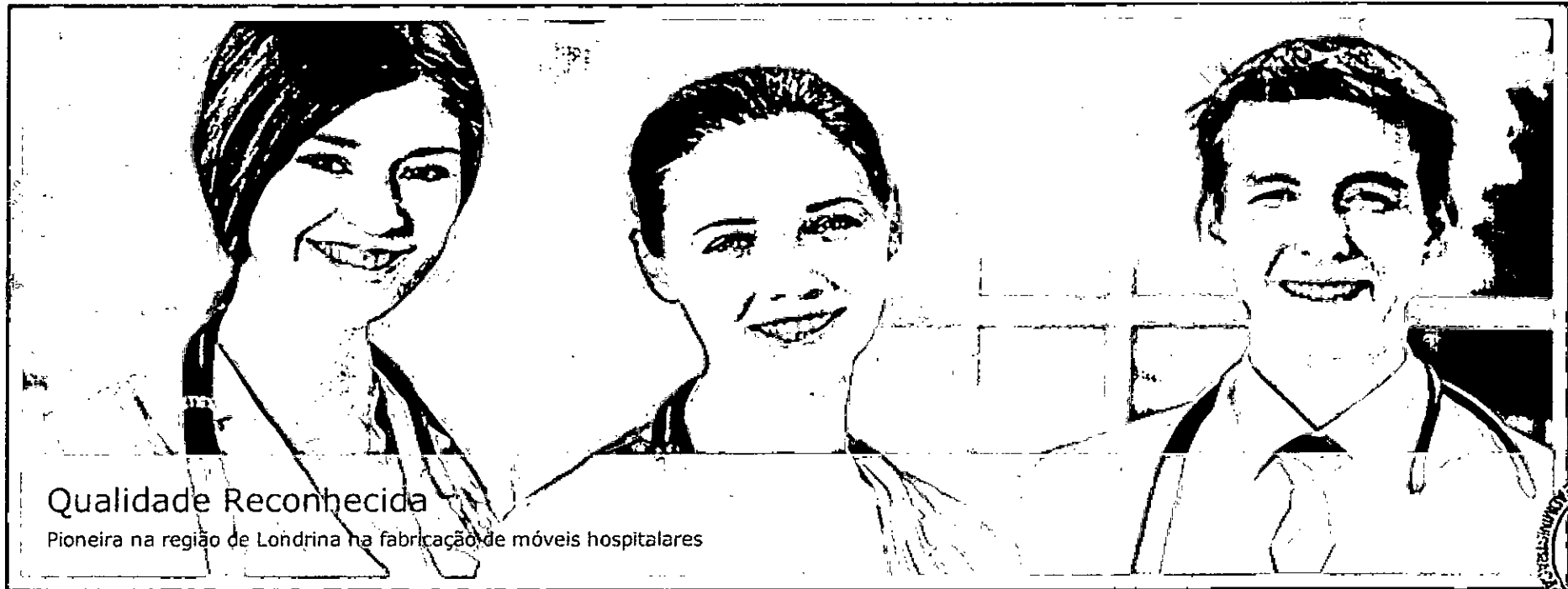

Qualidade Reconhecida

Pioneira na região de Londrina na fabricação de móveis hospitalares



Buscar Produtos:

UNIMÓVEIS IND. COM. DE MÓVEIS
DEIZELAINÉ XAVIER DIAS - ME
CNPJ: 25.043.791/0001-68 - I. E.: 90729018-24
Av. Dr. João Pessoa, 470 - Centro - Quatiguá - PR
FONE: (43) 3564-1488



Categorias

Armário vitrine
 Armário Vitrine 1
 Porta Armário Vitrine
 2 Portas
 Barras de Apoio
 Barra de Apoio em
 Aço Inox Barra de
 Apoio em Aço Pintado
 Berços
 Berço com Cuba em
 Acrílico Berço
 Simples
 Biombos
 Biombo Duplo Biombo
 Triplo
 Cadeiras
 Cadeira de Banho
 Cadeira em Aço
 Cadeira para Coleta de
 Sangue
 Camas
 Cama Berço Cama
 Berço Fowler Cama
 Cabeceira Movel
 Cama Fowler Elétrica
 Cama Fowler Manual
 Cama Fowler
 Pediatra
 Carros
 Carro Curativo Carro
 de Emergência Carro
 de Limpeza Carro de
 Transferência Carro
 Padiola Carro para
 Transporte de Cilindro
 Carro Transporte de

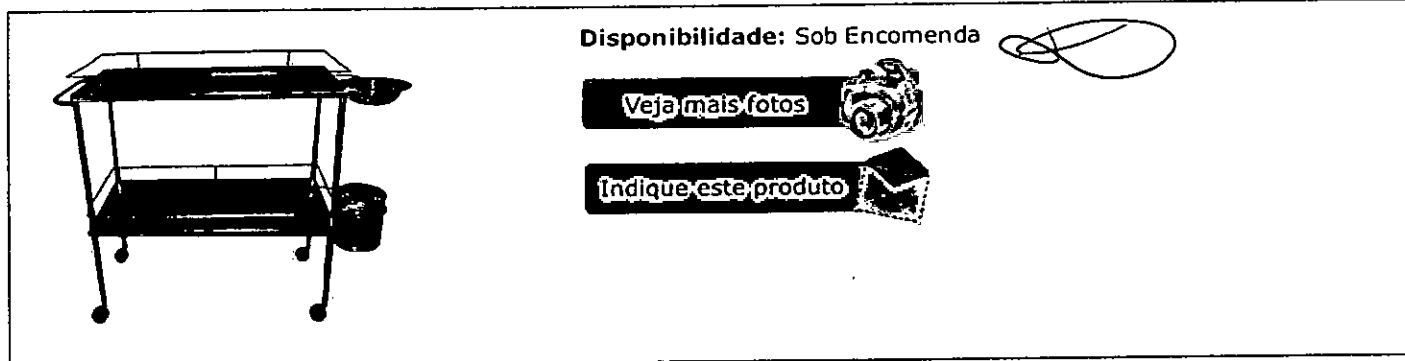
CARRO CURATIVO INOX COM BALDE E BACIA

CARRO CURATIVO INOX COM BALDE E BACIA – confeccionada em tubo de aço inox AISI 304 22,23 mm x 1,20mm, tampo e prateleira em aço inox AISI 430 0,80mm. Alça para locomoção em tubo de aço inox AISI 304 15,87mm x 1,20mm. Varanda de proteção em toda volta em trefilado de aço inox AISI 304 6,35mm. Acompanha balde e bacia em aço inox, quatro rodízios giratórios tipo bola de 50,80mm. Dimensões: C: total 1,15m / tampo e prateleira 0,80m x L: 0,43m x A: 0,85m. - **MODELO: LV 75i**
OPÇÃO: CHAPA INOX AISI 304



UNIMÓVEIS IND. COM. DE MÓVEIS
 DEIZELAINÉ XAVIER DIAS - ME
 CNPJ: 25.043.791/0001-68 - I. E.: 90729018-24
 Av. Dr. João Pessoa, 470 - Centro - Quatiguá - PR
FONE: (43) 3564-1488

Bandejas Carro
 Transporte de Roupa
 Escada
 Dois Degraus
 Escrivaninha
 Escrivaninha
 Estã©tica
 Maca com Furo de
 Rosto Maca com Furo
 de Rosto, Cabeceira
 Regulavel Mesa de
 Podologia Mochos,
 Banquetas
 Fisioterapia
 Banqueta para Exercã-
 cio Conjunto de
 Banquetas para RPG
 Maca com Orificio de
 Rosto Maca com
 Orificio de Rosto,
 Cabeceira Regulãivel
 Maca com Regulagem
 de Altura Para RPG
 Maca Fixa Para RPG
 Maca para Osteopatia
 Maca para Trabalho de
 Joelho
 Focos
 Foco Clãnico Foco Clã-
 nico Bi-volt
 Mesas
 Mesa
 Antropomã©trica
 Mesa Auxiliar Mesa
 Auxiliar Semi Circuar
 Mesa de Anestesia
 Mesa de Cabeceira



UNIMÓVEIS IND. COM. DE MÓVEIS
DEIZELAINÉ XAVIER DIAS - ME
 CNPJ: 25.043.791/0001-68 - I. E.: 90729018-24
 Av. Dr. João Pessoa, 470 - Centro - Quatiguá - PR
 Fone: (43) 3564-1488

Mesa de Cabeceira com
Refeiçãõ Acoplada
Mesa de Mayo Mesa de
Necropsia Mesa de
procedimento
Veterinário Mesa de
Refeiçãõ Mesa
Exame Clínico Mesa
Exame Ginecológico
Mochos
Mocho com Encosto
Mocho sem Encosto
Negatoscópios
Negatoscópio Epoxi
Negatoscópio Inox
Padiola
Padiola Dobrável
Poltrona
Poltrona Reclinável
Acionada por Mola
Poltrona Reclinável
Luxo Acionada a Gás
Sofá
Sofá Cama
Suportes
Suporte de Braço
Suporte de Hamper
Suporte de Soro



UNIMÓVEIS IND. COM. DE MÓVEIS
DEIZELAINÉ XAVIER DIAS - ME
CNPJ: 25.043.791/0001-68 - I. E.: 90729018-24
Av. Dr. João Pessoa, 470 - Centro - Quatiguá - PR
FONE: (43) 3564-1488

LEVITA

Levita Ltda

www.levitamoveis.com.br

Fone: (43) 3154-4455

A Levita Ind. e Com. De Móveis Hospitalares, fundada nos anos 80, foi pioneira na região de Londrina na fabricação de móveis hospitalares. Em sua longa trajetória passou por três proprietários e fez sua fama junto aos ...

[Leia Mais »](#)

MAPA DO SITE

EMPRESA

FÁBRICA

ORÇAMENTO

LOCALIZAÇÃO

REPRESENTANTES

PRODUTOS

FALE CONOSCO

INÍCIO

ADM

NOSSOS PRODUTOS



DESENVOLVIDO POR

M2 Conect - Marketing Digital

Copyright © 2013 - Todos os direitos reservados - www.levitamoveis.com.br

64



Item 43

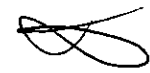
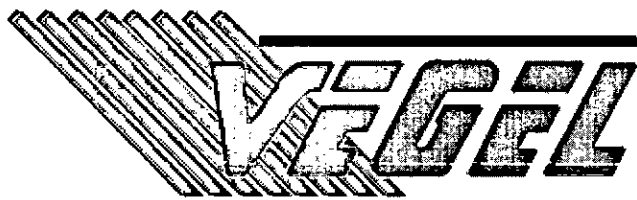

43 3255-1147
contato@vegel.com.br

INÍCIO

A EMPRESA

PRODUTOS

GALERIA DE FOTOS

DOWNLOADS

FALE CONOSCO

- | Acessórios
- | Armários de Aço
- | Arquivos de Aço
- | Arquivos Fichários
- | Carrinhos
- | Estantes Desmontáveis
- | Estantes Para Livros e Revistas
- | Gaveteiros Volantes de Aço
- | Mapotecas
- | Roupeiros

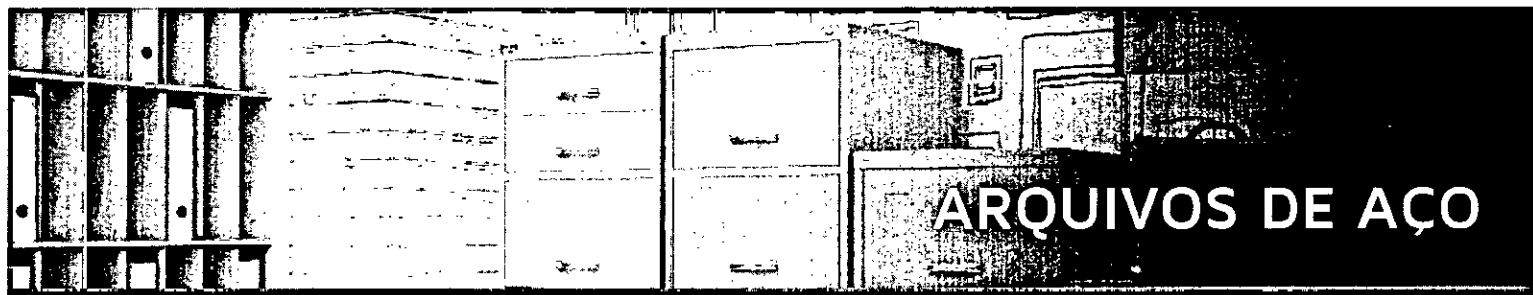

Arquivo de Aço 4 Gavetas

Altura: 133,5 cm

Largura: 47 cm

Profundidades:

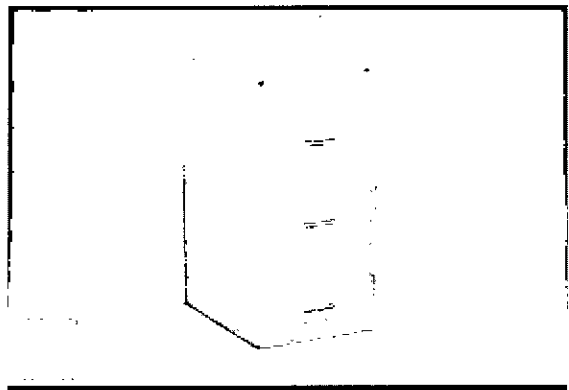

Arquivo de Aço 3 Gavetas

Altura: 103,0 cm

Largura: 47 cm

Profundidade: 68,5 cm

Cores disponíveis:

- Vermelho
- Verde Limão
- Verde Folha
- Tabaco
- Rosa NOVA
- Pt Craqueado NOVA
- Preto NOVA

65

UNIMÓVEIS IND. COM. DE MOVEIS
 DEIZELAINÉ XAVIER DIAS ME
 CNPJ: 25.043.791/0001-68 - T. E.: 90729018-24
 Av. Dr. João Pessoa, 470 - Centro - Quatiguá - PR
 FONE: (43) 3564-1488 1/3

Stamp: 30/08/2016

68,5 cm, 60 cm ou 50 cm

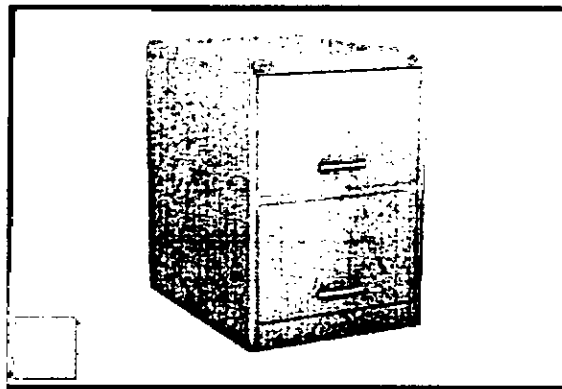

Arquivo de Aço 2 Gavetas

Altura: 70 cm

Largura: 47 cm

Profundidade: 68,5 cm

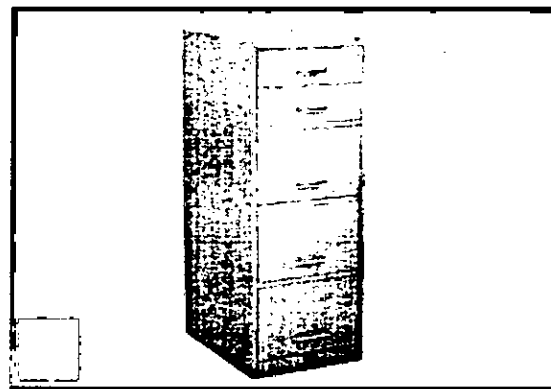

Arquivo Aço 5 Gavetas

Altura: 133,5 cm

Largura: 49 cm

Profundidade: 68,5 cm

- Laranja
- Cinza
- Branco
- Bege
- Azul
- Argila
- Amarelo

Detalhes / Opções:

Disponíveis - Chapas 26/24/22/20

Rolamento de aço

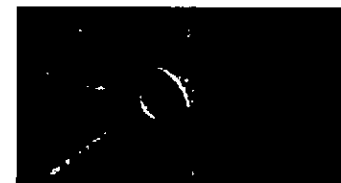

Pés reguláveis p/ Armários e Arquivos

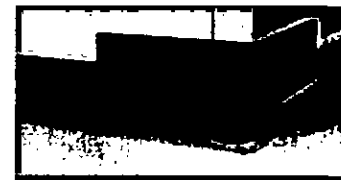

Pés p/ Armários e Arquivos



66



UNIMÓVEIS IND. COM. DE MÓVEIS
 DEIZELAINÉ XAVIER DIAS - ME
 CNPJ: 25.043.791/0001-68 - I. E.: 90729018-24
 Av. Dr. João Pessoa, 470 - Centro - Quatiguá - PR
 FONE: (43) 3564-1488

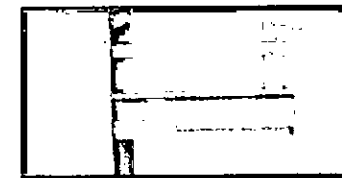

Batoque nylon



Av. Itamaraty, 1590 | Pq. Industrial Itamaraty- Rolândia - PR. CEP 86600-463

Fone: (43) 3255-1147

ID Agência Digital

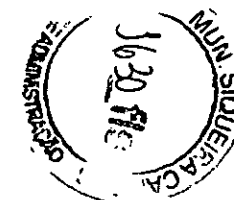

UNIMÓVEIS IND. COM. DE MÓVEIS
DEIZELAINÉ XAVIER DIAS - ME
CNPJ: 25.043.791/0001-68 - I. E.: 90729018-24
Av. Dr. João Pessoa, 470 - Centro - Quatiguá - PR
FONE: (43) 3564-1488



Item 47

Português
English
Español

Área Restrita

O que você procura?

SAC 0800 55 03 93

Mondial ▾	Produtos ▾	Receitas	Atendimento ▾	Contato
-----------	------------	----------	---------------	---------

Página Inicial	Áudio e Vídeo - Vídeo	Aparelho de Vídeo	Aparelho de Vídeo Karaoke USB
----------------	-----------------------	-------------------	-------------------------------

◀ TODOS OS PRODUTOS

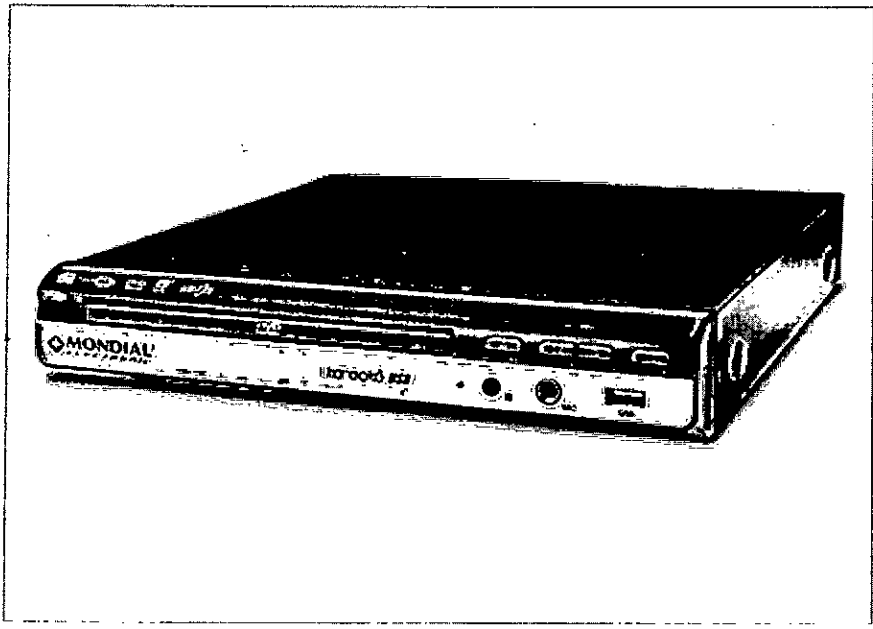

6

Aparelho de Vídeo Karaoke USB

D-15 - Aparelho de Vídeo Karaoke USB

- Aparelho de Vídeo com Karaoke com Score e entrada USB frontal
- Função Ripping/Copy
- Formatos: DVD, DVD+R/RW, CD, VCD, DVCD, WMA, MP3 e JPG.

Compartilhe este produto:

Curtir 10 Tweet



UNIMÓVEIS IND. COM. DE MÓVEIS
DEIZELAINÉ XAVIER DIAS - ME
 CNPJ: 25.043.791/0001-68 - I. E.: 90729018-24
 Av. Dr. João Pessoa, 470 - Centro - Quatiguá - PR
FONE: (43) 3564-1488



Características

Especificações

Manual

Aparelho de Vídeo com Karaokê com Score e entrada USB frontal

Função Ripping/Copy

Formatos: DVD, DVD+R/RW, CD, VCD, DVCD, WMA, MP3 e JPG.

Faça o download do descritivo completo deste produto clicando logo abaixo:

DOWNLOAD

Você também pode gostar



Home Theater Home Star I

HT-03 - Home Theater Home Star I

Detalhes



Aparelho de Vídeo Portátil Play Action

D-08 - Aparelho de Vídeo Portátil Play Action

Detalhes



UNIMÓVEIS IND. COM. DE MÓVEIS
DEIZELAINÉ XAVIER DIAS - ME
CNPJ: 25.043.791/0001-68 - I. E.: 90729018-24
Av. Dr. João Pessoa, 470 - Centro - Quatiguá - PR
FONE: (43) 3564-1488





Sound Bar

SB-02 - Sound Bar

Detalhes



Home Theater Home Star USB III

HT-07 - Home Theater Home Star USB III

Detalhes



Área Restrita

Mondial

Produtos

Portáteis

Ventilação

Cuidados Pessoais

Ferramentas

Áudio & Vídeo

Receitas

Atendimento

SAC

Perguntas Frequentes

Autorizadas

Canal de Vídeos

Contato

Cadastre seu e-mail e receba novidades e lançamentos

Digite seu e-mail.

OK

Cadastrar Descadastrar

SAC - Serviço de Atendimento ao Consumidor

0800 55 03 93

sac@mondialline.com.br

2014 © Mondial - Todos os direitos reservados.



UNIMÓVEIS IND. COM. DE MÓVEIS
DEIZELAINÉ XAVIER DIAS - ME
CNPJ: 25.043.791/0001-68 - I. E.: 90729018-24
Av. Dr. João Pessoa, 470 - Centro - Quatiguá - PR
FONE: (43) 3564-1488



MESA EM "L" GEFLEX MEL-140

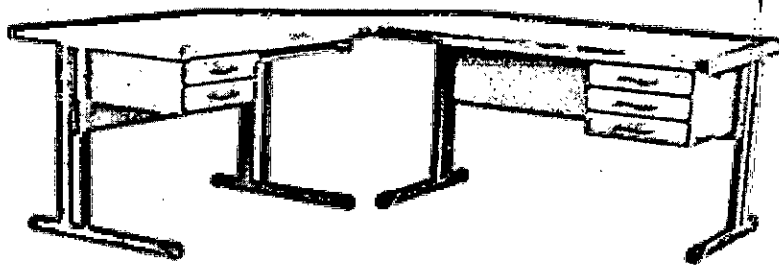

(imagem meramente ilustrativa)

CARACTERÍSTICAS GERAIS:

Mesa em L com as seguintes especificações mínimas: Tampo em MDP 15 mm revestido na face superior e inferior laminado melamínico de baixa pressão (BP); Cor Cinza; Texturizada, bordas com acabamento em fita de PVC colado através de cola de contato; Painel frontal em MDP de 15mm, revestido em ambas as faces com camada melamínica de baixa pressão (BP);

✓ **Dimensões Acabadas:**

- 0,74 (ALTURA) X 1,60 (LARGURA) X 1,20 (COMPRIMENTO)

✓ **Características adicionais:**

Marca: Geflex

Modelo: MEL-140

Fabricante: Geflex Indústria e Comércio de Móveis LTDA

Embalagem: Papelão ondulado;

Quantidade por embalagem: 1 peça;

Procedência: Nacional

Garantia: Conforme o edital

Produto entregue montado

UNIMÓVEIS IND. COM. DE MÓVEIS
DEIZELAINÉ XAVIER DIAS - ME
CNPJ: 25.043.791/0001-68 - I. E.: 90729018-2
Av. Dr. João Pessoa, 470 - Centro - Quatiguá - P
FONE: (43) 3564-1488



Item 56

A Bematech

Fale Conosco

Parceiros

Seja uma revenda

Sala de Imprensa

ES

EN

BR

Área Restrita



Busca



SOLUÇÕES

MUNDO INTELIGENTE BEMATECH

CLIENTES

BEMATECH PERTO DE VOCÊ

SUPORTE



SUPORTE A SOFTWARE DE GESTÃO



SUPORTE A EQUIPAMENTOS



PRODUTOS DESCONTINUADOS

BR-200 BT

BR-400

D-7500

S-100

S-3200

S-500

BR-200 BT

O LEITOR BLUETOOTH BR-200 BT DEFINITIVAMENTE CABE NO SEU BOLSO. O leitor BR-200 BT é um leitor portátil super compacto, bluetooth, ideal para dar mobilidade na leitura de código de barras em diversos ambientes.



ENCONTRE UMA REVENDA



UNIMÓVEIS IND. COM. DE MÓVEIS
DEIZELAINÉ XAVIER DIAS - ME
CNPJ: 25.043.791/0001-68 - I. E.: 90729018-24
Av. Dr. João Pessoa, 470 - Centro - Quatiguá - PR
FONE: (43) 3564-1488

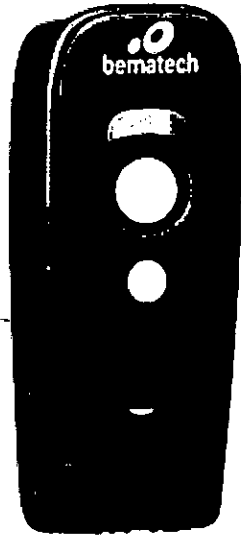

DESCRIÇÃO

ESPECIFICAÇÕES
TÉCNICAS

Surpreenda o seu cliente e dê maior mobilidade ao seu atendimento e aos seus processos com o leitor bluetooth BR-200 BT da Bematech, que definitivamente cabe no seu bolso.



MAIS...

SUPORTE

Se você já possui o produto Bematech, clique no link abaixo e acesse o suporte técnico deste produto.
UNIMOVENS IND. COM. DE MOVENS
DEZELANO AUGER DIAS - ME
CNPJ: 25.043.791/0001-68 - I. E.: 90729018-24
+ 11 para Suporte
Av. Dr. João Pessoa, 470 - Centro - Quatiguá - PR
FONE: (43) 3564-1488



Com design moderno, leve e muito compacto, este leitor sem fio da Bematech foi projetado para facilitar a leitura de código de barras nos mais diversos ambientes, melhorando o alcance de produtos grandes e pesados ou deslocando seu atendimento para outro local, evitando filas. Também é um produto versátil para o recebimento de mercadorias, inventários ou para agilizar o controle de entradas e dar apoio a pesquisas em eventos.

Leitor portátil muito compacto

Transmissão de dados via tecnologia Bluetooth para tablets e notebooks

Compatível com iOS, Android, PC e dispositivos do Windows

330 leituras por segundo para um intenso e rápido fluxo de trabalho

Linha de cobertura de até 10 metros – bluetooth classe 2.1

Baixo consumo de energia, suporta até 80 horas de desempenho de trabalho*

* dependendo das condições de uso e da carga da bateria.

MANUAIS

Manual do Usuário - QSG BR-200 BT
(566284)kb

[DOWNLOAD](#)

Manual do Usuário - BR-200 BT
(2328105)kb

[DOWNLOAD](#)

[TRABALHE NA BEMATECH](#) | [RELAÇÕES COM INVESTIDORES](#) | [RESULTADOS 2015](#)

[COPYRIGHT 2015 - BEMATECH. TODOS OS DIREITOS RESERVADOS.](#) | [POLÍTICA DE PRIVACIDADE](#)

77



UNIMÓVEIS IND. COM. DE MÓVEIS
DEIZELAINÉ XAVIER DIAS - ME
CNPJ: 25.043.791/0001-68 - I. E.: 90729018-24
Av. Dr. João Pessoa, 470 - Centro - Quatiguá - PR
FONE: (43) 3564-1488

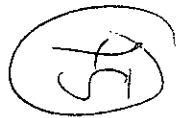

UNIMÓVEIS IND. COM. DE MÓVEIS
DEIZELAINÉ XAVIER DIAS - ME
CNPJ: 25.043.791/0001-68 - I. E.: 90729018-24
Av. Dr. João Pessoa, 470 - Centro - Quatiguá - PR
FONE: (43) 3564-1488

A circular stamp from the Municipality of Siqueira. The text around the perimeter reads 'MUN. SIQUEIRA' at the top and 'ADMINISTRAÇÃO' at the bottom. In the center, the number '1638910' is handwritten.

Item 7

Central de atendimento: ☎ (11) 2202-9000

📄 INFORMAÇÃO ✉ CONTATE-NOS

🔍 Digite aqui para buscar



☎ SOLICITE UM ORÇAMENTO
(11) 2202-9000

🕒 HORÁRIO DE ATENDIMENTO
DE SEGUNDA À SEXTA DAS 8H ÀS 17H

- 🏠 ANDADORES ARMÁRIOS BANCOS BERÇOS BIOMBOS BRAÇADEIRAS CADEIRAS ▾ CAMAS ▾ CARROS ▾
- ESCADINHAS ESCRIVANINHAS FORNOS ▾ MESAS ▾ NEGATOSCÓPIOS POLTRONAS REFLETORES RESGATE SUPORTES ▾
- PROMOÇÕES

Home » Biombo triplo pintura epóxi

BIOMBO TRIPLO PINTURA EPÓXI

CATEGORIAS

ANDADORES (1)

ARMÁRIOS (3)

BANCOS (2)

BERÇOS (2)

26

🏷 R\$ Sob consulta



Taxas não inclusas: **UNIMÓVEIS IND. COM. DE MÓVEIS**
DEIZELAINÉ-XAVIER DIAS - ME
 CNPJ: 25.043.791/0001-68 - I. E.: 90729018-24
 Av. Dr. João Pessoa, 470 - Centro - Quatiguá - PR
 FONE: (43) 3564-1488

★★★★★ - 0 Comentários

Código do produto: S-0100

Disponibilidade: Em estoque

BIOMBOS (1)

BRAÇADEIRAS (2)

CADEIRAS (8)

CAMAS (34)

CARROS (14)

ESCADINHAS (2)

ESCRIVANINHAS (2)

FORNOS (2)

MESAS (30)

NEGATOSCÓPIOS (2)

POLTRONAS (2)

REFLETORES (1)

RESGATE (4)

SUPORTES (14)

«

»

0

Tags: biombo triplo epóxi

DESCRIÇÃO	AVALIAÇÕES (0)
-----------	----------------

Construído com tubos de aço 3/4" em pintura epóxi, faces em forte tecido de algodão crú, amarrado com cordões na estrutura e pés com rodízios de 2".

Dimensões aproximadas:



UNIMÓVEIS IND. COM. DE MÓVEIS
 DEIZELAINÉ XAVIER DIAS - ME
 CNPJ: 25.043.791/0001-68 - I. E.: 90729018-24
 Av. Dr. João Pessoa, 470 - Centro - Quatiguá - PR
 FONE: (43) 3564-1488



Largura aberto: 1.80 m

Largura fechada: 66 cm x altura 1,75 m

Medidas da embalagem: 1,80 x 0,70 x 0,50

Cubagem: 0,63 M³

Peso: 10 Kg



© Santa Luzia Móveis Hospitalares 2015. Todos os direitos reservados.



by Projeto de Site



UNIMÓVEIS IND. COM. DE MÓVEIS
DEIZELAINÉ XAVIER DIAS - ME
CNPJ: 25.043.791/0001-68 - I. E.: 90729018-24
Av. Dr. João Pessoa, 470 - Centro - Quatiguá - PR
FONE: (43) 3564-1488

Item 53

Produtos
HotSpot 300



<https://plus.google.com/share?url=http://www.intelbras.com.br/empresarial/wi-fi/para-sua-empresa/roteadores-check-in-facebook/hotspot-300>

HotSpot 300

Roteador wireless com check-in no Facebook

Descrição

Facebook

Facebook

Cores:

UNIMÓVEIS IND. COM. DE MÓVEIS
 DEIZELAINÉ XAVIER DIAS - ME
 CNPJ: 25.043.791/0001-68 - I. E.: 90729018-24
 Av. Dr. João Pessoa, 470 - Centro - Quatiguá - PR
 FONE: (43) 3564-1488

Imagens:



75

Videos:



UNIMÓVEIS IND. COM. DE MÓVEIS
DEIZELAINÉ XAVIER DIAS - ME
CNPJ: 25.043.791/0001-68 - I. E.: 90729018-24
Av. Dr. João Pessoa, 470 - Centro - Quatiguá - PR
FONE: (43) 3564-1488

saa-
ri s
al u
/ a-
we
i- m



fi/pr
p e
arsa
a-r
s ot
u e
a-d
e d
mof
pre
e s



Este produto deve ser instalado e configurado por um **técnico qualificado**

e c
a k-
d in
or-
e fa
s-c
c e
h b
e o
c o
k-k/
inh

- ot
fas
c p
e ot
o 3
o 0
k/o
h

Wi-Fi com a melhor experiência de uso

Alguma vez você chegou num estabelecimento e solicitou a senha do Wi-Fi? Se sim, você sabe o quanto é comum esse pedido. Com o HotSpot 300 você terá Wi-Fi liberado para seus clientes, que em troca fazem *check-in*^{1 2 3} na página do estabelecimento no Facebook¹.



UNIMÓVEIS IND. COM. DE MÓVEIS
DEIZELAINÉ XAVIER DIAS - ME
CNPJ: 25.043.791/0001-68 - I. E.: 90729018-24
Av. Dr. João Pessoa, 470 - Centro - Quatiguá - PR
FONE: (43) 3564-1488

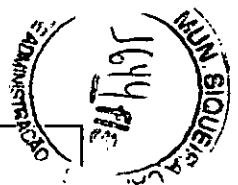
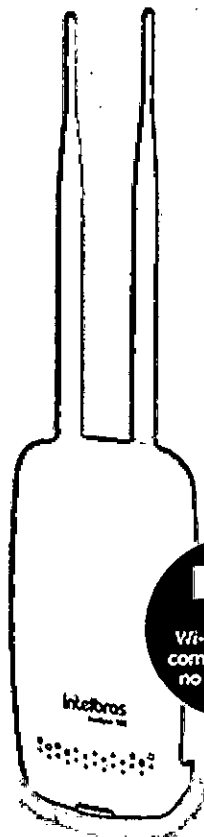

Digite o que está procurando



https://pc

br.facebook.com/help/126760650808045/



UNIMÓVEIS IND. COM. DE MÓVEIS
 DEIZELAINÉ XAVIER DIAS - ME
 CNPJ: 25.043.791/0001-68 - I. E.: 90729018-24
 Av. Dr. João Pessoa, 470 - Centro - Quatiguá - PR
 FONE: (43) 3564-1488

Aumente os *check-ins*^{1 2 3} da sua página comercial no Facebook¹ e ganhe visibilidade

Quando seus clientes fazem *check-in*^{1 2 3} na página do seu estabelecimento no Facebook¹, a visibilidade na rede social aumenta. E como se torna parte da linha do tempo, os amigos deles podem ver a atividade no feed de notícias. Obtendo mais engajamento, a página também melhora no ranking do "Facebook Graph Search" e será mais fácil para as pessoas encontrar o seu estabelecimento.

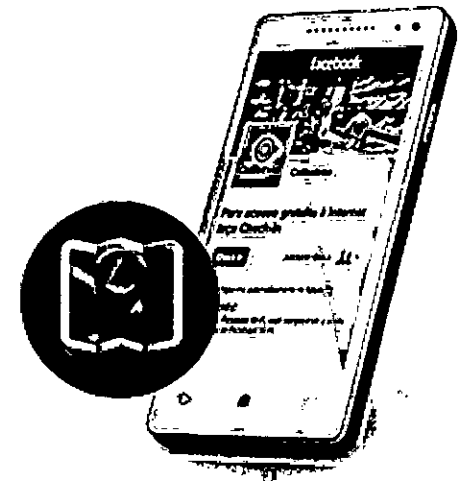

intelbras

<http://www.intelbras.com.br/empresarial/hotspot-300>

Digite o que está procurando



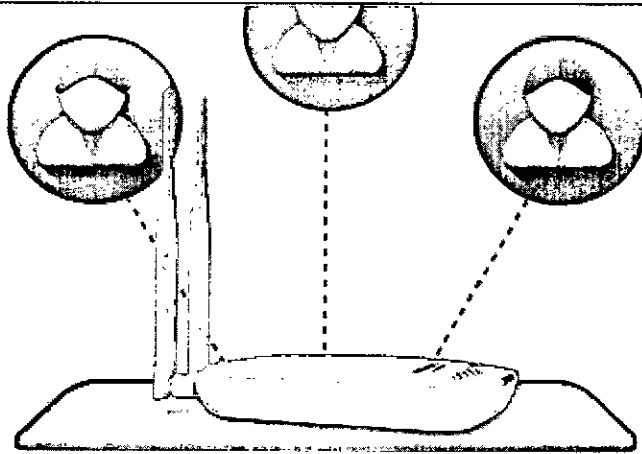

Conecte até 60 usuários simultaneamente

A maior parte dos roteadores concorrentes não consegue suportar muitos usuários conectados, tornando a experiência ruim para o cliente, que não consegue navegar na internet. O HotSpot 300 foi desenvolvido para suportar um grande número de usuários conectados e fidelizar seu cliente para que volte ao seu estabelecimento.

UNIMÓVEIS IND. COM. DE MÓVEIS
 DEIZELAINE XAVIER DIAS - ME
 CNPJ: 25.043.791/0001-68 - I. E.: 90729018-24
 Av. Dr. João Pessoa, 470 - Centro - Quatiguá - PR
 FONE: (43) 3564-1488

Muito mais abrangência do sinal Wi-Fi no ambiente

Roteadores comuns possuem uma baixa abrangência de sinal, o que dificulta o acesso de clientes em alguns ambientes do estabelecimento. Com o HotSpot 300, o sinal pode atingir até 300 metros⁴, graças aos seus 500 mW de potência e às suas 2 antenas de 5 dBi.

⁴ A distância pode variar de acordo com o ambiente e os obstáculos existentes.



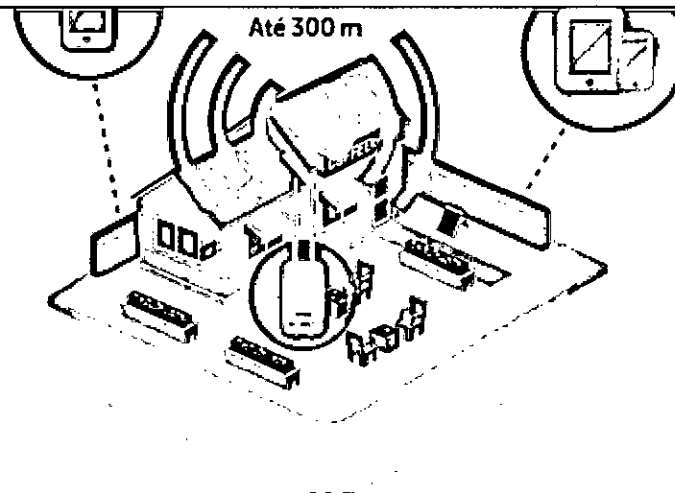

UNIMÓVEIS IND. COM. DE MÓVEIS
 DEIZELAINÉ XAVIER DIAS - ME
 CNPJ: 25.043.791/0001-68 - I. E.: 90729018-24
 Av. Dr. João Pessoa, 470 - Centro - Quatiguá - PR
 FONE: (43) 3564-1488



Análise das informações do perfil dos seus clientes

Que tal analisar informações privilegiadas sobre o perfil dos clientes que fazem *check-in*^{1 2 3} na sua fan page no Facebook¹? A partir de gráficos você consegue observar o desempenho das curtidas da sua página e identificar qual o perfil do público que frequenta seu estabelecimento.



84

Faça promoções oferecendo descontos em bebidas ou em algum prato em troca do *check-in*^{1 2 3} do cliente na sua *fan page* no Facebook¹.



Saiba como funciona

Após configurar seu roteador com a função *Facebook Wi-Fi*¹, siga os passos para acessar a internet pela rede wireless:

- 1- Conecte-se na rede Wi-Fi
- 2- Aguarde a tela de redirecionamento automático ou abra seu navegador de internet
- 3- Acesse um site de sua preferência, por exemplo, www.intelbras.com.br (<http://www.intelbras.com.br/>)
- 4- Faça *check-in*^{1 2 3} com seu usuário e senha do Facebook¹ e continue navegando na internet

Dimensões e peso

Conteúdo da embalagem

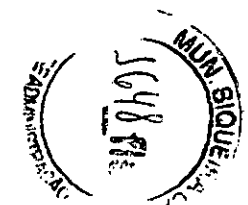

Digite o que está procurando



intelbras

<http://www.intelbras.com.br/empresarial/hotspot-300>

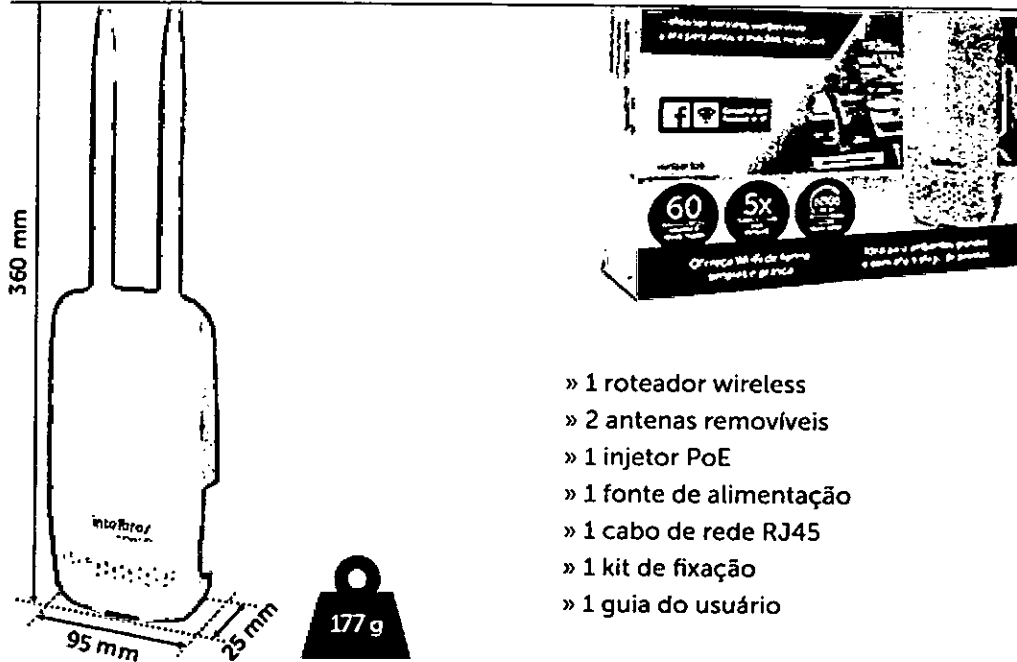

- » 1 roteador wireless
- » 2 antenas removíveis
- » 1 injetor PoE
- » 1 fonte de alimentação
- » 1 cabo de rede RJ45
- » 1 kit de fixação
- » 1 guia do usuário

UNIMÓVEIS IND. COM. DE MÓVEIS
DEIZELAINÉ XAVIER DIAS - ME
 CNPJ: 25.043.791/0001-68 - I. E.: 90729018-2
 Av. Dr. João Pessoa, 470 - Centro - Quatiguá
FONE: (43) 3564-1488

¹ O serviço de check-in do Facebook Wi-Fi é uma ferramenta disponibilizada pelo Facebook, assim, a Intelbras não garante a disponibilidade do serviço, podendo este ser interrompido pelo Facebook sem aviso prévio. Saiba mais sobre a função Facebook Wi-Fi em <https://www.facebook.com/help> (<https://www.facebook.com/help>).

² Ativando a função Facebook Wi-Fi no HotSpot 300 a internet será liberada somente após o check-in do usuário no Facebook, que já estará disponível para acesso independentemente do check-in ter sido efetuado, além da página inicial de navegação do Google.com para oferecer uma melhor experiência ao cliente.

³ Caso os clientes não possuam Facebook ou não queiram fazer check-in, o estabelecimento pode fornecer uma senha-padrão.

Especificações técnicas

Configurações passo a passo

Downloads

86

intelbras

<http://www.intelbras.com.br/empresarial/hotspot-300>

Digite o que está procurando

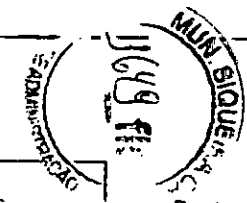



Digite o que está procurando.

Português

Assistências técnicas

[Handwritten signature]



Português

UNIMÓVEIS IND. COM. DE MÓVEIS
DEIZELAINÉ XAVIER DIAS - ME
CNPJ: 25.043.791/0001-68 - I. E.: 90729018-24
Av. Dr. João Pessoa, 470 - Centro - Quatiguá - PR
FONE: (43) 3564-1488

[Handwritten signature]

intelbras



Digite o que está procurando

Item 48

(Restrito.html)

LIBELL® (index.html)

ELETRODOMÉSTICOS

Purificador Press Side

Home □ Produtos □ Purificador Press Side

UNIMÓVEIS IND. COM. DE MÓVEIS
DEIZELAINÉ XAVIER DIAS - ME
CNPJ: 25.043.791/0001-68 - I. E.: 90729018-24
Av. Dr. João Pessoa, 470 - Centro - Quatiguá - PR
FONE: (43)-3564-1488

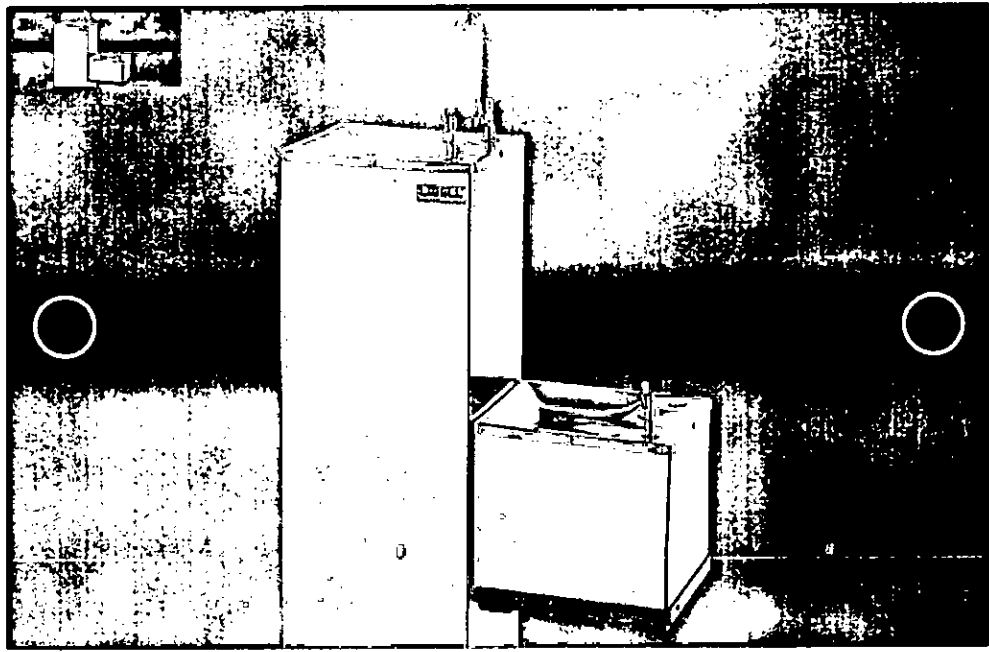

88



Compre peças on line (http://www.libell.com.br/produtos-index/catalogo_produtos/-/-/press/-/-/-/-/)

Baixar Manual (Pdf/PurificadoresPress.pdf)

Purificador Press Side

Aliando praticidade e comodidade, o purificador de água Press Side atende em um só produto, adultos e crianças. Com seu sistema sintetizado de tripla filtragem, atóxico e livre de contaminação, este purificador oferece água de altíssima qualidade. O Press Side tem grau de proteção IPX4 e refrigera até 6 litros de água por hora.

Características

- Gabinete sem emendas.
- Gabinete em aço inox ou aço eletrozincado branco, oferecendo mais vida útil ao produto.
- Base plástica de alto impacto.
- Pia em aço inox polido.
- Torneiras para copo e jato cromadas, com regulagem de jato d' água.
- Conexões hidráulicas internas em material atóxico.
- Reservatório para água gelada em aço inox 304.
- Serpentina em aço inox localizada na parte interna do reservatório.
- Refrigerado por compressor.

UNIMÓVEIS IND. COM. DE MÓVEIS
DEIZELAINÉ XAVIER DIAS - ME
CNPJ: 25.043.791/0001-68 - I. E.: 90729018-24
Av. Dr. João Pessoa, 470 - Centro - Quatiguá - PR
FONE: (43) 3564-1488



- Controlador de temperatura entre 4 e 15°C, com sete níveis de temperatura.
- Sistema interno de filtração, com 3 etapas de filtração.
- Vida útil do elemento filtrante: 4.000 litros ou máximo 6 meses.

Dados Técnicos

Medidas:

Com embalagem

Altura:1080mm

Largura:700mm

Profundidade:325mm

Peso: 18kg

Sem embalagem

Altura: 1130mm

Largura: 690mm

Profundidade: 365mm

Peso: 16,7kg

Sistema de voltagem:

Refrigeração por compressor hermético

Potência: 154W

Voltagem: 127V ou 220V

Consumo médio:

127V: 24,80 kWh/mês

220V: 23,07 kWh/mês

Capacidade de resfriamento: 6 l/h (ambientes a 25°C)

Reservatório de água gelada: 3,6 litros

Disponível nas cores: Branco e Inox

Mais Fotos

UNIMÓVEIS IND. COM. DE MÓVEIS
DEIZELAINÉ XAVIER DIAS - ME
CNPJ: 25.043.791/0001-68 - I. E.: 90729018-24
Av. Dr. João Pessoa, 470 - Centro - Quatiguá - PR
FONE: (43) 3564-1488



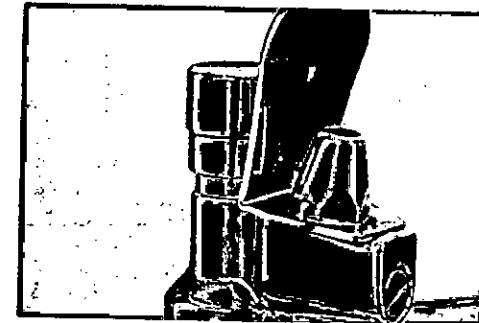
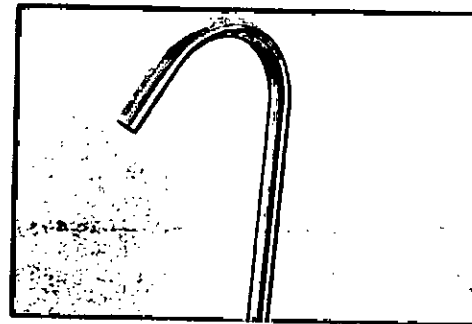
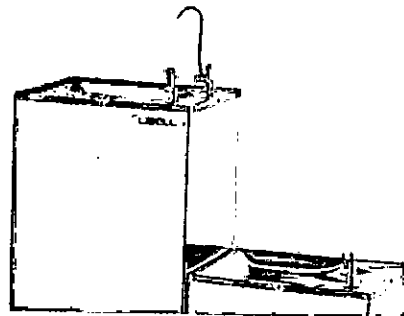

MENU RÁPIDO

[Institucional \(Institucional.html\)](#)

[Produtos \(Produtos.html\)](#)

[Loja Virtual \(Loja/index.html\)](#)

[Atendimento \(Atendimento.html\)](#)

[Mídia/Imprensa](#)

UNIMÓVEIS IND. COM. DE MÓVEIS
DEIZELAINÉ XAVIER DIAS - ME
CNPJ: 25.043.791/0001-68 - I. E.: 90729018-24
Av. Dr. João Pessoa, 470 - Centro - Quatiguá - PR
FONE: (43) 3564-1488



Curta! Compartilhe!

([https://www.facebook.com/pages/-](https://www.facebook.com/pages/-Eletrodom%C3%A9sticos/276036979213918?ref_type=bookmark)

Eletrodom%C3%A9sticos/276036979213918?

ref_type=bookmark)

Canal Exclusivo

(<https://www.youtube.com/canal>)

Curtir 179 mil

UNIMÓVEIS IND. COM. DE MÓVEIS
DEIZELAINÉ XAVIER DIAS - ME
CNPJ: 25.043.791/0001-68 - I. E.: 90729018-24
Av. Dr. João Pessoa, 470 - Centro - Quatiguá - PR
FONE: (43) 3564-1488

ELETRODOMÉSTICOS LTDA

Rua José Piló, 161 - Distrito Industrial Adolfo Baldan - CEP: 15991-312 - Matão/SP

+55 (16) 3506-0200 | @.com.br | CNPJ: 02.315.920/0001-24 | Copyright © 2014 - Todos os
direitos reservados



Item 45

ELGIN

O GRUPO ELGIN ASSISTÊNCIA TÉCNICA DOWNLOAD CENTER PORTAL DE APOIO ONDE COMPRAR MAPA DO SITE

Procurar...

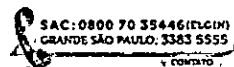

ar-condicionado automação costura home&office iluminação informática mobili&design refrigeração telefonia

visão geral

especificações

suporte

download center

Split Hi Wall Eco Plus

A linha Eco Plus está disponível nas capacidades de 9.000 a 30.000Btu/h, nas versões Frio e Quente/frio. Com um design atrativo, harmoniza com qualquer ambiente. Toda a linha trabalha com o gás ecológico R-410A, possui selo Procel (classificação A no INMETRO) e filtro ionizador chamado Ion Air, que elimina até 99% de vírus, bactérias e ácaros, deixando o ar mais limpo e saudável. Possui a função limpeza da evaporadora, na qual o ventilador é acionado após desligar a unidade, assim mantém o evaporador seco e limpo, evitando exalar odores indesejáveis no ambiente. Outro diferencial é a função "I feel", na qual o sensor de temperatura fica no controle remoto. Assim, quando você fica próximo ao controle, a unidade manterá a temperatura escolhida onde você estiver.

UNIMÓVEIS IND. COM. DE MÓVEIS
DEIZELAINÉ XAVIER DIAS - ME
CNPJ: 25.043.791/0001-68 - I. E.: 90729018-24
Av. Dr. João Pessoa, 470 - Centro - Quatiguá - PR
FONE: (43) 3564-1488



ELGIN

le interna possui um display invisível indicando a
tura do ambiente, que só acende ao ligar a unidade,
ê preferir, aperte a tecla "screen" para desligar o
ara maior conforto durante a noite. Possui 3 anos
ntia (se instalado por empresa credenciada pela

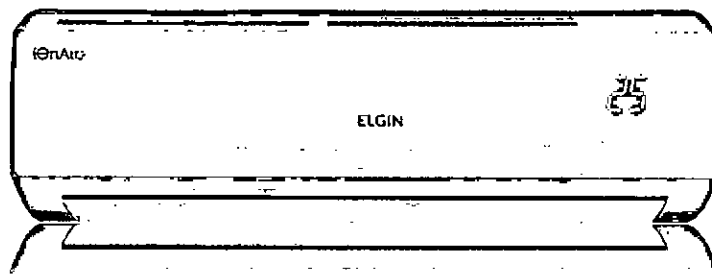

de Comprar

Comparar

Calculo de Carga Térmica

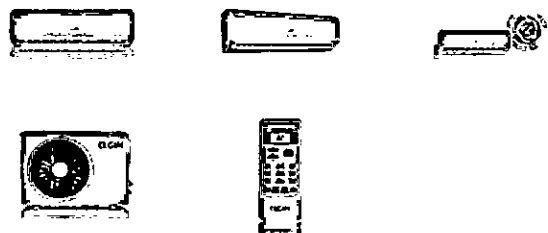
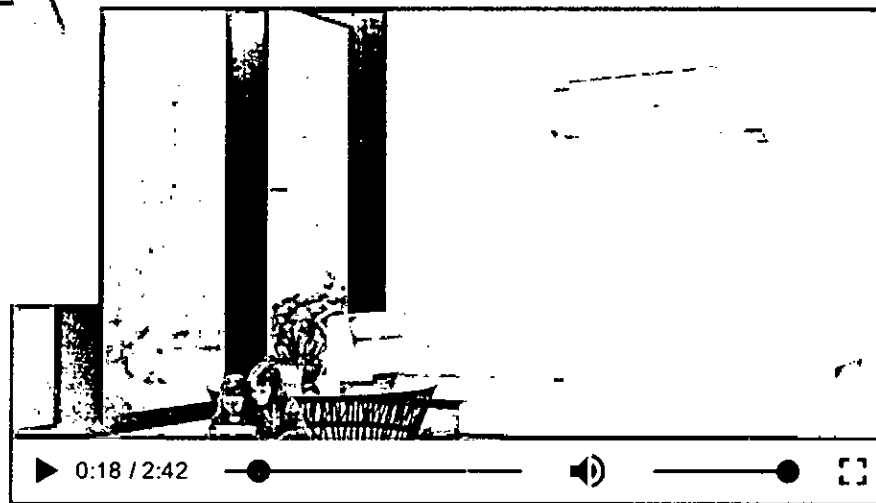

UNIMÓVEIS IND. COM. DE MÓVEIS
DEIZELAINÉ XAVIER DIAS - ME
CNPJ: 25.043.791/0001-68 - I. E.: 90729018-24
Av. Dr. João Pessoa, 470 - Centro - Quatiguá - PR
FONE: (43) 3564-1488



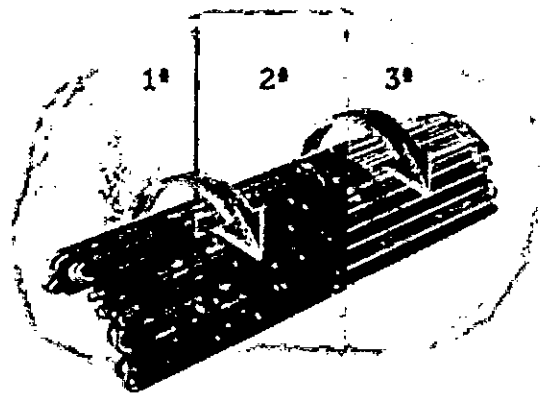

FUNÇÃO LIMPEZA

Esta função acaba com o acúmulo de poeira e da umidade na superfície do evaporador, evitando exalar odores indesejáveis.

UNIMÓVEIS IND. COM. DE MÓVEIS
DEIZELAINÉ XAVIER DIAS - ME
CNPJ: 25.043.791/0001-68 - I. E.: 90729018-24
Av. Dr. João Pessoa, 470 - Centro - Quatiguá - PR
FONE: (43) 3564-1488

CONTROLE COM DISPLAY DIGITAL

Facilita a visualização da temperatura escolhida

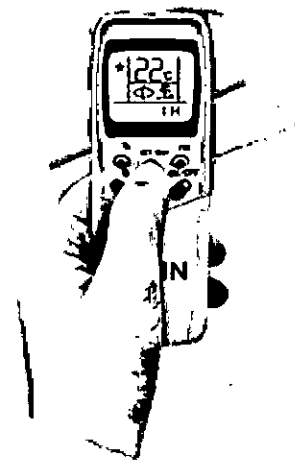

ELGIN

FUNÇÃO TURBO

Proporciona um rápido resfriamento do ambiente



UNIMÓVEIS IND. COM. DE MÓVEIS
DEIZELAINÉ XAVIER DIAS - ME
CNPJ: 25.043.791/0001-68 - I. E.: 90729018-24
Av. Dr. João Pessoa, 470 - Centro - Quatiguá - PR
FONE: (43) 3564-1488

DESUMIDIFICAÇÃO

Usada para a desumidificação de ambientes, especialmente utilizada em dias chuvosos



VERSÕES FRIO E QUENTE / FRIO

Disponível nas versões Frio e Quente/Frio

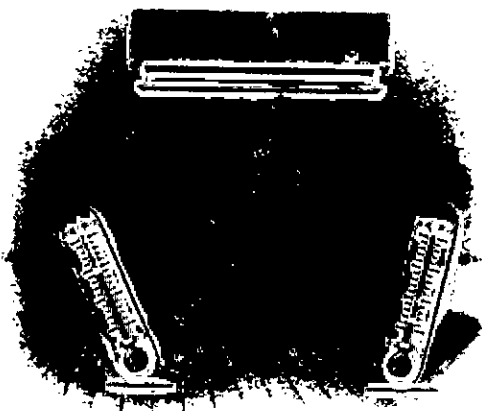

UNIMÓVEIS IND. COM. DE MÓVEIS
DEIZELAINÉ XAVIER DIAS - ME
CNPJ: 25.043.791/0001-68 - I. E.: 90729018-24
Av. Dr. João Pessoa, 470 - Centro - Quatiguá - PR
FONE: (43) 3564-1488

CLASSIFICAÇÃO A NO INMETRO

Com um melhor desempenho energético, você economiza na sua conta de energia. Recebe o selo Procel.

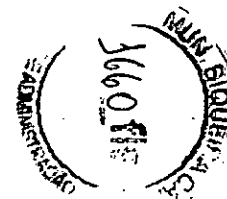

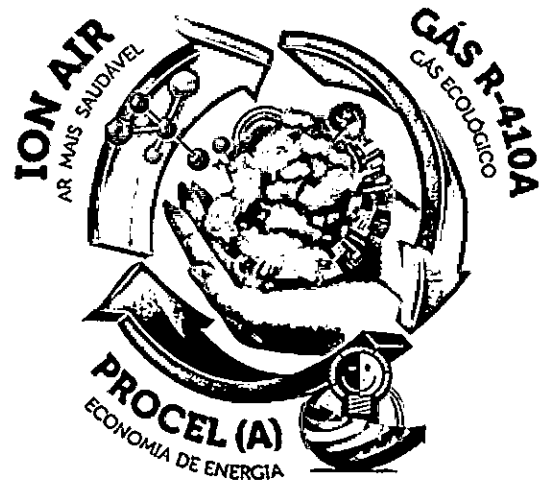

Gás ecológico R-410A

Gás ecológico que não prejudica a camada de ozônio e filtro Ion Air, que elimina 99% de vírus, bactérias e ácaros, deixando o ambiente mais limpo e saudável.

UNIMÓVEIS IND. COM. DE MÓVEIS
DEIZELAINÉ XAVIER DIAS - ME
CNPJ: 25.043.791/0001-68 - I. E.: 90729018-24
Av. Dr. João Pessoa, 470 - Centro - Quatiguá - PR
FONE: (43) 3564-1488

Função "I Feel"

O sensor de temperatura fica no controle remoto. Assim, quando você fica próximo ao controle, a unidade manterá a temperatura escolhida onde estiver.

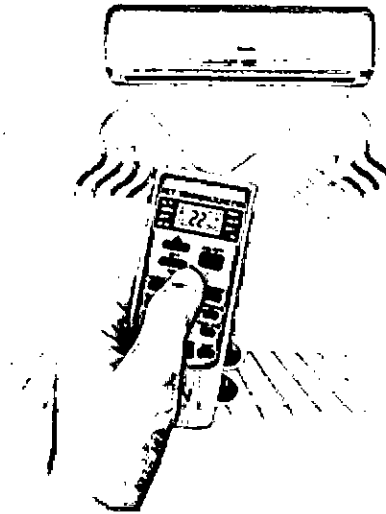

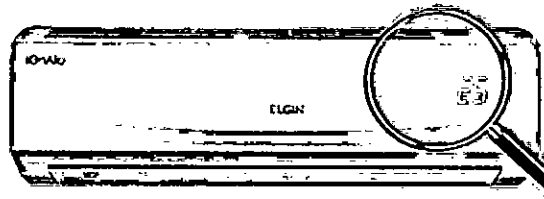

Display de temperatura invisível (só acende ao ligar a unidade).

Possibilidade de desligar o display apertando a tecla "screen" para maior conforto durante a noite.

UNIMÓVEIS IND. COM. DE MÓVEIS
DEIZELAINÉ XAVIER DIAS - ME
CNPJ: 25.043.791/0001-68 - I. E.: 90729018-24
Av. Dr. João Pessoa, 470 - Centro - Quatiguá - PR
FONE: (43) 3564-1488

FILTRO ION AIR

Elimina até 99% de vírus, bactérias e ácaros, deixando o ar mais limpo e saudável.

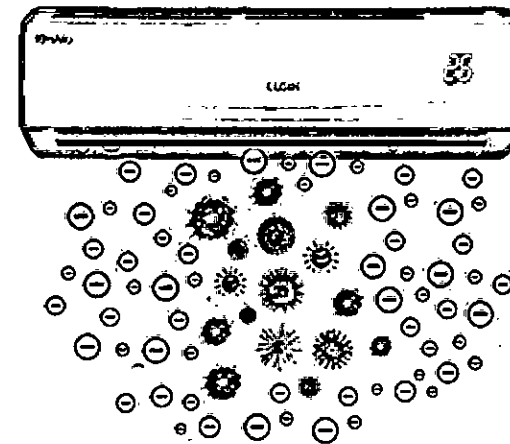

UNIMÓVEIS IND. COM. DE MÓVEIS
DEIZELAINÉ XAVIER DIAS - ME
CNPJ: 25.043.791/0001-68 - I. E.: 90729018-24
Av. Dr. João Pessoa, 470 - Centro - Quatiguá - PR
FONE: (43) 3564-1488

100



Item 24

Central de atendimento: ☎ (11) 2202-9000

📄 INFORMAÇÃO ✉ CONTATE-NOS

S-0480-3



☎ SOLICITE UM ORÇAMENTO
(11) 2202-9000

🕒 HORÁRIO DE ATENDIMENTO
DE SEGUNDA À SEXTA DAS 8H ÀS 17H

- 🏠 ANDADORES ARMÁRIOS BANCOS BERÇOS BIOMBOS BRAÇADEIRAS CADEIRAS ▾ CAMAS ▾ CARROS ▾
- ESCADINHAS ESCRIVANINHAS FORNOS ▾ MESAS ▾ NEGATOSCÓPIOS POLTRONAS REFLETORES RESGATE SUPORTES ▾
- PROMOÇÕES

Home » Escada com 2 degraus antiderrapante luxo inox

ESCADA COM 2 DEGRAUS ANTIDERRAPANTE LUXO INOX

CATEGORIAS

ANDADORES (1)

ARMÁRIOS (3)

BANCOS (2)

BERÇOS (2)

UNIMÓVEIS IND. COM. DE MÓVEIS
DEIZELAINÉ XAVIER DIAS - ME
 CNPJ: 25.043.791/0001-68 - I. E.: 90729018-24
 Av. Dr. João Pessoa, 470 - Centro - Quatiguá - PR
FONE: (43) 3564-1488

🏷 R\$ Sob consulta

Taxas não inclusas: R\$ 0,00

☆☆☆☆☆ - 0 comentários

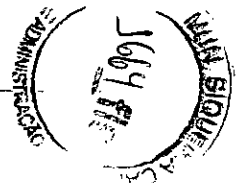

101

Código do produto: S-0480-3

Disponibilidade: Em estoque

BIOMBOS (1)

BRAÇADEIRAS (2)

CADEIRAS (8)

CAMAS (34)

CARROS (14)

ESCADINHAS (2)

ESCRIVANINHAS (2)

FORNOS (2)

MESAS (30)

NEGATOSCÓPIOS (2)

POLTRONAS (2)

REFLETORES (1)

RESGATE (4)

SUPORTES (14)

0

Tags: escada dois degraus

UNIMÓVEIS IND. COM. DE MÓVEIS
DEIZELAINÉ XAVIER DIAS - ME
CNPJ: 25.043.791/0001-68 - I. E.: 90729018-24
Av. Dr. João Pessoa, 470 - Centro - Quatiguá - PR
FONE: (43) 3564-1488



DESCRIÇÃO AVALIAÇÕES (0)

Armação em tubos redondos de 3/4"inoxidável, reforçada, degraus revestidos com piso de borracha e cinta de aço inox, pés com ponteiros de PVC.

Dimensões externas aproximadas:

902



Compr. 0,38 m x larg. 0,37 m x alt. 0,41 m

Altura do 1º degrau ao piso: 0,22 m

Altura do 1º degrau em relação ao 2º degrau: 0,22 m

Piso de madeira revestida

Dimensões aproximadas do degrau(piso):

36,5 cm compr. X 20 cm larg.

Cubagem para 1 pç: 0,064 M³ - 0,39 X 0,39 X 0,42

Cubagem para 2 pçs: 0,125 M³ - 0,39 X 0,39 X 0,82

Peso: 4,05 Kg cada peça

UNIMÓVEIS IND. COM. DE MÓVEIS
DEIZELAINÉ XAVIER DIAS - ME
CNPJ: 25.043.791/0001-68 - I. E.: 90729018-24
Av. Dr. João Pessoa, 470 - Centro - Quatiguá - PR
FONE: (43) 3564-1488



103

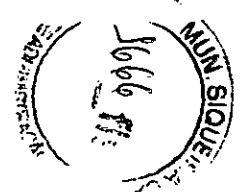



UNIMÓVEIS IND. COM. DE MÓVEIS
DEIZELAINE XAVIER DIAS - ME
CNPJ: 25.043.791/0001-68 - I. E.: 90729018-24
Av. Dr. João Pessoa, 470 - Centro - Quatiguá - PR
FONE: (43) 3564-1488



107

1667
MUN. B. QUEIMADOS
PR



Nobreaks - Station II

Potência(s): 600, 800 e 1200 VA

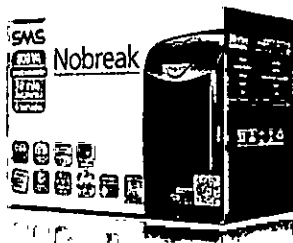

Resumo de informações sobre os nobreaks Station II SMS:

Nobreak Interativo com regulação on-line.
 Microprocessador: RISC de alta velocidade com memória Flash.
 DC Start: Permite ser ligado na ausência de rede elétrica.
 Autoteste: Ao ser ligado realiza teste dos circuitos internos e baterias.
 Modelo bivolt: Automático de entrada 115-127/220V~ com saída 115V~.
 Modelo monovolt 115V~: Entrada 115/127V~ com saída 115V~.
 Modelo monovolt 220V~: Entrada 220V~ com saída 220V~.
 Tomadas: 04 ou 06 no padrão NBR 14136.
 Led colorido: Indica o modo de operação do nobreak.
 Botão: Liga/desliga temporizado com função Mute.
 Fusível: Porta fusível externo com unidade reserva.
 Garantia: 01 ano + 6 meses (com cadastro nos primeiros 90 dias após a compra)

Produto Beneficiado pela Lei da Informática.

Saiba onde comprar ou conheça todas as características desta linha de nobreaks navegando pelos links abaixo.

Linha

O nobreak Station II alto segurança e praticidade em um produto com design exclusivo. Fabricado em plástico ABS, possui a função DC Start, que possibilita ligar o nobreak mesmo na ausência de rede elétrica.

Além dessas características, a linha Station II oferece gratuitamente o pacote Alerta 24h com os serviços:

Monitoramento Remoto do Ambiente;
 Alarme Anti-intrusão;
 PC Remoto;
 Vídeo ao Vivo via celular;
 Localizador GPS via celular.

Saiba mais no site www.alerta24h.com.br.

Proteções

Sobreaquecimento no transformador;
 Potência excedida;
 Descarga total da bateria;
 Curto-circuito no inversor;
 Surto de tensão entre fase e neutro,
 Subtensão da rede elétrica. Na ocorrência destas, o nobreak passa a operar em modo bateria.

Indicações

Equipamentos que podem ser ligados*:

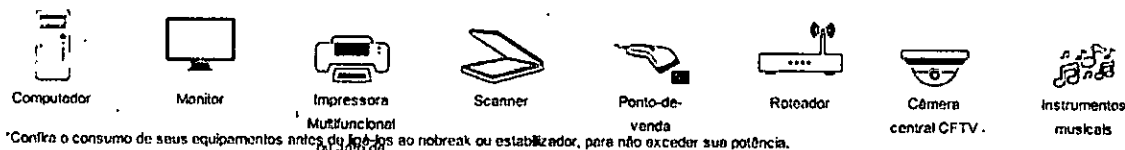

*Confira o consumo de seus equipamentos antes de ligá-los ao nobreak ou estabilizador, para não exceder sua potência.

Características

Modelo monovolt 115V~: entrada 115/127V~ e saída 115V~.
 Modelo monovolt 220V~: entrada 220V~ e saída 220V~.
 Modelo bivolt automático: entrada 115/127V~ ou 220V~ e saída 115V~.
 Filtro de linha.
 Estabilizador interno com 4 estágios de regulação.
 Forma de onda senoidal por aproximação (retangular PWM).
 DC Start.
 Battery Saver: evita o consumo desnecessário da carga da bateria, preservando a sua vida útil.
 Autodiagnóstico de bateria: informa quando a bateria precisa ser substituída.
 Recarga automática das baterias em 4 estágios, mesmo com o nobreak desligado.
 Recarregador Strong Charger: possibilita a recarga da bateria mesmo com níveis muito baixos de carga.
 Função True RMS: indicada para todos os tipos de rede, principalmente redes instáveis.
 Microprocessador RISC/FLASH de alta velocidade: aumenta a confiabilidade e o desempenho do circuito eletrônico interno.

UNIMÓVEIS IND. COM. DE MÓVEIS
 DEIZELAINÉ XAVIER DIAS - ME
 CNPJ: 25.043.791/0001-68 - I. E.: 90729018-24
 Av. Dr. João Pessoa, 470 - Centro - Quatiguá - PR
 FONE: (43) 3564-1488

UNIMÓVEIS IND. COM. DE MÓVEIS
 DEIZELAINÉ XAVIER DIAS - ME
 CNPJ: 25.043.791/0001-68 - I. E.: 90729018-24
 Av. Dr. João Pessoa, 470 - Centro - Quatiguá - PR
 FONE: (43) 3564-1488

Autoteste: ao ser ligado, o nobreak testa os circuitos internos, garantindo assim o seu funcionamento ideal.

Inversor - regulação on-line.

Inversor sincronizado com a rede (sistema PLL).

Circuito desmagnetizador: garante o valor de tensão adequado para equipamentos de informática, áudio e vídeo (cargas não lineares).

Led colorido no painel frontal: indica as condições de funcionamento do nobreak - modo rede, modo inversor/bateria, final de autonomia, subtensão, sobretensão, entre outras informações.

Alarme audiovisual: sinalização de eventos como queda de rede, subtensão e sobretensão, fim do tempo de autonomia e final da vida útil da bateria, entre outras informações.

Botão lig/deslig temporizado com função Mute: evita o acionamento ou desacionamento acidental, além de desabilitar o alarme sonoro após a sinalização de algum evento.

Porta fusível externo com unidade reserva.

IMPORTANTE:

Não utilize o nobreak para alimentar motores AC (refrigeradores, furadeiras, ventiladores, liquidificadores, aspiradores de pó, entre outros), reatores eletromagnéticos, computadores que possuam fontes com PFC ativo, impressoras laser, copadoras e equipamentos de sustentação à vida.

Modelos

NOBREAK STATION II

Código 27395 | Nobreak Station II uST600BI 115

Potência: 600VA Frequência: 60Hz

Tensão - Entrada: 115/127/220V~ Saída: 115V~

Código 27396 | Nobreak Station II uST600S 115

Potência: 600VA Frequência: 60Hz

Tensão - Entrada: 115/127V~ Saída: 115V~

Código 27390 | Nobreak Station II uST800BI 115

Potência: 800VA Frequência: 60Hz

Tensão - Entrada: 115/127/220V~ Saída: 115V~

Código 27391 | Nobreak Station II uST800S 115

Potência: 800VA Frequência: 60Hz

Tensão - Entrada: 115/127V~ Saída: 115V~

Código 27397 | Nobreak Station II uST800S 220

Potência: 800VA Frequência: 60Hz

Tensão - Entrada: 220V~ Saída: 220V~

Código 27392 | Nobreak Station II uST1200BI 115

Potência: 1200VA Frequência: 60Hz

Tensão - Entrada: 115/127/220V~ Saída: 115V~

Código 27393 | Nobreak Station II uST1200S 115

Potência: 1200VA Frequência: 60Hz

Tensão - Entrada: 115/127V~ Saída: 115V~

Nobreaks Senoidal e Inteligente, Estabilizadores, Filtros de Linha, Módulos de Baterias, Software de Gerenciamento de Energia, Automação Residencial, Iluminação, SMS - O Melhor da Tecnologia para Você - Copyright 2015 - Todos direitos reservados

Política de Privacidade / Termo e Condições de Uso / Mapa do Site

UNIMÓVEIS IND. COM. DE MÓVEIS
 DEIZELAINÉ XAVIER DIAS - ME
 CNPJ: 25.043.791/0001-68 - I. E.: 90729018-24
 Av. Dr. João Pessoa, 470 - Centro - Quatiguá - PR
 FONE: (49) 9987-1488

106

Item 6

Estou procurando por:

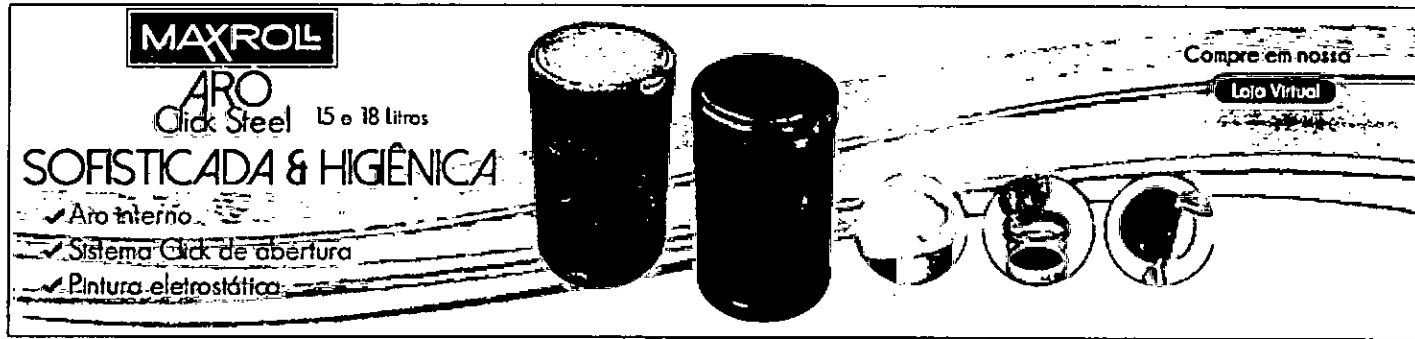

INOX ELEGANCE

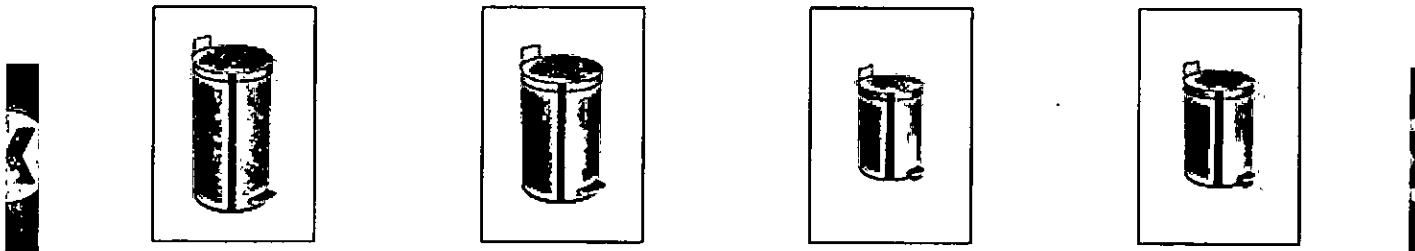

Lixeira Inox c/ Pedal e Balde Elegance - 15L

Lixeira Inox c/ Pedal e Balde Elegance - 12L

Lixeira Inox c/ Pedal e Balde Elegance - 5,5L

Lixeira Inox c/ Pedal e Balde Elegance - 10,5L

UNIMÓVEIS IND. COM. DE MÓVEIS
 DEIZELAINE XAVIER DIAS - ME
 CNPJ: 25.043.791/0001-68 - I. E.: 90729018-24
 Av. Dr. João Pessoa, 470 - Centro - Quatiguá - PR
 FONE: (43) 3564-1488

PRODUTOS EM DESTAQUES



Lixeiras Inox c/ Tampa Basculante Elegance

Porta Guarda-Chuvas Inox com Frisos



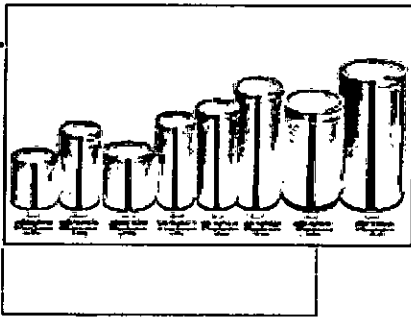

Lixeiras Inox c/ Tampa
Basculante Elegance
Disponível nos modelos: a)...

[Ver Detalhes](#)

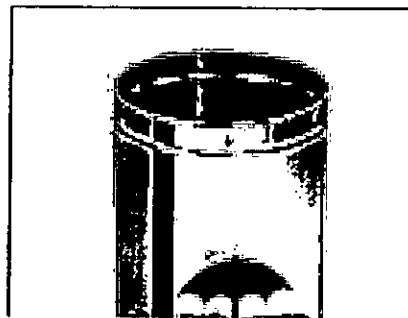

Porta Guarda-Chuvas Inox
com Frisos Ø 20 x 46 cm
Código do...

[Ver Detalhes](#)

LIXEIRA INOX COM
PEDAL 110 LITROS -
INOX POLIDO

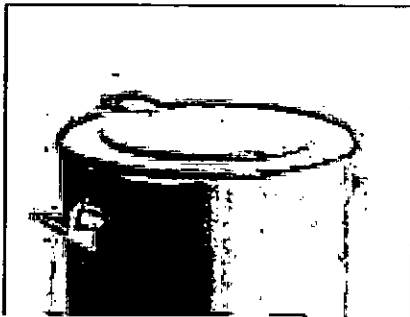

LIXEIRAS INOX C/ PEDAL
110 LITROS - CÓD.: 45617
LIXEIRAS INOX C/...

[Ver Detalhes](#)

Lixeiras Inox c/ Aro
Elegance

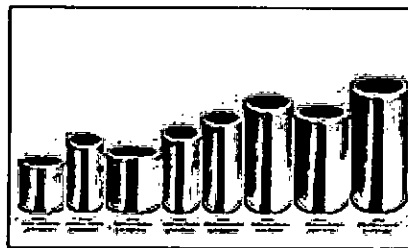

Lixeiras Inox c/ Aro Elegance
Disponível nos modelos: a)
Lixeira Inox...

[Ver Detalhes](#)

LIXEIRA INOX COM
PEDAL 50 LITROS -
INOX POLIDO

UNIMÓVEIS IND. COM. DE MÓVEIS
DEIZELAINÉ XAVIER DIAS - ME
CNPJ: 25.043.791/0001-68 - I. E.: 90729018-24
Av. Dr. João Pessoa, 470 - Centro - Quatiguá - PR
FONE: (43) 3564-1488

Como podemos melhorar esta página?

Please type here...

Not using Hotjar yet?

Send



108

Purimax

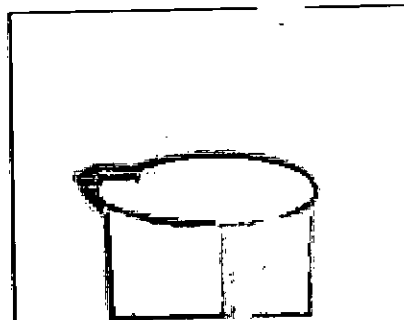

LIXEIRAS INOX C/ PEDAL
50 LITROS - CÓD.: 45555
LIXEIRAS INOX C/ PEDAL
E...

[Ver Detalhes](#)

UNIMÓVEIS IND. COM. DE MÓVEIS
DEIZELAINÉ XAVIER DIAS - ME
CNPJ: 25.043.791/0001-68 - I. E.: 90729018-24
Av. Dr. João Pessoa, 470 - Centro - Quatiguá - PR
FONE: (43) 3564-1488

Como podemos melhorar esta página?

Please type here...

Not using [Hotjar](#) yet?

[Send](#)

LIXEIRA INOX COM
PEDAL 75 LITROS -
INOX POLIDO

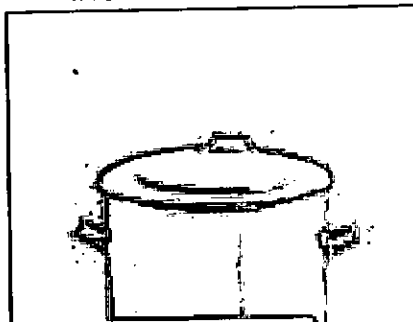

LIXEIRAS INOX C/ PEDAL
75 LITROS - CÓD.: 45582
LIXEIRAS INOX C/...

[Ver Detalhes](#)

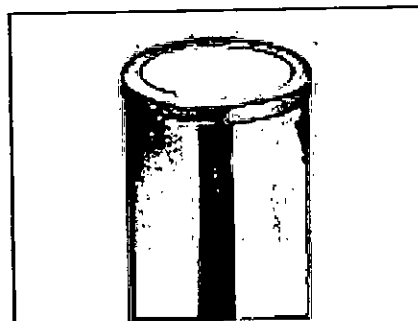

Lixeiras Elegance com aro
na tampa. Além de práticas...

[Ver Detalhes](#)

109





PREFEITURA MUNICIPAL SIQUEIRA CAMPOS
Relatório do Comprovante de Abertura de Processos

Filtros aplicados ao relatório

Número do processo: 1362.0001504/2016

Número único: 999.914.HS0-05

Número do processo: 1362.0001504/2016

Solicitação: 2 - LICITAÇÕES

CPF do beneficiário:

Beneficiário:

Requerente: 11580 - J RIBEIRO COMERCIO ATACADISTA LTDA - ME

CNPJ do requerente: 84.972.926/0001-39

Endereço:

Bairro:

Complemento:

Município:

Loteamento:

Condomínio:

Fax:

Telefone:

Celular:

E-mail:

Local da protocolização: 001.000.000 - Prefeitura Municipal de Siqueira Campos

Protocolado por: ANGELICA OLIVEIRA SILVA RODRIGUES

Situação: Não analisado

Procedência: Interna

Prioridade: Normal

Protocolado em: 25/11/2016 09:05

Previsto para: 25/11/2016 09:05

Concluído em:

Súmula: ENVELOPE A - PROPOSTA DE PREÇOS

Observação: PREGÃO PRESENCIAL 58/2016

 ANGELICA OLIVEIRA SILVA RODRIGUES
 (Protocolado por)

 J RIBEIRO COMERCIO ATACADISTA LTDA - ME
 (Requerente)

Hora: 09:05:20



**ESTADO DO PARANA
PREFEITURA MUNICIPAL SIQUEIRA CAMPOS**

CNPJ: 76.919.083/0001-89 Telefone:
Rua Marechal Deodoro, 1837
C.E.P.: 84940-000 - Siqueira Campos

**PREGÃO PRESENCIAL
Nº.: 58/2016 - PR**

Processo Administrativo: 96/2016
Processo Licitatório: 89/2016
Data do Processo: 04/11/2016

Folha: 1/37

Fornecedor: **J RIBEIRO COMERCIO ATACADISTA LTDA-EPP**
Endereço: AVENIDA BRASIL, 1543 - Bairro: VILA SALOMÉ
Cidade: CAMBÉ UF: PR CEP: 86185-090
CNPJ: 84.972.926/0001-39 Inscrição Estadual: 905.35631-36

Telefone: 4332531380

Item	Quantidade	Unid.	Especificação do Material	Preço Máximo	Marca	Descto.	Preço Unitário	Preço Total
1	6,00	UND	AMALGAMADOR ODONTOLOGICO - Painel digital com teclados tipo membrana externa. Haste batidora com 4600 oscilações por minuto, grande amplitude e movimento helicoidal elíptico em ? oferecendo a homogeneização ideal. Indicado para todos os tipos de materiais odontológicos encapsulados. Garfo universal, permitindo a fixação de todos os modelos de cápsulas de amálgama, inclusive cápsulas com êmbolos (ionômeros de vidro). Sistema de amortecedores que anulam as vibrações transmitidas pela freqüência da haste, tornando o equipamento estável e extremamente silencioso. Segurança - Dispositivo de segurança com micro-chave, interrompendo o funcionamento do equipamento caso a tampa seja aberta acidentalmente. Tampa protetora em acrílico de alto impacto transparente. Chave geral luminosa no painel. Temporizador Digital Eletrônico micro-processado com escala de 0 à 60 segundos. Programação de tempo com memória automática ao final de cada operação, garantindo a repetição do tempo solicitado. Apresentar catalogo e autorização de funcionamento da ANVISA(AFE)da licitante.	950,00	SCHUSTER/ VIBI	0,0000	941,55	5.649,30

84972926/0001-39
Ins.Est. 90535631-36
J. Ribeiro Comércio
Atacadista LTDA - ME
Av. Brasil, 1543 Vila Salomé
CEP. 86192-000 CAMBÉ - PR

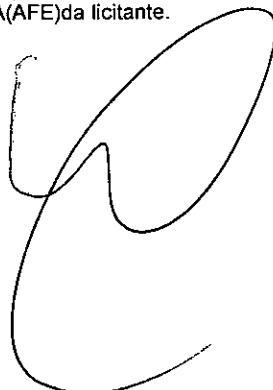

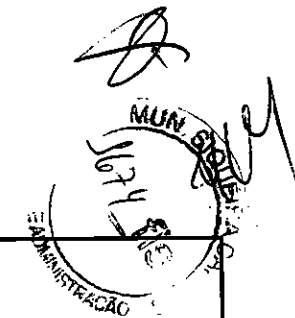

CAMBÉ, 24 de Novembro de 2016

J. RIBEIRO COMÉRCIO ATACADISTA LTDA-ME

JOÃO RIBEIRO DE SOUZA
SOCIO - ADMINISTRADOR

**ESTADO DO PARANA
PREFEITURA MUNICIPAL SIQUEIRA CAMPOS**

CNPJ: 76.919.083/0001-89 Telefone:
Rua Marechal Deodoro, 1837
C.E.P.: 84940-000 - Siqueira Campos

**PREGÃO PRESENCIAL
Nº.: 58/2016 - PR**

Processo Administrativo: 96/2016
Processo Licitatório: 89/2016
Data do Processo: 04/11/2016

Folha: 2/37

Fornecedor: J RIBEIRO COMERCIO ATACADISTA LTDA-EPP
Endereço: AVENIDA BRASIL, 1543 - Bairro: VILA SALOMÉ
Cidade: CAMBÉ UF: PR CEP: 86185-090
CNPJ: 84.972.926/0001-39 Inscrição Estadual: 905.35631-36
Telefone: 4332531380

Item	Quantidade	Unid.	Especificação do Material	Preço Máximo	Marca	Descto.	Preço Unitário	Preço Total
2	5,00	UND	APARELHO DE RX ODONTOLOGICO 70KV - Braço articulável com movimentação vertical e horizontal, proporciona movimentos suavez e facilidade de posicionamento. Base totalmente construida em ferro fundido, garantindo maior estabilidade no deslocamento do aparelho. Rodas confeccionadas em acrílico de alta resistência, com freio para travamento, garantindo maior funcionalidade. Comando Eletrônico Digital Microprocessado Centesimal. Cabeçote de Raios X com ampola totalmente imersa em óleo isolante especial, fechado à vácuo, proporcionando uma vida mais longa ao aparelho. Cabo espiralado que permite o disparo em até 5mts de distância. Articulações com movimentos de 360°. Pintura com tinta poliuretana POTENCIA DE 70 KV. Tempo de exposição.....0.07 a 3 seg. Intensidade de corrente do Tubo8 Ma. Foco0.8 x 0.8 mm. Apresentar registro na ANVISA e BPF e catalogo e autorização de funcionamento da ANVISA (AFE) da licitante e carta de autorização do fabricante para comercializar o produto.	6.000,00		0,0000	0,00	0,00
3	8,00	UND	Articulador odontológico - o Semi-ajustável / Arcon; o Distância intercondilar fixa (110mm); o Guia condílica curva; o Regulagem do ângulo da guia Condílica; o Regulagem do ângulo de Bennet; o Trava Central; o Sistema estabilizador dos movimentos com junção de silicone; o Pino para apoio do Ramo Superior na posição aberta. com Arco Facial Standard compatível com qualquer acessório. Apresentar catalogo e autorização de funcionamento da ANVISA (AFE)da licitante	810,00		0,0000	0,00	0,00

[Handwritten signatures]

CAMBÉ, 24 de Novembro de 2016

J. RIBEIRO COMÉRCIO ATACADISTA LTDA-ME

JOÃO RIBEIRO DE SOUZA
SOCIO - ADMINISTRADOR



ESTADO DO PARANA
PREFEITURA MUNICIPAL SIQUEIRA CAMPOS

CNPJ: 76.919.083/0001-89 Telefone:
 Rua Marechal Deodoro, 1837
 C.E.P.: 84940-000 - Siqueira Campos

PREGÃO PRESENCIAL

Nº.: 58/2016 - PR

Processo Administrativo: 96/2016
 Processo Licitatório: 89/2016
 Data do Processo: 04/11/2016

Folha: 3/37

Fornecedor: **J RIBEIRO COMERCIO ATACADISTA LTDA-EPP**

Endereço: AVENIDA BRASIL, 1543 - Bairro: VILA SALOMÉ

Cidade: CAMBÉ UF: PR CEP: 86185-090

CNPJ: 84.972.926/0001-39

Inscrição Estadual: 905.35631-36

Telefone: 4332531380

Item	Quantidade	Unid.	Especificação do Material	Preço Máximo	Marca	Descto.	Preço Unitário	Preço Total
4	7,00	UND	AUTOCLAVE HORIZONTAL DE BANCADA DIGITAL 1 - Equipamento utilizado para esterilização e secagem de materiais e utensílios diversos em clínicas odontológicas, médicas, postos de saúde e ambulatórios, dentre outros. De fácil instalação, não requer instalação hidráulica. O EQUIPAMENTO DEVERÁ TER O PAINEL DE CONTROLE FRONTAL Controle construído com componentes de altíssima qualidade e confiabilidade, com funcionamento totalmente automático, realizado por meio de micro controlador. Possui 3 ciclos de esterilização. Apresenta tecla de secagem extra de mais 10 minutos para os casos em que o usuário julgar necessário o processo. Monitoramento no controle da temperatura, obtidos por meio de uma termo resistência (PT-100). Câmara cilíndrica construída em aço inoxidável, revestida externamente com material isolante ao calor, que além de otimizar o seu funcionamento, reduz o consumo de energia e não transfere calor ao ambiente. Possui bandejas confeccionadas em aço inox, totalmente perfuradas para permitir uma boa circulação do vapor, garantindo excelente qualidade na esterilização. Porta em aço inoxidável fundido, com anel de vedação em borracha de silicone resistente a altas temperaturas. Possui dispositivo que impede o funcionamento do equipamento com a tampa aberta. Sistema de fechamento da porta construído de forma robusta, dotado internamente de um rolamento de encosto que proporciona maior segurança e suavidade no manuseio. Os cabos são em ba quelite, isolantes ao calor. Resistência elétrica de imersão, blindada e fabricada de tubo de aço inoxidável. Reservatório em aço inoxidável acoplado ao equipamento, com capacidade para 3 litros. Possibilita o reaproveitamento da água, permitindo vários ciclos de esterilização sem necessidade de reabastecimento. Gabinete em chapa de aço carbono, com tratamento anti corrosivo e pintura epóxi. Apresenta aberturas para ventilação tipo "venezianas". Painel de controle com chave on/off.	6.500,00	STERMAX/ SUPE	0,0000	5.837,40	40.861,80

6

CAMBÉ, 24 de Novembro de 2016

J. RIBEIRO COMÉRCIO ATACADISTA LTDA

JOÃO RIBEIRO DE SOUZA
 SOCIO - ADMINISTRADOR

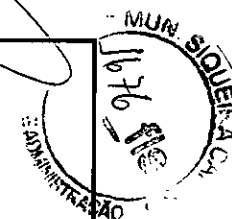

ESTADO DO PARANA
PREFEITURA MUNICIPAL SIQUEIRA CAMPOS

CNPJ: 76.919.083/0001-89 Telefone:
Rua Marechal Deodoro, 1837
C.E.P.: 84940-000 - Siqueira Campos

PREGÃO PRESENCIAL
Nº.: 58/2016 - PR

Processo Administrativo: 96/2016
Processo Licitatório: 89/2016
Data do Processo: 04/11/2016

Folha: 4/37

Fornecedor: **J RIBEIRO COMERCIO ATACADISTA LTDA-EPP**
Endereço: AVENIDA BRASIL, 1543 - Bairro: VILA SALOMÉ
Cidade: CAMBÉ UF: PR CEP: 86185-090
CNPJ: 84.972.926/0001-39 Inscrição Estadual: 905.35631-36

Telefone: 4332531380

Item	Quantidade	Unid.	Especificação do Material	Preço Máximo	Marca	Descto.	Preço Unitário	Preço Total
------	------------	-------	---------------------------	--------------	-------	---------	----------------	-------------

manômetro, display indicativo de tempo e temperatura e teclas de abastecimento, seleção dos ciclos, secagem extra e start/stop. Sistema eletrônico de segurança que desliga automaticamente caso a temperatura exceda em 3 °C a temperatura programada. Válvula de alívio de pressão regulada para atuar com pressão igual ou superior à MPTA (máxima pressão de trabalho admissível). Sistema elétrico de segurança com fusível de proteção e termostato de segurança para evitar a queima das resistências e dos materiais em caso de falta de água. Construída com base nas Normas ASME e ABNT e atende à Norma Regulamentadora NR 13. CAPACIDADE MINIMA 42 LITROS Apresentar registro na ANVISA e catalogo e autorização de funcionamento da ANVISA(AFE)da licitante

CAMBÉ, 24 de Novembro de 2016

J. RIBEIRO COMÉRCIO ATACADISTA LTDA-EPP

JOÃO RIBEIRO DE SOUZA
SOCIO - ADMINISTRADOR



**ESTADO DO PARANA
PREFEITURA MUNICIPAL SIQUEIRA CAMPOS**

CNPJ: 76.919.083/0001-89 Telefone:
Rua Marechal Deodoro, 1837
C.E.P.: 84940-000 - Siqueira Campos

**PREGÃO PRESENCIAL
Nº.: 58/2016 - PR**

Processo Administrativo: 96/2016
Processo Licitatório: 89/2016
Data do Processo: 04/11/2016

Folha: 5/37

Fornecedor: **J RIBEIRO COMERCIO ATACADISTA LTDA-EPP**

Endereço: AVENIDA BRASIL, 1543 - Bairro: VILA SALOMÉ

Cidade: CAMBÉ UF: PR CEP: 86185-090

CNPJ: 84.972.926/0001-39

Inscrição Estadual: 905.35631-36

Telefone: 4332531380

Item	Quantidade	Unid.	Especificação do Material	Preço Máximo	Marca	Descto.	Preço Unitário	Preço Total
5	5,00	UND	AUTOCLAVE HORIZONTAL DE BANCADA DIGITAL 2 - Equipamento utilizado para esterilização e, secagem de materiais e utensílios diversos em clínicas odontológicas, médicas, postos de saúde e ambulatórios, dentre outros. De fácil instalação, não requer instalação hidráulica. O EQUIPAMENTO DEVERÁ TER O PAINEL DE CONTROLE FRONTAL Controle construído com componentes de altíssima qualidade e Confiabilidade, com funcionamento totalmente automático, realizado por meio de micro controlador. Possui 3 ciclos de esterilização. Apresenta tecla de secagem extra de mais 10 minutos para os casos em que o usuário julgar necessário o processo. monitoramento no controle da temperatura, obtidos por meio de uma termo resistência (PT-100). Câmara cilíndrica construída em aço inoxidável, revestida externamente com material isolante ao calor, que além de otimizar o seu funcionamento, reduz o consumo de energia e não transfere calor ao ambiente. Possui bandejas confeccionadas em aço inox, totalmente perfuradas para permitir uma boa circulação do vapor, garantindo excelente qualidade na esterilização. Porta em aço inoxidável fundido, com anel de vedação em borracha de silicone resistente a altas temperaturas. Possui dispositivo que impede o funcionamento do equipamento com a tampa aberta. Sistema de fechamento da porta construído de forma robusta, dotado internamente de um rolamento de encosto que proporciona maior segurança e suavidade no manuseio. Os cabos são em ba quelite, isolantes ao calor. Resistência elétrica de imersão, blindada e fabricada de tubo de aço inoxidável. Reservatório em aço inoxidável acoplado ao equipamento, com capacidade para 3 litros. Possibilita o reaproveitamento da água, permitindo vários ciclos de esterilização sem necessidade de reabastecimento. Gabinete em chapa de aço carbono, com tratamento anti corrosivo e pintura epóxi. Apresenta aberturas para ventilação tipo "venezianas". Painel de controle com chave on/off.	8.400,00	STERMAX/ SUPE	0,0000	5.837,40	29.187,00

CAMBÉ, 24 de Novembro de 2016

J. RIBEIRO COMÉRCIO ATACADISTA LTDA-EPP

JOÃO RIBEIRO DE SOUZA
SOCIO - ADMINISTRADOR

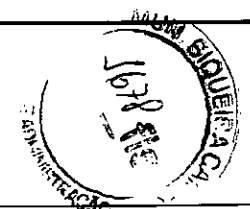

ESTADO DO PARANA
PREFEITURA MUNICIPAL SIQUEIRA CAMPOS

CNPJ: 76.919.083/0001-89 Telefone:
 Rua Marechal Deodoro, 1837
 C.E.P.: 84940-000 - Siqueira Campos

PREGÃO PRESENCIAL
Nº.: 58/2016 - PR

Processo Administrativo: 96/2016
 Processo Licitatório: 89/2016
 Data do Processo: 04/11/2016

Folha: 6/37

Fornecedor: **J RIBEIRO COMERCIO ATACADISTA LTDA-EPP**
 Endereço: AVENIDA BRASIL, 1543 - Bairro: VILA SALOMÉ
 Cidade: CAMBÉ UF: PR CEP: 86185-090
 CNPJ: 84.972.926/0001-39 Inscrição Estadual: 905.35631-36 Telefone: 4332531380

Item	Quantidade	Unid.	Especificação do Material	Preço Máximo	Marca	Desccto.	Preço Unitário	Preço Total
			manômetro, display indicativo de tempo e temperatura e teclas de abastecimento, seleção dos ciclos, secagem extra e start/stop. Sistema eletrônico de segurança que desliga automaticamente caso a temperatura exceda em 3 °C a temperatura programada. Válvula de alívio de pressão regulada para atuar com pressão igual ou superior à MPTA (máxima pressão de trabalho admissível). Sistema elétrico de segurança com fusível de proteção e termostato de segurança para evitar a queima das resistências e dos materiais em caso de falta de água. Construída com base nas Normas ASME e ABNT e atende à Norma Regulamentadora NR 13. CAPACIDADE MINIMA 42 LITROS Apresentar registro na ANVISA e catalogo e autorização de funcionamento da ANVISA(AFE)da licitante					
6	2,00	UND	BALDE A PEDAL (LIXEIRA) 15 LITROS INOX: Confeccionada em aço inox com cesto interno em PVC e tampa. Acionada a pedal. Capacidade mínima 15 litros. Apresentar catálogo.	194,35	MOR/AGATA	0,0000	128,11	256,22
7	1,00	UND	BIOMBO TRIPLO INOXDOBRAVEL P/ AMBOS OS LADOS BIOMBO TRIPLO INOXDOBRAVEL P/ AMBOS OS LADOS, COM PLÁSTICO IMPERMEÁVEL Estrutura em tubo de aço inoxredondo de ¾ x 1.20mm Dobrável para ambos os lados, com dois eixos giratórios Rodízios giratórios de 2" nas laterais Pés de apoio protegidos por ponteiros plásticos Acompanha cortinas em plástico impermeável na cor Branca Acabamento polido Dimensão aproximada:1870 x 1800 mm - aberto Apresentarcatálogo e autorização de funcionamento da ANVISA(AFE)da licitante	1.300,00	CHS/ 166IN	0,0000	1.039,50	1.039,50

CAMBÉ, 24 de Novembro de 2016

J. RIBEIRO COMÉRCIO ATACADISTA LTDA-EPP

JOÃO RIBEIRO DE SOUZA
 SOCIO - ADMINISTRADOR

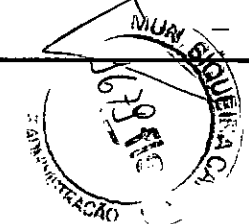

ESTADO DO PARANA
PREFEITURA MUNICIPAL SIQUEIRA CAMPOS

CNPJ: 76.919.083/0001-89 Telefone:
Rua Marechal Deodoro, 1837
C.E.P.: 84940-000 - Siqueira Campos

PREGÃO PRESENCIAL
Nº.: 58/2016 - PR

Processo Administrativo: 96/2016
Processo Licitatório: 89/2016
Data do Processo: 04/11/2016

Folha: 7/37

Fornecedor: **J RIBEIRO COMERCIO ATACADISTA LTDA-EPP**

Endereço: AVENIDA BRASIL, 1543 - Bairro: VILA SALOMÉ

Cidade: CAMBÉ UF: PR CEP: 86185-090

CNPJ: 84.972.926/0001-39

Inscrição Estadual: 905.35631-36

Telefone: 4332531380

Item	Quantidade	Unid.	Especificação do Material	Preço Máximo	Marca	Descto.	Preço Unitário	Preço Total
8	3,00	UND	NEGATOSCÓPIO DE 01 CORPO ESMALTADO: Armação em chapa de aço carbono de 0.80mm de espessura Parte frontal em chapa de acrílico de 1,81mm, permitindo luz uniforme- Adaptável para uso em mesa ou parede Acompanha lâmpada circular fluorescente (32w)- 110 ou 220 volts (não selecionável) Acabamento pintura epóxi, com tratamento anti-ferruginoso Apresentar catálogo e autorização de funcionamento da ANVISA (AFE)da licitante	400,00	CHS/ 211	0,0000	349,65	1.048,95

CAMBÉ, 24 de Novembro de 2016

J. RIBEIRO COMÉRCIO ATACADISTA LTDA. ME

JOÃO RIBEIRO DE SOUZA
SOCIO - ADMINISTRADOR

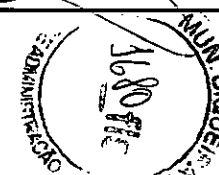

**ESTADO DO PARANA
PREFEITURA MUNICIPAL SIQUEIRA CAMPOS**

CNPJ: 76.919.083/0001-89 Telefone:
Rua Marechal Deodoro, 1837
C.E.P.: 84940-000 - Siqueira Campos

**PREGÃO PRESENCIAL
Nº.: 58/2016 - PR**

Processo Administrativo: 96/2016
Processo Licitatório: 89/2016
Data do Processo: 04/11/2016

Folha: 8/37

Fornecedor: **J RIBEIRO COMERCIO ATACADISTA LTDA-EPP**

Endereço: AVENIDA BRASIL, 1543 - Bairro: VILA SALOMÉ

Cidade: CAMBÉ UF: PR CEP: 86185-090

CNPJ: 84.972.926/0001-39

Inscrição Estadual: 905.35631-36

Telefone: 4332531380

Item	Quantidade	Unid.	Especificação do Material	Preço Máximo	Marca	Descto.	Preço Unitário	Preço Total
9	6,00	UND	CADEIRA ODONTOLÓGICA COMPLETA (conjunto) - Cadeira odontológica com estrutura em aço, com tratamento anti corrosivo e proteção em PVC, articulação central entre assento e encosto, com pontos de ligação nas laterais da cadeira, apoio de braço curto fixo e outro escamotável, facilitando sua entrada e saída. Encosto da cadeira em chapa de aço, sem parafusos aparentes, apoio de cabeça articulada com regulagem de altura. Base em chapa de aço fosfatizado, com isolamento em PVC e tratamento anti corrosivo, evitando futuros sinais de oxidação e sem necessidade de fixação no piso, com movimentos silenciosos e sincronizados através de moto redutores elétricos totalmente isentos de óleo, evitando assim riscos com vazamentos e movimentos involuntários. Pintura lisa eletrostática a pó epóxi, estofamento ergonômico, macio injetado em PVC flexível e sem costura, com apoio lombar. Caixa de distribuição integrada a base da cadeira. Cadeira contendo (8) oito movimentos sendo, (4) quatro individuais e (4) quatro automáticos, sendo 3 programáveis pelo CD (volta à zero, Posição de trabalho 1 e PT2) e Last Posicion (última posição programada). Acionamento dos movimentos da cadeira feitos através de comando de pé independente móvel, com todas as funções da cadeira e peças de mão integradas. Equipó acoplado com trava PNEUMATICO I, com mesa dotada de três terminais sendo: uma seringa tríplice, uma mangueira para baixa rotação, alta rotação, lisas, de fácil limpeza e desinfecção, com conexão borden dois furos, dispendo de sistema de regulagem do spray tipo anelar, bloco de acionamento dos instrumentos com regulagem da vazão, regulagem do spray (ar/ água) localiza na parte inferior da mesa feita de pelo próprio profissional, mesa com suporte para até (4) quatro pontas e com angulação de 45º graus, facilitando o acesso do profissional aos instrumentos, de fácil limpeza, suporte das mangueiras integrada a mesa do equipo (peca única). escalonado evitando a queda involuntária	12.500,00		0,0000	0,00	0,00

CAMBÉ, 24 de Novembro de 2016

J RIBEIRO COMÉRCIO ATACADISTA LTDA-ME

JOÃO RIBEIRO DE SOUZA
SOCIO - ADMINISTRADOR

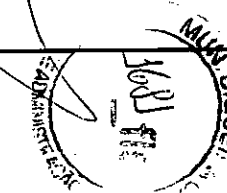

ESTADO DO PARANA
PREFEITURA MUNICIPAL SIQUEIRA CAMPOS

CNPJ: 76.919.083/0001-89 Telefone:
 Rua Marechal Deodoro, 1837
 C.E.P.: 84940-000 - Siqueira Campos

PREGÃO PRESENCIAL
Nº.: 58/2016 - PR

Processo Administrativo: 96/2016
 Processo Licitatório: 89/2016
 Data do Processo: 04/11/2016

Folha: 9/37

Fornecedor: **J RIBEIRO COMERCIO ATACADISTA LTDA-EPP**
 Endereço: AVENIDA BRASIL, 1543 - Bairro: VILA SALOMÉ
 Cidade: CAMBÉ UF: PR CEP: 86185-090
 CNPJ: 84.972.926/0001-39 Inscrição Estadual: 905.35631-36

Telefone: 4332531380

Item	Quantidade	Unid.	Especificação do Material	Preço Máximo	Marca	Descto.	Preço Unitário	Preço Total
------	------------	-------	---------------------------	--------------	-------	---------	----------------	-------------

dos instrumentos, causando danos aos mesmos. Pedal progressivo móvel para acionamento dos instrumentos. Mesa com puxadores bilaterais com linhas arredondadas, estrutura da mesa fabricada em material ABS de alta resistência, injetado com proteção UV e 30% de cristal. Unidade Auxiliar acoplada a cadeira, rebatível com angulação 45º graus, com tubulação toda embutida, sem mangueira corrugada exposta (biossegurança), estrutura fabricada em ABS de alta resistência, injetado com proteção UV e 30% cristal, suporte das mangueiras integrado (peça única), suporte para água no copo, cuba fabricada em porcelana, removível e de fácil limpeza com porta detritos sólidos, sistema de água para enxágue da cuspeira regulado através de registro. Um sugador com diâmetro 6,3 mm (aproximadamente), tipo venturi. Refletor Odontológico dotado de lâmpada halogena de fácil troca, com cor de iluminação de 5000º k (iluminação a luz do dia), luz fria com intensidade regressiva de 25.000 a 6.000 lux, com 3 intensidades de luz (22.000, 15.000 e 6.000), controle de iluminação acionados no comando de pé. Pega mão duplo de fácil manuseio, todos os movimentos de giro possuem batente para evitar rompimento dos cabos elétricos, cabeçote injetado em ABS, com proteção UV, cabeçote totalmente fechado, com proteção frontal em acrílico, proporcionando maior segurança ao paciente, braço multiarticulado e comprido que permite, permitindo a iluminação durante o procedimento, acionamento liga/desliga no pé. Acionamento automático do refletor ao executar as funções da cadeira. 01 Turbina Extra Torque. Turbina fabricada em latão, utilizando liga de alpaca com tratamento de superfície interno e externo resistente a altas temperaturas em autoclave e produtos para desinfecção. Recartilha desenvolvida com base em sistema digital que facilita os movimentos e garante a segurança no uso sem provocar cansaço nas mãos e pulsos. Spray triplo que garante a refrigeração da área de tratamento mesmo nas situações mais difíceis. Cana longa que

CAMBÉ, 24 de Novembro de 2016

J. RIBEIRO COMÉRCIO ATACADISTA LTDA-ME

JOÃO RIBEIRO DE SOUZA
 SOCIO - ADMINISTRADOR

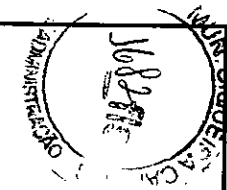

**ESTADO DO PARANA
PREFEITURA MUNICIPAL SIQUEIRA CAMPOS**

CNPJ: 76.919.083/0001-89 Telefone:
Rua Marechal Deodoro, 1837
C.E.P.: 84940-000 - Siqueira Campos

**PREGÃO PRESENCIAL
Nº.: 58/2016 - PR**

Processo Administrativo: 96/2016
Processo Licitatório: 89/2016
Data do Processo: 04/11/2016

Folha: 10/37

Fornecedor: **J RIBEIRO COMERCIO ATACADISTA LTDA-EPP**
Endereço: AVENIDA BRASIL, 1543 - Bairro: VILA SALOMÉ
Cidade: CAMBÉ UF: PR CEP: 86185-090
CNPJ: 84.972.926/0001-39 Inscrição Estadual: 905.35631-36

Telefone: 4332531380

Item	Quantidade	Unid.	Especificação do Material	Preço Máximo	Marca	Desccto.	Preço Unitário	Preço Total
------	------------	-------	---------------------------	--------------	-------	----------	----------------	-------------

... de tratamento interno nos eixos para facilitar o acesso aos dentes posteriores. Componentes internos projetados para resistir os ciclos de esterilização sem comprometer a qualidade e conseqüentemente o rendimento do instrumento. Encaixe universal do tipo Borden de dois furos. Com rolamentos de esferas de alta precisão, rotor balanceado. Totalmente esterilizável em autoclave até 135o C, por mais de 1.000 ciclos, desde que observados sua instrução de lubrificação e manutenção. Rotação máxima de 380.000 rpm. Consumo de ar: 34 até 37 NI/min. Pressão de trabalho: 2,1 a 2,3 bar Fresas recomendadas; FG 19-26mm. Sistema de retirada da fresa por meio de troca broca, seguro para o odontólogo. Identificação do instrumento gravado a laser. 01 Micromotor INTRAmatic 181 DBN. Micro motor fabricado em latão, com tratamento de superfície e resistente a altas temperaturas em autoclave e materiais para desinfecção o que garante prolongada utilização com máximo desempenho. Spray interno propicia conforto ao profissional durante o trabalho haja vista a ausência de mangueiras externamente ao corpo do instrumento. Encaixe universal Borden de dois furos garante fácil acoplamento em qualquer marca de equipamento. Anel regulador de rotações e sentido de giro disposto no corpo do motor permite fácil regulagem durante uso. Rotação de 5.000 a 20.000 rpm com torque excepcional mantendo os mais baixos índices de ruído e ausência de vibração. Sistema de encaixe rápido intramatic permite a troca facilitada de instrumentos rotativos. Componentes internos e materiais aplicados permitem a esterilização em autoclave à 135° C por no mínimo 1.000 ciclos sem perda de desempenho. Pressão de trabalho: 2,2 bar. Identificação do instrumento gravado a laser. 01 Contra Ângulo INTRAmatic 2068 FGBN. Contra Ângulo fabricado em latão, utilizando liga de alpaca com tratamento de superfície interno e externo resistente as temperaturas de autoclave e materiais para desinfecção. Recartilha desenvolvida com base em sistema digital facilita os movimentos e

5

CAMBÉ, 24 de Novembro de 2016

J. RIBEIRO COMÉRCIO ATACADISTA LTDA-ME

JOÃO RIBEIRO DE SOUZA
SOCIO - ADMINISTRADOR

[Handwritten signature]
[Handwritten signature]
MUN. SIQUEIRA CAMPOS
3683
MUNICIPAL DE SIQUEIRA CAMPOS

**ESTADO DO PARANA
PREFEITURA MUNICIPAL SIQUEIRA CAMPOS**

CNPJ: 76.919.083/0001-89 Telefone:
Rua Marechal Deodoro, 1837
C.E.P.: 84940-000 - Siqueira Campos

**PREGÃO PRESENCIAL
Nº.: 58/2016 - PR**

Processo Administrativo: 96/2016
Processo Licitatório: 89/2016
Data do Processo: 04/11/2016

Folha: 11/37

Fornecedor: **J RIBEIRO COMERCIO ATACADISTA LTDA-EPP**

Endereço: AVENIDA BRASIL, 1543 - Bairro: VILA SALOMÉ

Cidade: CAMBÉ UF: PR CEP: 86185-090

CNPJ: 84.972.926/0001-39 - Inscrição Estadual: 905.35631-36

Telefone: 4332531380

Item	Quantidade	Unid.	Especificação do Material	Preço Máximo	Marca	Descto.	Preço Unitário	Preço Total
------	------------	-------	---------------------------	--------------	-------	---------	----------------	-------------

desenvolvida com base em sistema digital facilita os movimentos e garante a segurança no uso sem provocar cansaço na mão e pulso. Spray único garante a refrigeração da área de tratamento mesmo nas situações mais difíceis. Componentes projetados para resistir por no mínimo 1.000 ciclos de esterilização sem comprometer a qualidade e conseqüentemente o rendimento dos instrumentos. Sistema de troca brocas prático fecho posicionado na cabeça do instrumento. Adaptador de brocas do tipo "FG" permite a utilização de brocas de alta rotação. Encaixe universal Intra permite a troca rápida e segura de instrumentos. Máximo desempenho de trabalho a 25.000 rpm com torque excepcional mantendo os mais baixos índices de ruído e ausência de vibração. Transmissão de 1:1, passível de uso com brocas do tipo "AR" e "FG", com spray externo. Identificação do instrumento 01 Peça Reta INTRAmatic 10 ABN Peça Reta fabricada em latão, utilizando liga de alpaca com tratamento de superfície resistente as temperaturas de autoclave e materiais para desinfecção. Recartilha desenvolvida com base em sistema digital facilita os movimentos e garante a segurança no uso sem provocar cansaço na mão e pulso. Spray único garante a refrigeração da área de tratamento mesmo nas situações mais difíceis. Componentes projetados para resistir por no mínimo 1.000 ciclos de esterilização sem comprometer a qualidade e conseqüentemente o rendimento dos instrumentos. Sistema de troca brocas por fecho através de anel no corpo do instrumento. Encaixe universal Intra. Máximo desempenho de trabalho a 25.000 rpm com torque excepcional mantendo os mais baixos índices de ruído e ausência de vibração. Transmissão 1:1, com spray externo. Identificação do instrumento gravado. 01 MOCHO: regulagem da inclinação e da altura do encosto por alavanca independente, que permite ajuste anatômico. Estofamento com espuma espessa, revestida em laminado de PVC, garantindo maior resistência e rigidez. Sem costura e de fácil assepsia Sistema e não para regulagem da altura do encosto. Base sintética com



CAMBÉ, 24 de Novembro de 2016

J. RIBEIRO COMERCIO ATACADISTA LTDA-EPP

JOÃO RIBEIRO DE SOUZA
SOCIO - ADMINISTRADOR

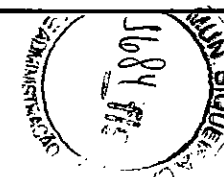

**ESTADO DO PARANA
PREFEITURA MUNICIPAL SIQUEIRA CAMPOS**

CNPJ: 76.919.083/0001-89 Telefone:
Rua Marechal Deodoro, 1837
C.E.P.: 84940-000 - Siqueira Campos

**PREGÃO PRESENCIAL
Nº.: 58/2016 - PR**

Processo Administrativo: 96/2016
Processo Licitatório: 89/2016
Data do Processo: 04/11/2016

Folha: 12/37

Fornecedor: **J RIBEIRO COMERCIO ATACADISTA LTDA-EPP**

Endereço: AVENIDA BRASIL, 1543 - Bairro: VILA SALOMÉ

Cidade: CAMBÉ UF: PR CEP: 86185-090

CNPJ: 84.972.926/0001-39

Inscrição Estadual: 905.35631-36

Telefone: 4332531380

Item	Quantidade	Unid.	Especificação do Material	Preço Máximo	Marca	Descto.	Preço Unitário	Preço Total
10	2,00	UND	<p>Poltrona a gás para regulagem de altura do assento. Base giratoria com cinco rodízios Observação: todos os itens e acessórios deverão obrigatoriamente ser da mesma marca. Apresentar registro na ANVISA e BPF e catalogo e autorização de funcionamento da ANVISA (AFE) da licitante. Apresentar registro na ANVISA e catalogo e autorização de funcionamento da ANVISA(AFE) da licitante</p> <p>POLTRONA PARA COLETA DE SANGUE - Estrutura em aço tubular com acabamento em pintura eletrostática a pó, é reclinável através de sistema de alavanca hidráulica, proporciona posição de trendelemburg, semi-sentado, sentado. O apoio de pés é efetuado mecanicamente através de sistema de cremalheira. O assento, encosto e apoio de pés é estofado com espuma de poliuretano sendo de formato anatômico com revestimento em couro. Acompanha 02 apoios para braços os quais são do tipo concha, confeccionados em aço inoxidável, com revestimento em couro e regulagem de altura e posicionamentos. DIMENSÕES: Posição Sentado: Comp.: 900mm Larg.: 650mm - Larg. (útil do assento): 520mm Alt.: 1100mm Posição Deitado: Comp.: 1700mm Larg.: 650mm; Apresentar registro na ANVISA e catalogo e autorização de funcionamento da ANVISA(AFE) da licitante</p>	1.500,00	CHS/ 118	0,0000	776,25	1.552,50
11	2,00	UND	<p>CARRO CURATIVO EM AÇO INOXIDÁVEL, COM BALDE E COM BACIA - Carro com estrutura tubular, tampo, prateleira e varandas confeccionadas em aço inoxidável com acabamento polido. Equipado de balde com capacidade de 4,2 litros e bacia, também confeccionados em aço inoxidável AMBOS RETRATEIS com acabamento polido. Dotado de 04 rodízios, sendo 02 deles com freios na diagonal. DIMENSÕES: Comp.: 800mm x Larg.: 430mm x Alt.: 800mm. Apresentar catalogo e autorização de funcionamento da ANVISA(AFE) da licitante</p>	1.450,00	CHS/ 133	0,0000	922,05	1.844,10

15

CAMBÉ, 24 de Novembro de 2016

J RIBEIRO COMÉRCIO ATACADISTA LTDA-ME

JOÃO RIBEIRO DE SOUZA
SOCIO - ADMINISTRADOR



ESTADO DO PARANA
PREFEITURA MUNICIPAL SIQUEIRA CAMPOS

CNPJ: 76.919.083/0001-89 Telefone:
Rua Marechal Deodoro, 1837
C.E.P.: 84940-000 - Siqueira Campos

PREGÃO PRESENCIAL
Nº.: 58/2016 - PR

Processo Administrativo: 96/2016
Processo Licitatório: 89/2016
Data do Processo: 04/11/2016

Folha: 13/37

Fornecedor: **J RIBEIRO COMERCIO ATACADISTA LTDA-EPP**

Endereço: AVENIDA BRASIL, 1543 - Bairro: VILA SALOMÉ

Cidade: CAMBÉ UF: PR CEP: 86185-090

CNPJ: 84.972.926/0001-39

Inscrição Estadual: 905.35631-36

Telefone: 4332531380

Item	Quantidade	Unid.	Especificação do Material	Preço Máximo	Marca	Descto.	Preço Unitário	Preço Total
12	2,00	UND	CARRO MACA ALTURA REGULÁVEL - Carro Maca com altura regulável, dotado de leito com cabeceira, também regulável, o qual possui proteção contra choques laterais e frontais, sendo removível e confeccionado em espuma com revestimento em courvim. Estrutura tubular confeccionada em aço com acabamento em pintura eletrostática a pó. Sistema de elevação do leito acionado através de manivela retrátil, localizada junto à peseira. Grades laterais, suporte de soro (02 ganchos) e manivela retrátil confeccionados em aço inoxidável com acabamento polido. Carro dotado de 04 rodízios de 5", sendo 02 com freios nas diagonais. DIMENSÕES: Leito (úteis): Comp.: 1.810mm Larg.: 520mm Alt. Máxima: 800mm - Alt. Mínima: 620mm Apresentar registro na ANVISA e catalogo e autorização de funcionamento da ANVISA(AFE)da licitante	1.800,00	CHS/ 146	0,0000	1.347,30	2.694,60
13	1,00	UND	CARRO FUNCIONAL PARA LIMPEZA - Confeccionado em polipropileno injetado dotado de prateleiras e suportes . Acompanha: Balde DOBLO 30 Litros; 02 Cabos Alumínio 1,40 m; Haste Americana Refil de Algodão 320 g; Armação Mop Profi; Refil Mop Pó Profi; Pá POP; Placa Sinalizadora Apresentar catalogo e autorização de funcionamento da ANVISA (AFE)da licitante	1.200,00		0,0000	0,00	0,00
14	1,00	UND	CENTRAL DE NEBULIZAÇÃO COM 4 SAIDAS - Aparelho de aerosol 4 saídas. Com carro suporte e rodizio 3 pol.4 kits de nebulização, compressor isento de óleo, régua com válvula de impacto para retenção do ar destinado aos inaladores, potencia 1/4hp 50/60hz rotação 1.750 rpm, 40 libras 2.8 bar, protetor térmico que desliga o equipamento automaticamente quando o mesmo sofre aquecimento ou descarga elétrica, tensão 110 ou 220 volts. CARRO COM 4 RODIZIOS Apresentar registro na ANVISA e catalogo e autorização de funcionamento da ANVISA (AFE) da licitante	2.100,00		0,0000	0,00	0,00

CAMBÉ, 24 de Novembro de 2016

J. RIBEIRO COMÉRCIO ATACADISTA LTDA-ME

JOÃO RIBEIRO DE SOUZA
SOCIO - ADMINISTRADOR

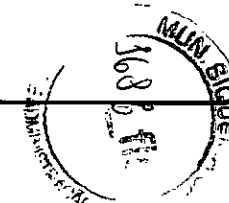

ESTADO DO PARANA
PREFEITURA MUNICIPAL SIQUEIRA CAMPOS

CNPJ: 76.919.083/0001-89 Telefone:
Rua Marechal Deodoro, 1837
C.E.P.: 84940-000 - Siqueira Campos

PREGÃO PRESENCIAL
Nº.: 58/2016 - PR

Processo Administrativo: 96/2016
Processo Licitatório: 89/2016
Data do Processo: 04/11/2016

Folha: 14/37

Fornecedor: **J RIBEIRO COMERCIO ATACADISTA LTDA-EPP**

Endereço: AVENIDA BRASIL, 1543 - Bairro: VILA SALOMÉ

Cidade: CAMBÉ UF: PR CEP: 86185-090

CNPJ: 84.972.926/0001-39 .Inscrição Estadual: 905.35631-36

Telefone: 4332531380

Item	Quantidade	Unid.	Especificação do Material	Preço Máximo	Marca	Descto.	Preço Unitário	Preço Total
15	2,00	UND	CENTRAL DE NEBULIZAÇÃO COM 6 SAIDAS - Aparelho de aerosol 4 saídas. Com carro suporte e rodizio 3 pol.4 kits de nebulização, compressor isento de óleo, régua com válvula de impacto para retenção do ar destinado aos inaladores, potencia 1/4hp 50/60hz rotação 1.750 rpm, 40 libras 2.8 bar, protetor térmico que desliga o equipamento automaticamente quando o mesmo sofre aquecimento ou descarga elétrica, tensão 110 ou 220 volts. CARRO COM 4 RODIZIOS MINIMO DE 4 SAIDAS Apresentar registro na ANVISA e catalogo e autorização de funcionamento da ANVISA (AFE) da licitante	2.100,00		0,0000	0,00	0,00
16	2,00	UND	CILINDRO PARA GAZES MEDICINAIS 7 LITROS - Confeccionado em aço dotado de válvula reguladora de pressão e fluxometro e carro para transporte ou maleta Apresentar registro na ANVISA e catalogo e autorização de funcionamento da ANVISA (AFE)da licitante	2.200,00	IMPAGAS	0,0000	1.518,00	3.036,00
17	6,00	UND	DERMATOSCOPIO 10 AUMENTOS - Iluminação de Xenon Halógena 2.5V proporciona luz mais branca e brilhante, projetando a verdadeira cor do tecido Ajuste de foco e campo de visão com aumento de 10 vezes. Lente de contato com escala e sem escala; Iluminação branca e de alto brilho, com excelente nitidez da imagem; Cabo em metal com superfície recartilhada, melhor aderência e segurança Reostato para controle de intensidade da luz; Abertura na base do cabo, permite utilizar bateria recarregável;Alimentação através de 2 pilhas alcalinas tipo C; Apresentar registro na ANVISA e catalogo e autorização de funcionamento da ANVISA(AFE)da licitante e carta de autorização do fabricante ou importador para comercializar o produto	1.500,00		0,0000	0,00	0,00

58

CAMBÉ, 24 de Novembro de 2016

J. RIBEIRO COMÉRCIO ATACADISTA LTDA-EPP

JOÃO RIBEIRO DE SOUZA
SOCIO - ADMINISTRADOR

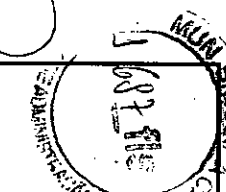

**ESTADO DO PARANA
PREFEITURA MUNICIPAL SIQUEIRA CAMPOS**

CNPJ: 76.919.083/0001-89 Telefone:
Rua Marechal Deodoro, 1837
C.E.P.: 84940-000 - Siqueira Campos

**PREGÃO PRESENCIAL
Nº.: 58/2016 - PR**

Processo Administrativo: 96/2016
Processo Licitatório: 89/2016
Data do Processo: 04/11/2016

Folha: 15/37

Fornecedor: **J RIBEIRO COMERCIO ATACADISTA LTDA-EPP**
Endereço: AVENIDA BRASIL, 1543 - Bairro: VILA SALOMÉ
Cidade: CAMBÉ UF: PR CEP: 86185-090
CNPJ: 84.972.926/0001-39 Inscrição Estadual: 905.35631-36

Telefone: 4332531380

Item	Quantidade	Unid.	Especificação do Material	Preço Máximo	Marca	Descto.	Preço Unitário	Preço Total
18	1,00	UND	COMPRESSOR ODONTOLOGICO ISENTO DE OLEO 40 LITROS - Totalmente isento de óleo. Não necessita lubrificação. Reservatório com tratamento interno antioxidante. Baixo nível de ruído: 56 Db a um metro de distância. Pressostato com chave geral liga/desliga. Válvula de segurança. Dispositivo de alívio do excesso de pressão. Rele térmico (protetor de sobrecarga de tensão). Protege o motor contra quedas ou picos de tensão desligando-o automaticamente em casos de temperatura excessiva. Dois manômetros: um para verificar a pressão interna do reservatório e outro para a pressão de saída de ar. Filtro de ar com drenagem automática (retém a umidade do ar no interior do reservatório) e regulador de pressão de saída do ar.Registro para drenagem da umidade condensada no reservatório de fácil acesso. Ventoinha de refrigeração nos motores.Filtros de aspiração (entradas de ar no reservatório). Acompanha dois refis para futura substituição. Mangueira do motor metálica e flexível. Maior segurança na estanqueidade do ar e de grande vida útil. Válvula de alívio (solenóide). Despressurização dos cabeçotes, fazendo com que o compressor trabalhe com menos esforço. Alimentação: 127V ou 220V - Monofásico Freqüência do Motor: 60 Hz Fluxo de ar (vazão efetiva): 212 l/min. (7,48 pc/min.) Capacidade do reservatório: 45 litros Pressão máxima de trabalho: 120 psi (0,83 MPa) Potência (motor): 1,13 CV (840W) Velocidade de rotação do motor:1750 r.p.m. Número de pólos do motor:4 polos Número de pistões (cabeçotes):2 pistões Apresentar catalogo e autorização de funcionamento da ANVISA (AFE)da licitante	3.300,00	SCHUSTER/ S45	0,0000	2.913,30	2.913,30

57

CAMBÉ, 24 de Novembro de 2016

J. RIBEIRO COMERCIO ATACADISTA LTDA-EPP

JOÃO RIBEIRO DE SOUZA
SOCIO - ADMINISTRADOR

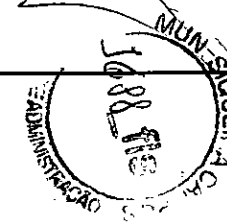

**ESTADO DO PARANA
PREFEITURA MUNICIPAL SIQUEIRA CAMPOS**

CNPJ: 76.919.083/0001-89 Telefone:
Rua Marechal Deodoro, 1837
C.E.P.: 84940-000 - Siqueira Campos

PREGÃO PRESENCIAL

Nº.: 58/2016 - PR

Processo Administrativo: 96/2016
Processo Licitatório: 89/2016
Data do Processo: 04/11/2016

Folha: 16/37

Fornecedor: **J RIBEIRO COMERCIO ATACADISTA LTDA-EPP**

Endereço: **AVENIDA BRASIL, 1543 - Bairro: VILA SALOMÉ**

Cidade: **CAMBÉ UF: PR CEP: 86185-090**

CNPJ: **84.972.926/0001-39** Inscrição Estadual: 905.35631-36

Telefone: 4332531380

Item	Quantidade	Unid.	Especificação do Material	Preço Máximo	Marca	Descto.	Preço Unitário	Preço Total
19	1,00	UND	COMPRESSOR ODONTOLOGICO ISENTO DE OLEO 60 LITROS - Totalmente isento de óleo. Não necessita lubrificação. Reservatório com tratamento interno antioxidante. Reservatório vertical; Motor BIVOLT 127V/220V- Cabo elétrico com plugue; Filtro de ar; Dreno (válvula purgadora); Registro de saída de ar Manômetro; Válvula de retenção; Pressostato; Regulador de pressão com manômetro- Válvula de segurança; Vibraless; Coxim entre o bloco compressor e o reservatório Pintura antibacteriana; Deslocamento teórico 290 litros /min. (10 pcm); Pressão Máxima 120 psi - 8,3 bar; Reservatório 60L; Tempo de Enchimento máximo 3'12"; Nº de Cilindros 2; Ruído dB(A) máximo 76; Motor Elétrico mínimo 2 HP; Apresentar catalogo e autorização de funcionamento da ANVISA(AFE)da licitante	4.800,00	SCHUSTER/ S60	0,0000	4.800,00	4.800,00

CAMBÉ, 24 de Novembro de 2016

J. RIBEIRO COMÉRCIO ATACADISTA LTDA-EPP

**JOÃO RIBEIRO DE SOUZA
SOCIO - ADMINISTRADOR**

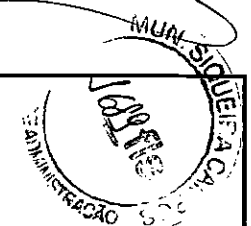

ESTADO DO PARANA
PREFEITURA MUNICIPAL SIQUEIRA CAMPOS

CNPJ: 76.919.083/0001-89 Telefone:
 Rua Marechal Deodoro, 1837
 C.E.P.: 84940-000 - Siqueira Campos

PREGÃO PRESENCIAL
Nº.: 58/2016 - PR

Processo Administrativo: 96/2016
 Processo Licitatório: 89/2016
 Data do Processo: 04/11/2016

Folha: 17/37

Fornecedor: **J RIBEIRO COMERCIO ATACADISTA LTDA-EPP**

Endereço: AVENIDA BRASIL, 1543 - Bairro: VILA SALOMÉ

Cidade: CAMBÉ UF: PR CEP: 86185-090

CNPJ: 84.972.926/0001-39

Inscrição Estadual: 905.35631-36

Telefone: 4332531380

Item	Quantidade	Unid.	Especificação do Material	Preço Máximo	Marca	Descto.	Preço Unitário	Preço Total
20	2,00	UND	<p>DESFIBRILADOR AUTOMATICO DEA - Desfibrilador Externo Automático com as seguintes características mínimas em um só aparelho: Forma de onda bifásica. Sistema automático de avaliação do ECG, identificando a necessidade do choque. Adaptável a qualquer paciente adulto ou criança. Análise automática da impedância torácica do paciente possuindo energia configurável com dose de choque inicial de 150 joules para adultos e para crianças no mínimo 50 joules. Deverá possuir tempo de carga para disparo menor que 10 segundos para a energia máxima do aparelho e descarga interna de segurança no caso da não aplicação do choque após 30 segundos (ou mais) carregado. Possui botão liga/desliga, botão de choque luminoso, display em cristal líquido incorporado no próprio gabinete para exibição de instruções em português número de choques e tempo de funcionamento. Mensagem e comando por texto e voz em português. Feedback da RCP em tempo real quanto a frequência e profundidade das compressões na tela do desfibrilador. Verificar periodicamente a disponibilidade através dos testes da carga da bateria, dos circuitos internos, do software e da presença do eletrodo. Permitir registro em memória interna ou cartão de dados do ECG contínuo, frequência e profundidade das compressões, eventos e procedimentos realizados. Transferência dos dados para PC através de conexão bluetooth ou porta infravermelha. Bateria descartável ou conjunto de pilhas descartáveis de longa duração com autonomia de 03 anos no modo de espera, com capacidade mínima de 250 choques em energia máxima sem a necessidade de troca. Deve possuir sensibilidade e especificidade em pacientes adultos e pediátricos do algoritmo de detecção de ritmos chocáveis e não chocáveis que atenda as recomendações de desempenho da A.H.A. Deverá ser apresentadas certificações de conformidade definitivo com logomarca Inmetro com as normas: NBR IEC 60601-1, NBR 60601-2-4 e IP 55 para resistência à entrada de partículas e água. e registro</p>	10.500,00		0,0000	0,00	0,00



CAMBÉ, 24 de Novembro de 2016

J. RIBEIRO COMERCIO ATACADISTA LTDA-EPP

JOÃO RIBEIRO DE SOUZA
 SOCIO - ADMINISTRADOR

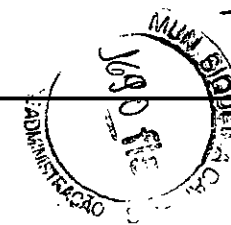

**ESTADO DO PARANA
PREFEITURA MUNICIPAL SIQUEIRA CAMPOS**

CNPJ: 76.919.083/0001-89 Telefone:
Rua Marechal Deodoro, 1837
C.E.P.: 84940-000 - Siqueira Campos

**PREGÃO PRESENCIAL
Nº.: 58/2016 - PR**

Processo Administrativo: 96/2016
Processo Licitatório: 89/2016
Data do Processo: 04/11/2016

Folha: 18/37

Fornecedor: **J RIBEIRO COMERCIO ATACADISTA LTDA-EPP**

Endereço: AVENIDA BRASIL, 1543 - Bairro: VILA SALOMÉ

Cidade: CAMBÉ UF: PR CEP: 86185-090

CNPJ: 84.972.926/0001-39

Inscrição Estadual: 905.35631-36

Telefone: 4332531380

Item	Quantidade	Unid.	Especificação do Material	Preço Máximo	Marca	Descto.	Preço Unitário	Preço Total
21	1,00	UND	definitivo da Agência Nacional de Vigilância Sanitária - ANVISA. ELETROCARDIOGRAFO - Eletrocardiógrafo com impressão em 12 canais simultâneos, impressora térmica de alta resolução integrada ao equipamento. Alimentação bivolt automático e através de bateria interna recarregável, com autonomia aproximada para 100 exames. Os exames devem ser impressos em papel no formato A4, termo sensível, possuir medidas e laudo interpretativo do ECG. Memória do último exame. Comunicação com computador que possibilite visualizar, enviar e arquivar os exames. Deve acompanhar os seguintes acessórios: 01 cabo de alimentação; 1 cabo paciente de 10 vias; 4 eletrodos de membros tipo clipe; 6 eletrodos precordiais de sucção isentos de latex; 1 tubo de gel para eletrodos; 1 rolo de papel termo sensível e manual de instruções em português. Apresentar registro na ANVISA e catalogo e autorização de funcionamento da ANVISA (AFE) da licitante e carta de autorização do fabricante ou importador para comercializar o produto.	7.300,00		0,0000	0,00	0,00
22	2,00	UND	DETECTOR FETAL DE MESA - Doppler Fetal digital de mesa, com transdutor de alta sensibilidade, alto falante integrado ao equipamento e tela de LCD colorida que possibilite a visualização numérica e da onda do batimento cardíaco fetal. Deve possuir suporte para o transdutor, entrada para fone de ouvido, gravador de som ou computador e porta USB, controle do volume e desligamento automático após 3 minutos de inatividade. Alarmes visuais e sonoros ajustáveis e programáveis. Bateria interna recarregável Bivolt automático integrada ao equipamento. Possuir 01 ano de garantia, manual de operação em português e certificado de aprovação do INMETRO Apresentar registro na ANVISA e catalogo e autorização de funcionamento da ANVISA (AFE) da licitante e carta de autorização do fabricante ou importador para comercializar o produto	1.600,00	MADPEJ/DF-700	0,0000	981,04	1.962,08

CAMBÉ, 24 de Novembro de 2016

J. RIBEIRO COMÉRCIO ATACADISTA LTDA-EPP

JOÃO RIBEIRO DE SOUZA
SOCIO - ADMINISTRADOR

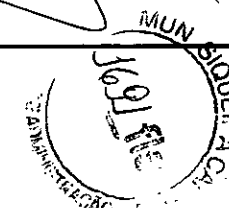

**ESTADO DO PARANA
PREFEITURA MUNICIPAL SIQUEIRA CAMPOS**

CNPJ: 76.919.083/0001-89 Telefone:
Rua Marechal Deodoro, 1837
C.E.P.: 84940-000 - Siqueira Campos

**PREGÃO PRESENCIAL
Nº.: 58/2016 - PR**

Processo Administrativo: 96/2016
Processo Licitatório: 89/2016
Data do Processo: 04/11/2016

Folha: 19/37

Fornecedor: J RIBEIRO COMERCIO ATACADISTA LTDA-EPP

Endereço: AVENIDA BRASIL, 1543 - Bairro: VILA SALOMÉ

Cidade: CAMBÉ UF: PR CEP: 86185-090

CNPJ: 84.972.926/0001-39

Inscrição Estadual: 905.35631-36

Telefone: 4332531380

Item	Quantidade	Unid.	Especificação do Material	Preço Máximo	Marca	Descto.	Preço Unitário	Preço Total
23	1,00	UND	DOPPLER FETAL PORTATIL COM TELA DE LCD COLORIDO - Doppler fetal portátil com transdutor de alta sensibilidade, compacto e de fácil operação e transporte. Possui alto falante de alta performance, formato ergonômico, compartimento para transdutor, entrada para fone de ouvido ou gravador de som, botão liga e desliga, controle preciso do volume e desligamento automático. Tela de LCD colorida para visualização numérica e da onda do batimento cardíaco fetal. Possui alarmes visuais/sonoros ajustáveis e programáveis. alimentação através de bateria interna recarregável e carregador integrado ao equipamento. Possuir 01 ano de garantia, manual de operação em português e certificado de aprovação do INMETRO Apresentar registro na ANVISA e catalogo e autorização de funcionamento da ANVISA (AFE) da licitante e carta de autorização do fabricante ou importador para comercializar o produto	910,00	MADPEJ/ DF700	0,0000	688,62	688,62
24	1,00	UND	ESCADINHA DE 02 DEGRAUS, ESTRUTURA EM AÇO INOXIDÁVEL - Escada de 02 degraus confeccionada em estrutura tubular com degraus confeccionados em compensado compactado, recebendo piso de borracha anti-derrapante, pés com ponteiros em material plástico. Estrutura confeccionada em aço inoxidável com acabamento polido. DIMENSÕES: Largura (Total): 420mm Altura (do piso ao 1.º degrau): 210mm Altura (do piso ao 2.º degrau): 370mm Apresentar catalogo e autorização de funcionamento da ANVISA (AFE) da licitante	270,00	CHS/ 161	0,0000	218,70	218,70

CAMBÉ, 24 de Novembro de 2016

J. RIBEIRO COMÉRCIO ATACADISTA LTDA-EPP

JOÃO RIBEIRO DE SOUZA
SOCIO - ADMINISTRADOR

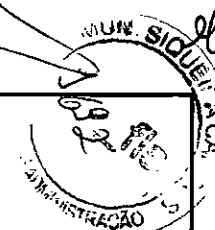

**ESTADO DO PARANA
PREFEITURA MUNICIPAL SIQUEIRA CAMPOS**

CNPJ: 76.919.083/0001-89 Telefone:
Rua Marechal Deodoro, 1837
C.E.P.: 84940-000 - Siqueira Campos

**PREGÃO PRESENCIAL
Nº.: 58/2016 - PR**

Processo Administrativo: 96/2016
Processo Licitatório: 89/2016
Data do Processo: 04/11/2016

Folha: 20/37

Fornecedor: **J RIBEIRO COMERCIO ATACADISTA LTDA-EPP**
Endereço: AVENIDA BRASIL, 1543 - Bairro: VILA SALOMÉ
Cidade: CAMBÉ UF: PR CEP: 86185-090
CNPJ: 84.972.926/0001-39 Inscrição Estadual: 905.35631-36 Telefone: 4332531380

Item	Quantidade	Unid.	Especificação do Material	Preço Máximo	Marca	Descto.	Preço Unitário	Preço Total
25	5,00	UND	ESFIGMOMANOMETRO ADULTO - Modelo clássico com tubo duplo metal, preto, braçadeira adulto velcro - modelo tradicional de esfigmomanômetro. Engate de aço inox para fixar o manômetro a braçadeira (Clip de metal inoxidável para acoplar o manômetro a braçadeira) * Válvula de precisão com ajuste fino * Micro filtro na válvula para proteger o sistema de medição * Escala linear de alumínio Ø 49 mm, de fácil leitura; * Escala e 0 a 300mmHg * Livre de Látex (Manguito/Pera Livre de Latex com válvula de precisão de ar, com regulação fina); * Invólucro de metal preto laqueado * Em bolsa de vinil com zíper Apresentar registro na ANVISA e catalogo e autorização de funcionamento da ANVISA (AFE) da licitante e carta de autorização do fabricante ou importador para comercializar o produto.	300,00		0,0000	0,00	0,00
26	3,00	UND	APARELHO DE PRESSÃO ARTERIAL INFANTIL(ESFIGMOMANOMETRO) - Modelo clássico com tubo duplo metal, preto, braçadeira INFANTIL velcro - modelo tradicional de esfigmomanômetro. Engate de aço inox para fixar o manômetro a braçadeira (Clip de metal inoxidável para acoplar o manômetro a braçadeira) * Válvula de precisão com ajuste fino * Micro filtro na válvula para proteger o sistema de medição * Escala linear de alumínio Ø 49 mm, de fácil leitura; * Escala e 0 a 300mmHg * Livre de Látex (Manguito/Pera Livre de Latex com válvula de precisão de ar, com regulação fina); * Invólucro de metal preto laqueado * Em bolsa de vinil com zíper Apresentar registro na ANVISA e catalogo e autorização de funcionamento da ANVISA (AFE) da licitante e carta de autorização do fabricante ou importador para comercializar o produto	300,00		0,0000	0,00	0,00

CAMBÉ, 24 de Novembro de 2016

J. RIBEIRO COMERCIO ATACADISTA LTDA-EPP

JOÃO RIBEIRO DE SOUZA
SOCIO - ADMINISTRADOR



**ESTADO DO PARANA
PREFEITURA MUNICIPAL SIQUEIRA CAMPOS**

CNPJ: 76.919.083/0001-89 Telefone:
Rua Marechal Deodoro, 1837
C.E.P.: 84940-000 - Siqueira Campos

PREGÃO PRESENCIAL

Nº.: 58/2016 - PR

Processo Administrativo: 96/2016
Processo Licitatório: 89/2016
Data do Processo: 04/11/2016

Folha: 21/37

Fornecedor: **J RIBEIRO COMERCIO ATACADISTA LTDA-EPP**
Endereço: AVENIDA BRASIL, 1543 - Bairro: VILA SALOMÉ
Cidade: CAMBÉ UF: PR CEP: 86185-090
CNPJ: 84.972.926/0001-39 Inscrição Estadual: 905.35631-36

Telefone: 4332531380

Item	Quantidade	Unid.	Especificação do Material	Preço Máximo	Marca	Descto.	Preço Unitário	Preço Total
27	6,00	UND	CLAREADOR E FOTOPOLIMERIZADOR - Clareador e fotopolimerizador à bateria (sem fio) - APLICAÇÕES: Restaurações diretas e indiretas. Colagem de brackets e acessórios ortodônticos. Clareamento dental e fotopolimerização de barreiras gengivais. Cimentação e adesivação fotopolimerizáveis. TECNOLOGIA: Wireless (sem fio). Maior praticidade de manuseio. Luz azul gerada por LED de alta potência (1250 mW/cm2). BATERIA REMOVÍVEL E DE ALTA PERFORMANCE: A substituição da bateria, quando houver necessidade, é de forma simples e rápida, executada pelo próprio operador. Mais de 600 aplicações de 15 segundos com carga cheia. Display digital. Timer (3, 5, 10, 15, 20, 25, 30, 35 e 40 segundos), com bip sonoro indicativo a cada 5 seg e no final da operação. Tempo máximo de uso contínuo: 300 segundos. Comandos de programação na própria caneta. Corpo metálico confeccionado em alumínio anodizado. Cores disponíveis: Preto ou Vermelho. Intensidade de luz constante, independente do nível de carga da bateria. A solidificação (cura) da resina não é afetada pela diferença de carga da bateria. Tempo de uso contínuo com carga total - 150 minutos. Silencioso, pois não necessita de ventilação forçada. Bivolt automático 90/240V. Ponteira de fotopolimerização confeccionada em fibra ótica orientada (sem fuga de luz), autoclavável a 134°C e com giro de 360°. Sistema stand by. Desliga automaticamente após 2 minutos sem utilização. MODOS DE USO: Rampa, contínuo e pulsado. Apresentar registro na ANVISA e Catalogo e autorização de funcionamento da ANVISA (AFE) da licitante	1.100,00	DENTSCLEAR/ F	0,0000	685,28	4.111,68

CAMBÉ, 24 de Novembro de 2016

J RIBEIRO COMERCIO ATACADISTA LTDA-EPP

JOÃO RIBEIRO DE SOUZA
SOCIO - ADMINISTRADOR

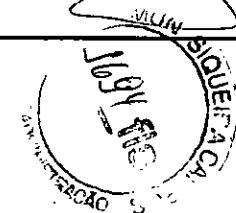

ESTADO DO PARANA
PREFEITURA MUNICIPAL SIQUEIRA CAMPOS

CNPJ: 76.919.083/0001-89 Telefone:
Rua Marechal Deodoro, 1837
C.E.P.: 84940-000 - Siqueira Campos

PREGÃO PRESENCIAL
Nº.: 58/2016 - PR

Processo Administrativo: 96/2016
Processo Licitatório: 89/2016
Data do Processo: 04/11/2016

Folha: 22/37

Fornecedor: **J RIBEIRO COMERCIO ATACADISTA LTDA-EPP**

Endereço: AVENIDA BRASIL, 1543 - Bairro: VILA SALOMÉ

Cidade: CAMBÉ UF: PR CEP: 86185-090

CNPJ: 84.972.926/0001-39

Inscrição Estadual: 905.35631-36

Telefone: 4332531380

Item	Quantidade	Unid.	Especificação do Material	Preço Máximo	Marca	Descto.	Preço Unitário	Preço Total
28	2,00	UND	LANTERNA CLINICA - Possui estrutura em plástico rígido reforçado com fibra de vidro . Possui clip para prender no bolso. Deve possuir foco de luz fixo concêntrico. Deve possuir comprimento do cabo de 12mm e 1cm de diâmetro. Deve utilizar 2 pilhas alcalinas AAA de 1,5v. Sistema de acionamento simples, basta pressionar o clip. Deve acompanhar 2 pilhas e capa protetora. Apresentar registro na ANVISA e catalogo e autorização de funcionamento da ANVISA (AFE)da licitante	100,00		0,0000	0,00	0,00
29	2,00	UND	LARINGOSCÓPIO FIBRA OPTICA DE LED - com lâminas curvas - Conjunto de laringoscópio com lâminas em aço inoxidável e transmissão de luz por fibra óptica. LED de 60.000 Lux que proporcione maior luminosidade e vida útil mínima de 50.000 horas. Cabo em metal recartilhado compatível com pilhas tamanho C. Deverá acompanhar tres lâminas sendo, Mac 2, Mac 3 e Mac 4. Todas as lâminas deverão ser isentas de pontos de soldas e autoclaváveis. As lâminas e os cabos devem possuir sistema codificado verde, compatíveis com laringoscópios de fibra óptica padrão ISO7376. Deve acompanhar um estojo para acondicionar o conjunto e manual de instruções em português. Apresentar registro na ANVISA e catalogo e autorização de funcionamento da ANVISA(AFE)da licitante e carta de autorização do fabricante ou importador para comercializar produto.	950,00		0,0000	0,00	0,00

CAMBÉ, 24 de Novembro de 2016

J. RIBEIRO COMÉRCIO ATACADISTA LTDA-EPP

JOÃO RIBEIRO DE SOUZA
SOCIO - ADMINISTRADOR



**ESTADO DO PARANA
PREFEITURA MUNICIPAL SIQUEIRA CAMPOS**

CNPJ: 76.919.083/0001-89 Telefone:
Rua Marechal Deodoro, 1837
C.E.P.: 84940-000 - Siqueira Campos

**PREGÃO PRESENCIAL
Nº.: 58/2016 - PR**

Processo Administrativo: 96/2016
Processo Licitatório: 89/2016
Data do Processo: 04/11/2016

Folha: 23/37

Fornecedor: **J RIBEIRO COMERCIO ATACADISTA LTDA-EPP**

Endereço: AVENIDA BRASIL, 1543 - Bairro: VILA SALOMÉ

Cidade: CAMBÉ UF: PR CEP: 86185-090

CNPJ: 84.972.926/0001-39

Inscrição Estadual: 905.35631-36

Telefone: 4332531380

Item	Quantidade	Unid.	Especificação do Material	Preço Máximo	Marca	Descto.	Preço Unitário	Preço Total
30	2,00	UND	Laringoscópio fibra ótica de LED com lâminas curvas INFANTIL - Conjunto de laringoscópio com lâminas em aço inoxidável e transmissão de luz por fibra ótica. LED de 60.000 Lux que proporcione maior luminosidade e vida útil mínima de 50.000 horas. Cabo em metal recartilhado compatível com pilhas tamanho AA. Deverá acompanhar tres lâminas sendo, Mac 0, Mac 1 . Todas as lâminas deverão ser isentas de pontos de soldas e autoclaváveis. As lâminas e os cabos devem possuir sistema codificado verde, compatíveis com laringoscópios de fibra ótica padrão ISO7376. Deve acompanhar um estojo para acondicionar o conjunto e manual de instruções em português. Apresentar registro na ANVISA e catalogo e autorização de funcionamento da ANVISA(AFE)da licitante e carta de autorização do fabricante ou importador para comercializar produto.	800,00		0,0000	0,00	0,00

3

CAMBÉ, 24 de Novembro de 2016

J. RIBEIRO COMERCIO ATACADISTA LTDA-EPP

JOÃO RIBEIRO DE SOUZA
SOCIO - ADMINISTRADOR

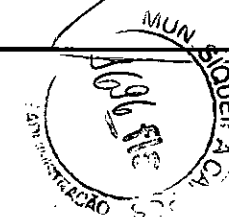

**ESTADO DO PARANA
PREFEITURA MUNICIPAL SIQUEIRA CAMPOS**

CNPJ: 76.919.083/0001-89 Telefone:
Rua Marechal Deodoro, 1837
C.E.P.: 84940-000 - Siqueira Campos

**PREGÃO PRESENCIAL
Nº.: 58/2016 - PR**

Processo Administrativo: 96/2016
Processo Licitatório: 89/2016
Data do Processo: 04/11/2016

Folha: 24/37

Fornecedor: **J RIBEIRO COMERCIO ATACADISTA LTDA-EPP**

Endereço: AVENIDA BRASIL, 1543 - Bairro: VILA SALOMÉ

Cidade: CAMBÉ UF: PR CEP: 86185-090

CNPJ: 84.972.926/0001-39

Inscrição Estadual: 905.35631-36

Telefone: 4332531380

Item	Quantidade	Unid.	Especificação do Material	Preço Máximo	Marca	Descto.	Preço Unitário	Preço Total
31	1,00	UND	OXIMETRO DE PULSO PORTATIL RECARREGAVEL - Deve possuir visor colorido de LCD de alta resolução, possibilidade de rotação da tela (modo horizontal ou vertical) e no mínimo 04 modos de exibição, indicar nível de SPO2, frequência Cardíaca, força de pulso, onda plestimografica e tabela de tendências. Alarmes visuais e sonoros, ajustáveis e programáveis e tecla de silenciamento. Deve possuir conexão USB para computadores. Software que permita armazenar, visualizar e compartilhar eventos. Capa de proteção e suporte para superfícies planas. Deve possuir bateria recarregável integrada ao equipamento com alimentação Bivolt automático com autonomia mínima de 18 horas. Capacidade de monitorar pacientes adultos, pediátricos e neonatais e no mínimo 100 horas de tendências. Seu peso não deve ultrapassar 300 gramas com bateria. O Equipamento deve ser aprovado pelo INMETRO e possuir garantia mínima de 01 ano. Apresentar registro na ANVISA e catalogo e autorização de funcionamento da ANVISA(AFE)da licitante e carta de autorização do fabricante ou importador para comercializar o produto	2.700,00		0,0000	0,00	0,00
32	1,00	UND	MESA PARA EXAMES CLÍNICOS FIBERGLASS - Móvel confeccionado em fiberglass com acabamento em gel coat isoftálico, e tendo grande resistência a sabões e detergentes. Dotado de 03 gavetas e 02 portas com prateleira interna, com dispositivo para escoamento de líquidos. O leito, é estofado em espuma de alta densidade com revestimento em courvim, possuindo cabeceira regulável. As Mesas de Exames Clínicos Luxo Moldglass, podem ser elaboradas nos mais diversos padrões de cores para diferenciação de setores, bem como, com ou sem inscrição: nome do setor, especificação do material, e/ou logomarca do Hospital ou Casa de Saúde. DIMENSÕES:Comp.: 1.880mm; Larg.: 550mm; Alt.: 900 mm; Apresentar catalogo e autorização de funcionamento da licitante	4.500,00		0,0000	0,00	0,00

CAMBÉ, 24 de Novembro de 2016

J RIBEIRO COMERCIO ATACADISTA LTDA-EPP

JOÃO RIBEIRO DE SOUZA
SOCIO - ADMINISTRADOR

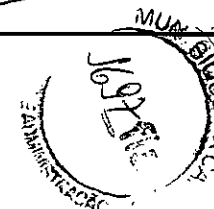

**ESTADO DO PARANA
PREFEITURA MUNICIPAL SIQUEIRA CAMPOS**

CNPJ: 76.919.083/0001-89 Telefone:
Rua Marechal Deodoro, 1837
C.E.P.: 84940-000 - Siqueira Campos

**PREGÃO PRESENCIAL
Nº.: 58/2016 - PR**

Processo Administrativo: 96/2016
Processo Licitatório: 89/2016
Data do Processo: 04/11/2016

Folha: 25/37

Fornecedor: **J RIBEIRO COMERCIO ATACADISTA LTDA-EPP**

Endereço: AVENIDA BRASIL, 1543 - Bairro: VILA SALOMÉ

Cidade: CAMBÉ UF: PR CEP: 86185-090

CNPJ: 84.972.926/0001-39

Inscrição Estadual: 905.35631-36

Telefone: 4332531380

Item	Quantidade	Unid.	Especificação do Material	Preço Máximo	Marca	Descto.	Preço Unitário	Preço Total
33	1,00	UND	MOCHO C/ REGULAGEM - regulagem da inclinação e da altura do encosto por alavanca independente, que permite ajuste anatômico. Estofamento com espuma espessa, revestida em laminado de PVC, garantindo maior resistência e rigidez. Sem costura e de fácil assepsia Sistema a gás para regulagem de altura do assento Base giratória com cinco rodízios Apresentar registro na ANVISA e BPF e catalogo e autorização de funcionamento da ANVISA (AFE)da licitante	650,00	CAA BRASIL/ 01.:	0,0000	367,20	367,20
34	1,00	UND	oftalmoscópio XL 2.5 V, em estojo - O Sistema de encaixa rápido e seguro no cabo. Altamente resistente a impactos feito de fibra de vidro reforçado. Lâmpada fácil de trocar na base do instrumento. Lentes de 0 a +20 e de 0 a -20 dioptrias. Display iluminado, protetor para não arañhar a lente dos óculos. Quatro aberturas: grande, pequena, semi-circulo e fixação e um filtro verde. Apresentar registro na ANVISA e catalogo e autorização de funcionamento da ANVISA(AFE)da licitante e carta de autorização do fabricante ou importador para comercializar o produto.	700,00		0,0000	0,00	0,00
35	2,00	UND	CABEÇA OFTALMOSCOPIO 2,5 V XL - Cabeça de oftalmoscópio que inclui os filtros azul e polarizado para todas as aberturas. Possui o sistema óptico de alta performance com lentes esféricas condensadas e redução de reflexo, acesso facil com uma só mão de todos comandos do oftalmoscópio. Disco com 89 lentes corretivas de -44 a + 45. Com 7 aberturas (grid, fenda, fixação, circulo grande, médio, pequeno e semi círculo), filtro livre de vermelho.O disco possui indicação com desenho de todas as aberturas e filtros para facilitar seu uso. Ajuste de foco com retenção no ponto zero para rápida correção de ametropias. Sistema selado. Acompanha cabo recaregavel Apresentar registro na ANVISA e catalogo e autorização de funcionamento da ANVISA (AFE)da licitante e carta de autorização do fabricante ou importador para comercializar o produto.	1.550,00		0,0000	0,00	0,00



CAMBÉ, 24 de Novembro de 2016

JOÃO RIBEIRO DE SOUZA
SOCIO - ADMINISTRADOR

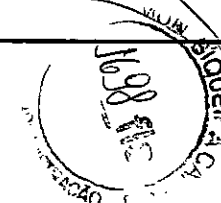

J. RIBEIRO COMERCIO ATACADISTA LTDA-EPP

**ESTADO DO PARANA
PREFEITURA MUNICIPAL SIQUEIRA CAMPOS**

CNPJ: 76.919.083/0001-89 Telefone:
Rua Marechal Deodoro, 1837
C.E.P.: 84940-000 - Siqueira Campos

**PREGÃO PRESENCIAL
Nº.: 58/2016 - PR**

Processo Administrativo: 96/2016
Processo Licitatório: 89/2016
Data do Processo: 04/11/2016

Folha: 26/37

Fornecedor: **J RIBEIRO COMERCIO ATACADISTA LTDA-EPP**
Endereço: AVENIDA BRASIL, 1543 - Bairro: VILA SALOMÉ
Cidade: CAMBÉ UF: PR CEP: 86185-090
CNPJ: 84.972.926/0001-39 Inscrição Estadual: 905.35631-36

Telefone: 4332531380

Item	Quantidade	Unid.	Especificação do Material	Preço Máximo	Marca	Descto.	Preço Unitário	Preço Total
36	1,00	UND	OTOSCOPIO XENON XL 2.5 V - fabricado em fibra de vidro reforçado, transmissão da luz através de fibra óptica, lente de aumento 2,5 vezes, sistema selado para otoscopia pneumática, lente removível para instrumentação cabo de metal resistente a corrosão, inclui conjunto com 5 espéculos 2,5 e 5 tam. 4 reusáveis. Apresentar registro na ANVISA e catalogo e autorização de funcionamento da ANVISA (AFE) da licitante e carta de autorização do fabricante ou importador para comercializar o produto.	480,00		0,0000	0,00	0,00
37	5,00	UND	SELADORA PARA PAPEL GRAU CIRURGICO DIGITAL - Seladora com acionamento por pedal, para selagem de embalagens de papel grau cirúrgico e filme Bopp; Painel digital com controle de temperatura até 300°C. Controle eletrônico do tempo de selagem com alarme sonoro. Permite selar bobinas com até 35 cm de largura. Espessura de selagem de 13mm. Desenvolvida para atender diversos segmentos: hospitais, clínicas, consultórios odontológicos. Apresentar catalogo e autorização de funcionamento da ANVISA(AFE)da licitante	1.550,00	SELAMAQ/ MPT4	0,0000	886,97	4.434,85

CAMBÉ, 24 de Novembro de 2016

J. RIBEIRO COMÉRCIO ATACADISTA LTDA-EPP

JOÃO RIBEIRO DE SOUZA
SOCIO - ADMINISTRADOR

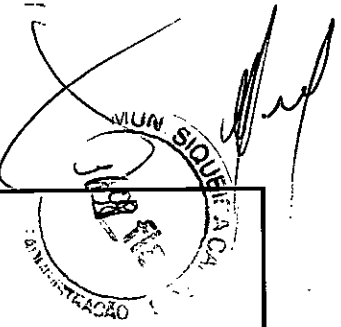

**ESTADO DO PARANA
PREFEITURA MUNICIPAL SIQUEIRA CAMPOS**

CNPJ: 76.919.083/0001-89 Telefone:
Rua Marechal Deodoro, 1837
C.E.P.: 84940-000 - Siqueira Campos

PREGÃO PRESENCIAL

Nº.: 58/2016 - PR

Processo Administrativo: 96/2016
Processo Licitatório: 89/2016
Data do Processo: 04/11/2016

Folha: 27/37

Fornecedor: **J RIBEIRO COMERCIO ATACADISTA LTDA-EPP**

Endereço: AVENIDA BRASIL, 1543 - Bairro: VILA SALOMÉ

Cidade: CAMBÉ UF: PR CEP: 86185-090

CNPJ: 84.972.926/0001-39

Inscrição Estadual: 905.35631-36

Telefone: 4332531380

Item	Quantidade	Unid.	Especificação do Material	Preço Máximo	Marca	Descto.	Preço Unitário	Preço Total
38	6,00	UND	<p>Ultrassom Piezoelétrico e Jato de Bicarbonato - Tecnologia Ampla variação do fluxo de água ou do líquido irrigante proporcionando uma regulação precisa. Permite trabalhos sem refrigeração. Iluminação interna do reservatório de bicarbonato, facilitando a visualização do volume de bicarbonato sem a necessidade de retirar a tampa. Transdutor do ultrassom piezoelétrico através de pastilhas cerâmicas com frequência de 32.000Hz estabilizado eletronicamente. Peça de mão do ultrassom com capa removível e autoclavável. Seguindo a mais alta tecnologia, a caneta de ultrassom possui somente a sua capa removível e autoclavável, proporcionando uma longa vida útil ao transdutor. O equipamento acompanha duas capas da caneta. Reservatório de Bicarbonato com Aquecimento Sistema de aquecimento do ambiente interno do reservatório, assegurando um baixo índice de umidade para o bicarbonato, contribuindo para uma melhor eficiência do jateamento e menor probabilidade de obstruções nas tubulações internas do equipamento. Ultrassom; Ajuste no painel sensível e preciso de sua potência e do fluxo de refrigeração. Pode executar procedimentos sem o uso de refrigeração como condensação de amálgama, cimentação de onlays/inlays. Alta frequência na ponta ativa, formando uma fina névoa de água, sem que haja gotejamento. 5 níveis de potência do ultrassom (baixa, baixa/média, média, média/alta e alta). Tips (Pontas) com vários modelos: Periodontia, Endodontia, Dentística e Prótese, Preparação Cavitária Acompanham o equipamento: pontas T1, T2 e T3. Jato de Bicarbonato Peça de mão metálica, removível e autoclavável. Confeccionada em alumínio anodizado, possui alta resistência aos procedimentos de esterilização, contribuindo para que tenha uma longa vida útil. Filtro de ar com drenagem automática. Tampa do reservatório de bicarbonato com visualizador. Outras Características Entrada de ar e água com bitolas desiguais, evitando uma possível ligação invertida. Chave geral</p>	2.300,00	ALT/ALTJET I	0,0000	1.080,55	6.483,30

CAMBÉ, 24 de Novembro de 2016

J. RIBEIRO COMERCIO ATACADISTA LTDA. ME

JOÃO RIBEIRO DE SOUZA
SOCIO - ADMINISTRADOR

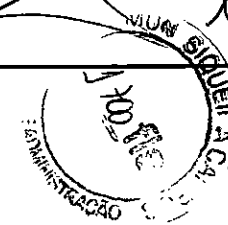

ESTADO DO PARANA
PREFEITURA MUNICIPAL SIQUEIRA CAMPOS

CNPJ: 76.919.083/0001-89 Telefone:
Rua Marechal Deodoro, 1837
C.E.P.: 84940-000 - Siqueira Campos

PREGÃO PRESENCIAL

Nº.: 58/2016 - PR

Processo Administrativo: 96/2016
Processo Licitatório: 89/2016
Data do Processo: 04/11/2016

Folha: 28/37

Fornecedor: **J RIBEIRO COMERCIO ATACADISTA LTDA-EPP**

Endereço: AVENIDA BRASIL, 1543 - Bairro: VILA SALOMÉ

Cidade: CAMBÉ UF: PR CEP: 86185-090

CNPJ: 84.972.926/0001-39

Inscrição Estadual: 905.35631-36

Telefone: 4332531380

Item	Quantidade	Unid.	Especificação do Material	Preço Máximo	Marca	Descto.	Preço Unitário	Preço Total
------	------------	-------	---------------------------	--------------	-------	---------	----------------	-------------

39	2,00	UND	<p>luminosa localizada no painel. Pedal de acionamento único. Apresentar catálogo e autorização de funcionamento da ANVISA (AFE) da licitante</p> <p>CADEIRA DE RODAS EM AÇO CARBONO - Fabricada em tubos de aço carbono com assento em nylon duplo reforçado com lona e encosto em nylon duplo almofadado, com almofada de 4cm no assento, com protetor de roupa, dobrável em "X" duplo tubular reforçado e estabilizado por duas cruzetas de aço carbono maciço bilateral, freios bilaterais zincados, aro impulsor bilateral em nylon com 8 pontos de fixação, apoios para os braços escamoteáveis com apoio em poliuretano injetado, apoio para os pés em nylon injetado removíveis com quick, rebatíveis lateralmente e com regulagem de altura, rodas dianteiras aro 6" raizada com pneus maciços e rolamentos duplos blindados nas rodas e no eixo vertical, rodas traseiras aro 24" em nylon injetado com fibra com 8 raias com pneus infláveis e rolamentos blindados duplo com sistema quick com placa de regulagem horizontal, barra de reforço no quadro e caixa de rolamento, pintura epóxi texturizada (eletrostática). Capacidade mínima 130 KG Largura mínima do assento 52 cm Largura máxima aberta 71 cm Apresentar registro na ANVISA e catalogo e autorização de funcionamento da ANVISA (AFE) da licitante</p>	1.100,00		0,0000	0,00	0,00
----	------	-----	-------------------------------------------------------------------------------------------------------------------------------------------------------------------------------------------------------------------------------------------------------------------------------------------------------------------------------------------------------------------------------------------------------------------------------------------------------------------------------------------------------------------------------------------------------------------------------------------------------------------------------------------------------------------------------------------------------------------------------------------------------------------------------------------------------------------------------------------------------------------------------------------------------------------------------------------------------------------------------------------------------------------------------------------------------------------------------------------------------------------------------------------------------------------------------------------------------------------------------------------------------------------------------------------------------------------------------------	----------	--	--------	------	------

CAMBÉ, 24 de Novembro de 2016

JOÃO RIBEIRO DE SOUZA
SOCIO - ADMINISTRADOR

J. RIBEIRO COMERCIO ATACADISTA LTDA-EPP

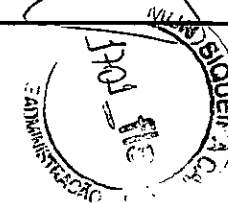

**ESTADO DO PARANA
PREFEITURA MUNICIPAL SIQUEIRA CAMPOS**

CNPJ: 76.919.083/0001-89 Telefone:
Rua Marechal Deodoro, 1837
C.E.P.: 84940-000 - Siqueira Campos

PREGÃO PRESENCIAL

Nº.: 58/2016 - PR

Processo Administrativo: 96/2016
Processo Licitatório: 89/2016
Data do Processo: 04/11/2016

Folha: 29/37

Fornecedor: **J RIBEIRO COMERCIO ATACADISTA LTDA-EPP**

Endereço: AVENIDA BRASIL, 1543 - Bairro: VILA SALOMÉ

Cidade: CAMBÉ UF: PR CEP: 86185-090

CNPJ: 84.972.926/0001-39

Inscrição Estadual: 905.35631-36

Telefone: 4332531380

Item	Quantidade	Unid.	Especificação do Material	Preço Máximo	Marca	Descto.	Preço Unitário	Preço Total
40	1,00	UND	CÂMARA P/ CONSERVAÇÃO DE IMUNOBIOLOGICOS E TERMOLÁBEIS - GABINETE EXTERNO - Tipo vertical, construído em chapas de aço galvanizado branco, para evitar processos de corrosão. Montado sobre chassi metálico e rodízios giratórios 3" com freios diagonais. GABINETE INTERNO - Construído totalmente em chapa de aço galvanizado branco, dotados de 04 prateleiras em aço inoxidável com perfuração hermética. ILUMINAÇÃO INTERNA - Através de lâmpada 10 watts, com acionamento automático quando da abertura da porta. HOMOGENEIZADOR DE TEMPERATURA - Ventilação interna através de microventilador para homogeneização da temperatura, com desligamento do microventilador da abertura da porta. ISOLAMENTO TÉRMICO - Em poliuretano injetado. PORTA - De vidro duplo, com sistema antiembaçante, vedação através de perfil magnético. REFRIGERAÇÃO- Através de compressor hermético, com circulação de ar forçado, gás ecológico R-134 isento de CFC, com sistema de ar forçado. Degelo automático com evaporação do condensado. PAINEL DE COMANDO - Montado na parte superior da câmara com chave geral, fusíveis de proteção na parte posterior e painel frontal do tipo membrana com teclas soft-touch. Termostato eletrônico microprocessado com mostrador digital da temperatura e dos parâmetros de programação, sistema de verificação automática da programação, sistema de travamento da programação contra manuseio inadvertido, sistema que restabelece os parâmetros programados mesmo com variação brusca da energia ou desligamento do equipamento, filtro contra ruídos eletromagnéticos, com apresentação de data e horário. Dotado com quatro sensores tipo NTC, sendo um para leitura digital da temperatura imerso em solução térmica, um no ar para o controle do compressor, um ligado ao sistema de segurança com atuação totalmente independente e outro no ambiente externo. Disolav em LCD com fundo iluminado com caracteres expandidos. com	25.600,00		0,0000	0,00	0,00

CAMBÉ, 24 de Novembro de 2016

J. RIBEIRO COMERCIO ATACADISTA LTDA-EPP

JOÃO RIBEIRO DE SOUZA
SOCIO - ADMINISTRADOR

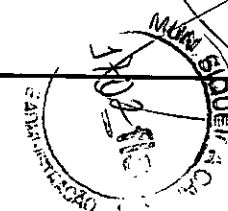

ESTADO DO PARANA
PREFEITURA MUNICIPAL SIQUEIRA CAMPOS

CNPJ: 76.919.083/0001-89 Telefone:
Rua Marechal Deodoro, 1837
C.E.P.: 84940-000 - Siqueira Campos

PREGÃO PRESENCIAL

Nº.: 58/2016 - PR

Processo Administrativo: 96/2016
Processo Licitatório: 89/2016
Data do Processo: 04/11/2016

Folha: 30/37

Fornecedor: **J RIBEIRO COMERCIO ATACADISTA LTDA-EPP**

Endereço: AVENIDA BRASIL, 1543 - Bairro: VILA SALOMÉ

Cidade: CAMBÉ UF: PR CEP: 86185-090

CNPJ: 84.972.926/0001-39

Inscrição Estadual: 905.35631-36

Telefone: 4332531380

Item	Quantidade	Unid.	Especificação do Material	Preço Máximo	Marca	Desccto.	Preço Unitário	Preço Total
------	------------	-------	---------------------------	--------------	-------	----------	----------------	-------------

indicações visuais simultâneas e independentes para refrigeração; aquecimento; desvios de temperatura; temperatura externa; porta aberta; falta de energia elétrica comercial; sistema de emergência do em atividade; indicação do nível das baterias do sistema de emergência. ALARMES - Temperatura abaixo de 2°C, temperatura alta acima de 8°C, falta de energia elétrica, porta aberta, com tecla de inibição para silenciar o buzzer por 15 minutos. FAIXA DE TRABALHO - De 2° C e 8° C, travado ao usuário entre 3,5°C a 5,5°C, com ponto fixo em 4°C. REGISTRADOR DE TEMPERATURA - Registrador eletrônico das temperaturas mínima e máximas atingidas, acionadas através de um toque. SISTEMA DE SEGURANÇA - Termostato instalado em paralelo ao controlador eletrônico da câmara, assumindo automaticamente o controle das funções de comando do compressor de frio sempre que houver falha no comando eletrônico. DISCADOR - Sistema automático que realiza ligações telefônicas via central telefônica ou linha fixa direta, para até três números sempre que o equipamento alarmar por temperatura CRÍTICA. SISTEMA DE EMERGÊNCIA PARA FALTA DE ENERGIA ELÉTRICA - Através de conversor 12 volts (cc) para 110/220 volts (ac), mantendo todas as funções eletro-eletrônicas, inclusive o compressor de frio, com autonomia para até 72 horas. Integrado ao gabinete, montado na parte inferior da câmara, com gaveta móvel para as baterias seladas. Controlador da tensão elétrica, monitora e aciona o sistema de emergência caso ocorra instabilidade da energia elétrica. Emite dados de performance via data-logger. Software de gerenciamento que emite relatórios e gráficos de performance, inclusive retroativos, permitindo o gerenciamento da câmara via internet - SEM COBRANÇA MENSALIDADE. CAPACIDADE INTERNA - 360 LITROS. DIMENSÕES EXTERNAS - 198 X 59,5 X 60 (cm). FUNCIONAMENTO - 127/220 VOLTS 50/60 Hz GARANTIA mínima - 12 meses

CAMBÉ, 24 de Novembro de 2016

J. RIBEIRO COMERCIO ATACADISTA LTDA-EPP

JOÃO RIBEIRO DE SOUZA
SOCIO - ADMINISTRADOR

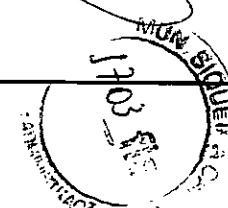

**ESTADO DO PARANA
PREFEITURA MUNICIPAL SIQUEIRA CAMPOS**

CNPJ: 76.919.083/0001-89 Telefone:
Rua Marechal Deodoro, 1837
C.E.P.: 84940-000 - Siqueira Campos

PREGÃO PRESENCIAL

Nº.: 58/2016 - PR

Processo Administrativo: 96/2016
Processo Licitatório: 89/2016
Data do Processo: 04/11/2016

Folha: 31/37

Fornecedor: **J RIBEIRO COMERCIO ATACADISTA LTDA-EPP**

Endereço: **AVENIDA BRASIL, 1543 - Bairro: VILA SALOMÉ**

Cidade: **CAMBÉ UF: PR CEP: 86185-090**

CNPJ: **84.972.926/0001-39** Inscrição Estadual: 905.35631-36

Telefone: 4332531380

Item	Quantidade	Unid.	Especificação do Material	Preço Máximo	Marca	Descto.	Preço Unitário	Preço Total
			Apresentar registro na ANVISA e catalogo e autorização de funcionamento da ANVISA (AFE) da licitante Devem apresentar juntamente com a proposta, Formulário de Petição para Cadastramento de Equipamento registrado junto a Anvisa, para comprovação das características técnicas e acessórios registrados.					
41	6,00	UND	GELADEIRA/REFRIGERADOR 300 LITROS - Com no mínimo 2 portas degelo automático Selo A de eficiência energética Alimentação elétrica 127v Apresentar catalogo	1.800,00	ESMALTEC/ RCC	0,0000	1.656,00	9.936,00
42	2,00	UND	GELADEIRA/REFRIGERADOR 350 LITROS - Com no mínimo 2 portas degelo automático Selo A de eficiência energética Alimentação elétrica 127v Apresentar catalogo	1.850,00	CONSUL/ CRD37	0,0000	1.725,00	3.450,00
43	1,00	UND	ARQUIVO DE AÇO QUATRO GAVETAS = Arquivo confeccionado em chapa de aço laminada fria, gavetas com porta etiqueta estampado e puxador tipo alça cromado, com sistema deslizante por rolamento de aço e fechadura cilíndrica com fechamento simultâneo. Tratamento anti-corrosivo à base de fosfato de zinco e pintura eletrostática a pó com camada de 40 a 50 microns, com secagem a estufa a 240°C. confeccionados em chapas 24 Medidas aproximadas 1.35x47X68 COR CINZA Apresentar catalogo.	600,00		0,0000	0,00	0,00
44	11,00	UND	AR CONDICIONADO SPLIT 7.000 BTUS QUENTE/FRIO - No mínimo 7.000 btus Alimentação elétrica 220 v Apresentar catalogo	1.372,78		0,0000	0,00	0,00
45	3,00	UND	AR CONDICIONADO SPLIT 12.000 BTUS QUENTE/FRIO - No mínimo 12.000 btus Alimentação elétrica 220 v Apresentar catalogo	1.705,61		0,0000	0,00	0,00

CAMBÉ, 24 de Novembro de 2016

J RIBEIRO COMERCIO ATACADISTA LTDA-EPP

**JOÃO RIBEIRO DE SOUZA
SOCIO - ADMINISTRADOR**

ESTADO DO PARANA
PREFEITURA MUNICIPAL SIQUEIRA CAMPOS

CNPJ: 76.919.083/0001-89 Telefone:
 Rua Marechal Deodoro, 1837
 C.E.P.: 84940-000 - Siqueira Campos

PREGÃO PRESENCIAL
Nº.: 58/2016 - PR

Processo Administrativo: 96/2016
 Processo Licitatório: 89/2016
 Data do Processo: 04/11/2016

Folha: 32/37

Fornecedor: **J RIBEIRO COMERCIO ATACADISTA LTDA-EPP**

Endereço: AVENIDA BRASIL, 1543 - Bairro: VILA SALOMÉ

Cidade: CÂMBÉ UF: PR CEP: 86185-090

CNPJ: 84.972.926/0001-39

Inscrição Estadual: 905.35631-36

Telefone: 4332531380

Item	Quantidade	Unid.	Especificação do Material	Preço Máximo	Marca	Descto.	Preço Unitário	Preço Total
46	9,00	UND	MICRO-COMPUTADOR - Processador mínimo 2 núcleos e processamento, mínimo 2,40 Ghz, FBBS 1066Mhz, 3MB cache L2, memória Ram 4GB (DDR3, PC5300), Slots de Memória 2 Disco Rígido (HD) 500GB SATA 7200RPM, Unidade Ótica DVDRW (gravador de CD 48x gravador de DVD 16x), Leitor de Cartões MS, MS PRO, SD, MMC, Monitor mínimo 18,5 LCD com resolução mínima 1366x768pixel e conexão vga, Vídeo com processamento de vídeo integrado com alocação dinâmica mínima 256 MB, Áudio 5.1, Rede 10/100/1000Mbps, Teclado português brasil ABNT2 com 107 teclas e OS/2, Mouse PS/2 com 2 botões e scroll ótico, Caixas de som 2.0 estéreo, Gabinete minitorre, Baías internas 2x3, Baías externas 2x5 e 1x Garantia de 12 MESES	2.000,00		0,0000	0,00	0,00
47	1,00	UND	DVD PLAYER COM ENTRADA USB FRONTAL - E FUNCAO RIPPING. COM CONTROLE REMOTO.	350,00	PHILCO/ PH192	0,0000	206,86	206,86
48	1,00	UND	BEBEDOURO/PURIFICADOR COLUNA INOX - Características: Gabinete em aço inox ou aço eletrozincado branco e sem emendas; Base em plástico poliestileno; Tampa, aparador de copos, base do aparador de copos e separador de água em plástico polipropileno; Conexões hidráulicas internas de material atóxico; Torneiras em plástico ABS, sendo uma para água natural e outra para água gelada; Reservatório de água em alumínio com pintura atóxica; Serpentina localizada na parte externa do reservatório; Controlador com 7 níveis de temperatura através de termostato entre 15° e 4°C; Refrigerado por compressor. Apresentar catalogo	950,00		0,0000	0,00	0,00

CÂMBÉ, 24 de Novembro de 2016

J RIBEIRO COMERCIO ATACADISTA LTDA-ME

JOÃO RIBEIRO DE SOUZA
 SOCIO - ADMINISTRADOR

ESTADO DO PARANA
PREFEITURA MUNICIPAL SIQUEIRA CAMPOS

CNPJ: 76.919.083/0001-89 Telefone:
Rua Marechal Deodoro, 1837
C.E.P.: 84940-000 - Siqueira Campos

PREGÃO PRESENCIAL

Nº.: 58/2016 - PR

Processo Administrativo: 96/2016
Processo Licitatório: 89/2016
Data do Processo: 04/11/2016

Folha: 33/37

Fornecedor: **J RIBEIRO COMERCIO ATACADISTA LTDA-EPP**
Endereço: AVENIDA BRASIL, 1543 - Bairro: VILA SALOMÉ
Cidade: CAMBÉ UF: PR CEP: 86185-090
CNPJ: 84.972.926/0001-39 Inscrição Estadual: 905.35631-36

Telefone: 4332531380

Item	Quantidade	Unid.	Especificação do Material	Preço Máximo	Marca	Descto.	Preço Unitário	Preço Total
49	1,00	UND	TV LED 42 POLEGADAS COM CONVERSOR IMBUTIDO - USB DivX HD: Reproduz vídeos fotos e músicas em alta resolução de um dispositivo USB. Smart Energy Saving Plus: Função que proporciona economia de energia através do ajuste do nível do brilho da TV. Full HD : a máxima qualidade de imagem Quick Menu: Menu de acesso rápido que possibilita os seguintes ajustes: Formato de tela / Ajuste de imagem / Ajuste de áudio / Legendas / Função Soneca / Remover USB. Áudio Estéreo/SAP. Potência: 10W. Clear Voice II. Infinite Surround System. Imagem Progressive Scan. XD Engine. Resolução: 1920 x 1080 pixels (42"). Formato Tela: 16:9. Ângulo de Visão: 178° x 178°. Brilho 32": 500 cd/m2. Contraste: 1300:1 Conveniência Ajuste formato tela: 4:3 / 16:9 / Pelo Programa / Zoom / Zoom 2 / Just Scan /Cinema Zoom. Pré-ajustes imagem (APC): Sensor Inteligente / Vivo / Padrão / Cinema / Esportes / Jogos/ Expert 1 e Expert 2. Ajuste temp. cor (ACC): quente / frio / médio. Outros ajustes imagem: contraste / brilho / cor / nitidez. Pré-ajustes áudio: Padrão / Músicas / Cinema / Esportes / Jogos. Ajuste áudio: Balanço / Agudos e Graves. Relógio: Ligar - Desligar TV / Função Soneca. Bloqueio de teclas. Closed Caption/Função Mute. Smart Energy Saving Plus. Simplink: controla outros aparelhos compatíveis com a função, através do controle remoto da TV. USB Cloning Welcome screen Welcome Screen ou Tela de Boas Vindas é um recurso para definir a imagem inicial do televisor. Utilize esta função para definir uma imagem inicial para ser exibida ao ligar a TV. ainda determina o tempo de exibição da "Imagem Logotipo". Este tempo varia de 1 ~ 10 segundos. Alimentação: 100~240v. Sistema de Cores: PAL-M / N / NTSC / ISDB-TB. Consumo Médio: 170W (IEC62087). Consumo Stand By: MINIMO de 40 polegadas Apresentar catalogo	1.900,00		0,0000	0,00	0,00



CAMBÉ, 24 de Novembro de 2016

J. RIBEIRO COMERCIO ATACADISTA LTDA-ME

JOÃO RIBEIRO DE SOUZA
SOCIO - ADMINISTRADOR

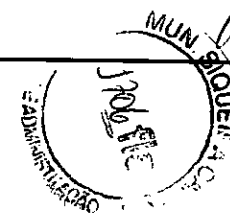

ESTADO DO PARANA
PREFEITURA MUNICIPAL SIQUEIRA CAMPOS

CNPJ: 76.919.083/0001-89 Telefone:
Rua Marechal Deodoro, 1837
C.E.P.: 84940-000 - Siqueira Campos

PREGÃO PRESENCIAL
Nº.: 58/2016 - PR

Processo Administrativo: 96/2016
Processo Licitatório: 89/2016
Data do Processo: 04/11/2016

Folha: 34/37

Fornecedor: **J RIBEIRO COMERCIO ATACADISTA LTDA-EPP**

Endereço: AVENIDA BRASIL, 1543 - Bairro: VILA SALOMÉ

Cidade: CAMBÉ - UF: PR - CEP: 86185-090

CNPJ: 84.972.926/0001-39

Inscrição Estadual: 905.35631-36

Telefone: 4332531380

Item	Quantidade	Unid.	Especificação do Material	Preço Máximo	Marca	Descto.	Preço Unitário	Preço Total
50	1,00	UND	MESA PARA ESCRITORIO EM L: Confeccionada e MDP de no mínimo 15 mm. Revestimento em laminado melaminico de baixa pressão, dupla face Bordas recobertas em perfil de PVC Estrutura em aço com tratamento anti ferruginoso e pintura epóxi PARTE A : MEDIDAS APROXIMADAS 1,00X0,60X0,75 PARTE B : MEDIDAS APROXIMADAS 1.40X060X075 Com 3 gavetas com chave Deve acompanhar a conexão par união das partes Apresentar catalogo	690,00	CASTOFAR/ L	0,0000	498,96	498,96
51	7,00	UND	NO- BREAK PARA COMPUTADOR COM CAPACIDADE DE 1000va. - Modelo bivolt automático: entrada 115/127V ou 220V e saída 115V. - 6 tomadas no Padrão NBR 14136 APRESENTAR CATALOGO	600,00		0,0000	0,00	0,00
52	1,00	UND	PROJETOR MULTIMÍDIA 3200 LUMENS - Características de Exibição Resolução SVGA (800 x 600) 3.200 ANSI lumens Dynamic Black 20.000:1 DLP® 3D Ready HDMI 3D com 144Hz 24p Usabilidade Aprimorada Alto falante integrado de 3W Retorno instantâneo do modo de economia de energia Facilidade de Uso Correção de imagem de até 40 graus Auto correção de imagem Funcionalidade eco-friendly Acer EcoProjection Vida útil da lâmpada de até 10.000 horas no modo ExtremeEco Características Técnicas Sistema de Projeção - DLP® Resolução Nativa 800x600 Resoluções máximas :UXGA (1.600 x 1.200), WUXGA (1.920 x 1.200) Contraste:20.000 : 1 Brilho: 3.200 ANSI Lumens (padrão) e 2.560 ANSI Lumens (ECO) Entradas/conexões - 1 HDMI (video, Audio HDCP) * 2- RGB/Video Componente (D-sub) * 1- S-Video (Mini DIN) * 1- Video Composto (RCA) * 2 PC Audio (Stereo) Duração da Lâmpada: Duração: 4.000 horas (Standard) 6.000 horas (ECO) 10.000 horas (ExtremeEco) Apresentar catalogo	1.750,00		0,0000	0,00	0,00

CAMBÉ, 24 de Novembro de 2016

J RIBEIRO COMERCIO ATACADISTA LTDA-EPP

JOÃO RIBEIRO DE SOUZA
SOCIO - ADMINISTRADOR

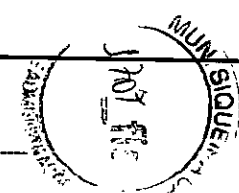

**ESTADO DO PARANA
PREFEITURA MUNICIPAL SIQUEIRA CAMPOS**

CNPJ: 76.919.083/0001-89 Telefone:
Rua Marechal Deodoro, 1837
C.E.P.: 84940-000 - Siqueira Campos

PREGÃO PRESENCIAL

Nº.: 58/2016 - PR

Processo Administrativo: 96/2016
Processo Licitatório: 89/2016
Data do Processo: 04/11/2016

Folha: 35/37

Fornecedor: J RIBEIRO COMERCIO ATACADISTA LTDA-EPP

Endereço: AVENIDA BRASIL, 1543 - Bairro: VILA SALOMÉ

Cidade: CAMBÉ UF: PR CEP: 86185-090

CNPJ: 84.972.926/0001-39

Inscrição Estadual: 905.35631-36

Telefone: 4332531380

Item	Quantidade	Unid.	Especificação do Material	Preço Máximo	Marca	Descto.	Preço Unitário	Preço Total
53	4,00	UND	ROTEADOR WIRELESS 04 PORTAS - Características: Capacidade até 60 usuários navegando simultaneamente: " Ideal para aplicações em estabelecimentos comerciais, como cafés, escritórios, bares, restaurantes, etc. " Assistente de configuração fácil - Velocidade : 300 MBPS - 2 redes Wi-Fi: uma para funcionários e uma para visitantes - Melhor cobertura de sinal com 500 mW de potência.. - Modo de operação Roteador - Instalação fácil, Visualização do status do roteador pelo LED - Clientes conectados e nível de qualidade de sinal por cliente Controle de potência: Porta Ethemet Porta:1 WAN/LAN (PoE passivo) 1 LAN Padrão 10/100 Mbps Características gerais: Frequência 2,4 GHz Potência de RF: 500 mW Antenas: 2 antenas removíveis 5 dBi Padrão: IEEE 802.11n 300 Mbps 2T2R Chipset :Ralink RT3662 Flash: 8 MB SDRAM: 64 MB Sensibilidade:-90 dBm Wireless: Opção de ocultar SSID corporativo Segurança: WEP WPA-PSK (TKIP/AES) WPA2-PSK (AES) Multi SSID: 2 Isolação de SSID: SSID visitante acessa somente a WAN QoS: Controle de banda por SSID Alocação dinâmica por usuário	420,00		0,0000	0,00	0,00
54	2,00	UND	SWITCH 24 PORTAS - 24 portas 10/100 Mbps com negociação de velocidade automática (N-Way) Integração de dispositivos de rede e compartilhamento do acesso à Internet QoS para priorização do tráfego de dados, voz e vídeo Instalação simples e rápida (Plug & Play) Taxa de transferência de até 200 Mbps Interligação de computadores, ATAs, telefones IP e outros dispositivos de rede Guia de instalação em português e espanhol Auto MDI/MDI-X para detecção automática do padrão do cabo (normal/crossover) Fonte de alimentação interna bivolt automática Gabinete desktop para utilização em mesa ou parede Pannel frontal com LEDs indicadores	750,00		0,0000	0,00	0,00

CAMBÉ, 24 de Novembro de 2016

J. RIBEIRO COMERCIO ATACADISTA LTDA-EPP

JOÃO RIBEIRO DE SOUZA
SOCIO - ADMINISTRADOR

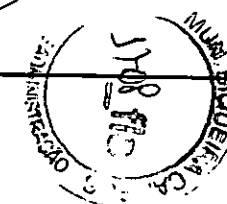

ESTADO DO PARANA
PREFEITURA MUNICIPAL SIQUEIRA CAMPOS

CNPJ: 76.919.083/0001-89 Telefone:
Rua Marechal Deodoro, 1837
C.E.P.: 84940-000 - Siqueira Campos

PREGÃO PRESENCIAL
Nº.: 58/2016 - PR

Processo Administrativo: 96/2016
Processo Licitatório: 89/2016
Data do Processo: 04/11/2016

Folha: 36/37

Fornecedor: **J RIBEIRO COMERCIO ATACADISTA LTDA-EPP**

Endereço: AVENIDA BRASIL, 1543 - Bairro: VILA SALOMÉ

Cidade: CAMBÉ UF: PR CEP: 86185-090

CNPJ: 84.972.926/0001-39 Inscrição Estadual: 905.35631-36

Telefone: 4332531380

Item	Quantidade	Unid.	Especificação do Material	Preço Máximo	Marca	Descto.	Preço Unitário	Preço Total
55	3,00	UND	IMPRESSORA LESER - IMPRESSORA Imprima até 19 ppm Carta/18 ppm A4 com saída da primeira página em 8,5 segundos, Velocidade de impressão: até 19 ppm em preto e branco (normal, Carta) Resolução de impressão: até 600 x 600 x 2 dpi (1.200 dpi de saída efetiva) Conectividade padrão: 1 USB 2.0 de alta velocidade Opções de impressão em frente e verso: Manual (suporte a driver fornecido) CICLO DE SERVIÇO Até 5.000 páginas Volume mensal de páginas recomendado: De 250 a 1.500 páginas MEM. MÁXIMA/PADRÃO 2 MB TIPOS DE MÍDIA ACEITOS Papel (laser, sulfite, fotográfico, áspero, vellum), envelopes, etiquetas, cartão, transparências, cartões-postais TAMANHOS DE MÍDIA ACEITOS Carta, Ofício, executivo, cartões-postais, envelopes (nº. 10, Monarch) TENSAO DE ENTRADA 110 a 127VCA (+/- 10%), 60 Hz (+/- 2 Hz) Apresentar catalogo	790,00		0,0000	0,00	0,00
56	3,00	UND	LEITOR DE CODIGO DE BARRAS MANUAL - Capacidade de Decodificação: padrão 1D, empilhado, 2D, e simbologias postais: leitura de fonte OCR limitada, Contraste de impressão mínimo de 20% de diferença de resistência, com indicador sonoro de leitura, entrada USB, acompanhado de suporte para base. Apresentar catalogo	400,00	COMTAC/ PS-75C	0,0000	245,65	736,95
57	7,00	UND	DESTILADOR PARA AGUA - equipamento desenvolvido para atendê-lo na função da destilação de água para uso em autoclaves de esterilização à vapor ou qualquer outra aplicação onde seja necessária a utilização de água destilada. Fácil manuseio; Design moderno; Baixo consumo de energia, proporciona economia de até 35% nos gastos com água destilada; Tempo para destilar 150 ml de água: 19 minutos; Tempo para destilar 300 ml de água: 37 minutos; Não necessita instalação hidráulica; 1 ano de garantia; Apresentar catalogo e autorização de funcionamento da ANVISA(AFE)da licitante	930,00	CRISTOFOLI	0,0000	839,04	5.873,28

CAMBÉ, 24 de Novembro de 2016

J. RIBEIRO

JOÃO RIBEIRO DE SOUZA
SOCIO - ADMINISTRADOR

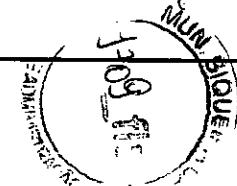

**ESTADO DO PARANA
PREFEITURA MUNICIPAL SIQUEIRA CAMPOS**

CNPJ: 76.919.083/0001-89 Telefone:
Rua Marechal Deodoro, 1837
C.E.P.: 84940-000 - Siqueira Campos

**PREGÃO PRESENCIAL
Nº.: 58/2016 - PR**

Processo Administrativo: 96/2016
Processo Licitatório: 89/2016
Data do Processo: 04/11/2016

Folha: 37/37

Fornecedor: **J RIBEIRO COMERCIO ATACADISTA LTDA-EPP**
Endereço: AVENIDA BRASIL, 1543 - Bairro: VILA SALOMÉ
Cidade: CAMBÉ UF: PR CEP: 86185-090
CNPJ: 84.972.926/0001-39 Inscrição Estadual: 905.35631-36 Telefone: 4332531380

Item	Quantidade	Unid.	Especificação do Material	Preço Máximo	Marca	Descto.	Preço Unitário	Preço Total
58	1,00	UND	Centrífuga Sorológica 40 tubos - Programa nome da técnica; Tempo em minutos e velocidade em RPM ou força G; Trabalha com tubos de 10 e 15 ml no mesmo porta tubos; Capacidade para 12 programas; Sistema de freio automático; Duplo sistema de amortecimento. Capacidade dos porta tubos 28 tubos de 10 ml 28 tubos de 15 ml 40 tubos de 05 ml 40 tubos de 07 ml 04 tubos de 50 ml Obs. Acompanha 01 conjunto com 04 porta tubos escolhido pelo cliente Porta tubos Injetados em nylon Programas 12 programas disponíveis onde é possível programar nome da técnica, tempo em minutos e velocidade em RPM ou Força G. Programas disponíveis Soro, urina, parasito, liquor, plaqueta de plasma rico, plaqueta de plasma pobre, saliva, HDL, tempo de protombina. Rotação Programável de 500 á 3500 RPM (resolução de 1 RPM) Força (g) máxima 2260 g. Pés de fixação Tipo ventosa Ruído Maximo em dB < que 70 dB. O valor observado foi medido a uma distância de um metro do equipamento com um ruído de fundo de 45 dB com uma amostragem media avaliada em 05 equipamentos. OBS: SEGUNDO A NR15 ESPECIFICA QUE SEJA UM MÁXIMO DE 85 dB, EM EXPOSIÇÃO CONTINUA DURANTE 08 HORAS Tempo de centrifugação Programável de 1 á 999 minutos. Motor Indução trifásico (isento de escovas) Rotor (cruzeta) Alumínio usinado Trava da tampa Mecânica Sensor de desbalanceamento Mecânico com micro switch Sensor de tampa Sistema de proteção magnético para não utilizar o equipamento com a tampa aberta, e desligar caso seja violada a trava da tampa. Gabinete Chapa de aço carbono com pintura eletrostática e alumínio fundido Painel Teclado de membrana feito de policarbonato Display LCD 04 x 20 linhas (azul) Pintura Eletrostática Apresentar registro na ANVISA e catalogo e autorização de funcionamento da ANVISA (AFE) da licitante	6.200,00	INBRAMED	0,0000	5.631,78	5.631,78

84972926/0001-39
Ins.Est. 90535631-36

**J. Ribeiro Comércio
Atacadista-LTDA - ME**

AV. Brasil, 1543 Vila Salomé
CEP. 86192-000 CAMBÉ - PR

Total por Extenso: (cento e trinta e nove mil quatrocentos e oitenta e três reais e cinquenta e três centavos)

37

CAMBÉ, 24 de Novembro de 2016

J. RIBEIRO COMERCIO ATACADISTA LTDA-EPP

JOAO RIBEIRO DE SOUZA
SOCIO - ADMINISTRADOR

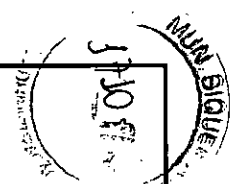

DATAVISA
Autorizações e Cadastro



Institucional Anvisa Divulga Serviços Áreas de Atuação Legislação

Espaço Cidadão Profissional de Saúde Regulação

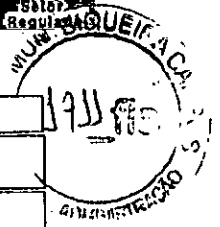

DADOS DA EMPRESA		
Razão Social J. RIBEIRO COMÉRCIO ATACADISTA LTDA - ME	CNPJ 84.972.926/0001-39	
Endereço Completo --	Telefone --	
Responsável Técnico ANA CAROLINA ROSA	Responsável Legal JOÃO RIBEIRO DE SOUZA	
DADOS DO CADASTRO		
Cadastro Nº 2.08.913-2	Data do Cadastro 03/10/2016	Situação ATIVA
Nº do Processo 25351.351896/2016-93	Cadastro 2-Cosmético	
Atividades / Classes		
ARMAZENAR		
- Produtos de Higiene		
- Cosméticos		
DISTRIBUIR		
- Produtos de Higiene		
- Cosméticos		
EXPEDIR		
- Produtos de Higiene		
- Cosméticos		
		[Voltar] [Nova Consulta]

38

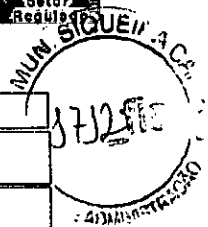

DADOS DA EMPRESA	
Razão Social J. RIBEIRO COMÉRCIO ATACADISTA LTDA - ME	CNPJ 84.972.926/0001-39
Endereço Completo --	Telefone --
Responsável Técnico ANA CAROLINA ROSA	Responsável Legal JOÃO RIBEIRO DE SOUZA

DADOS DO CADASTRO		
Cadastro Nº 8.14.195-3 (84Y411Y4W0LY)	Data do Cadastro 03/10/2016	Situação ATIVA
Nº do Processo 25351.351930/2016-22	Cadastro 8-Produtos para Saúde (Correlatos)	
Atividades / Classes		
ARMAZENAR		
- Correlatos		
DISTRIBUIR		
- Correlatos		
EXPEDIR		
- Correlatos		
		[Voltar] [Nova Consulta]



DATAVISA Autorizações e Cadastro

Institucional Anvisa Divulga Serviços Áreas de Atuação Legislação

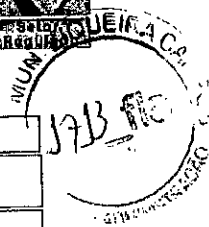

DADOS DA EMPRESA		
Razão Social J. RIBEIRO COMÉRCIO ATACADISTA LTDA - ME	CNPJ 84.972.926/0001-39	
Endereço Completo --	Telefone --	
Responsável Técnico ANA CAROLINA ROSA	Responsável Legal JOÃO RIBEIRO DE SOUZA	

DADOS DO CADASTRO		
Cadastro Nº 3.07.073-2	Data do Cadastro 03/10/2016	Situação ATIVA
Nº do Processo 25351.351914/2016-01	Cadastro 3-Saneantes	
Atividades / Classes		
ARMAZENAR - Saneante Domis.		
DISTRIBUIR - Saneante Domis.		
EXPEDIR - Saneante Domis.		



PROCESSO: 25351.091577/2015-61

MOTIVO DO INDEFERIMENTO: Não apresentação do Relatório de Inspeção/Licença atualizado, emitido pelo Órgão Sanitário competente, contrariando o Art. 7º, § 1º e § 2º, da Resolução RDC nº 17/2013.

Total de Empresas : 13

RESOLUÇÃO - RE Nº 2.643, DE 30 DE SETEMBRO DE 2016

O Diretor da Agência Nacional de Vigilância Sanitária, no uso das atribuições que lhe conferem o art. 151, III e o art. 54, I, § 1º do Regimento Interno aprovado nos termos do Anexo I da Resolução da Diretoria Colegiada - RDC nº 61, de 3 de fevereiro de 2016, e a Resolução da Diretoria Colegiada - RDC nº 99, de 02 de agosto de 2016, resolve:

Art. 1º. Conceder Autorização Especial para Empresas de Medicamentos e de Insumos Farmacêuticos, constantes do anexo desta Resolução, de acordo com a Portaria nº. 344 de 12 de maio de 1998 e suas atualizações, observando-se as proibições e restrições estabelecidas.

Art. 2º Esta Resolução entra em vigor na data de sua publicação.

JOSÉ CARLOS MAGALHÃES DA SILVA
MOUTINHO

ANEXO

EMPRESA: FMJL - FARMACIA DE MANIPULACAO JEQUIE LTDA - ME

ENDERECO: avenida rio branco nº 14 TERREO

BAIRRO: campo do america CEP: 45203011 - JEQUIÉ/BA

CNPJ: 23.129.367/0001-05

PROCESSO: 25351.327160/2016-10

AUTORIZ/MS: 1.15861-2

ATIVIDADE/CLASSE:

MANIPULAR: INSUMOS FARMACÊUTICOS

EMPRESA: FLORES E PÍPOL PROD. FARM. E MANIP. LTDA ME

ENDERECO: RUA ORIENTE,935

BAIRRO: BARCELONA CEP: 09551010 - SÃO CAETANO DO SUL/SP

CNPJ: 02.707.357/0003-00

PROCESSO: 25351.359450/2016-22

AUTORIZ/MS: 1.15853-5

ATIVIDADE/CLASSE:

MANIPULAR: INSUMOS FARMACÊUTICOS

Total de Empresas : 2

RESOLUÇÃO - RE Nº 2.644, DE 30 DE SETEMBRO DE 2016

O Diretor da Agência Nacional de Vigilância Sanitária, no uso das atribuições que lhe conferem o art. 151, III e o art. 54, I, § 1º do Regimento Interno aprovado nos termos do Anexo I da Resolução da Diretoria Colegiada - RDC nº 61, de 3 de fevereiro de 2016, e a Resolução da Diretoria Colegiada - RDC nº 99, de 02 de agosto de 2016, resolve:

Art. 1º. Alterar Autorização Especial para Empresas de Medicamentos e Insumos Farmacêuticos, constantes no anexo desta Resolução.

Art. 2º Esta Resolução entra em vigor na data de sua publicação.

JOSÉ CARLOS MAGALHÃES DA SILVA
MOUTINHO

ANEXO

EMPRESA: FARMÁCIA INTEGRADA FELIX RIBEIRO E RIBEIRO LTDA me

ENDERECO: R GOIAS 86

BAIRRO: BOQUEIRAO CEP: 11050100 - SANTOS/SP

CNPJ: 07.664.275/0001-79

PROCESSO: 25351.633086/2014-14

AUTORIZ/MS: 1.12507-1

ATIVIDADE/CLASSE:

MANIPULAR: INSUMOS FARMACÊUTICOS

EMPRESA: MEDICINALS FARMÁCIA DE MANIPULAÇÃO LTDA

ENDERECO: RUA SALDANHA MARINHO, Nº 468, LOJA 01

BAIRRO: CENTRO CEP: 95700082 - BENTO GONCALVES/RS

CNPJ: 02.483.387/0001-00

PROCESSO: 25351.484945/2015-16

AUTORIZ/MS: 1.14446-3

ATIVIDADE/CLASSE:

MANIPULAR: INSUMOS FARMACÊUTICOS

EMPRESA: PHARMACENTER FARMACIA DE MANIPULAÇÃO LTDA-ME

ENDERECO: R TEODORO RONDON 659

BAIRRO: centro CEP: 79200000 - AQUIDAUANA/MS

CNPJ: 07.360.781/0002-55

PROCESSO: 25351.361901/2011-73

AUTORIZ/MS: 1.39463-8

ATIVIDADE/CLASSE:

MANIPULAR: INSUMOS FARMACÊUTICOS

Total de Empresas : 5

RESOLUÇÃO - RE Nº 2.645, DE 30 DE SETEMBRO DE 2016

O Diretor da Agência Nacional de Vigilância Sanitária, no uso das atribuições que lhe conferem o art. 151, III e o art. 54, I, § 1º do Regimento Interno aprovado nos termos do Anexo I da Resolução da Diretoria Colegiada - RDC nº 61, de 3 de fevereiro de 2016, e a Resolução da Diretoria Colegiada - RDC nº 99, de 02 de agosto de 2016, resolve:

Art. 1º. Conceder Autorização de Funcionamento para Empresas constantes no anexo desta Resolução.

Art. 2º Esta Resolução entra em vigor na data de sua publicação.

JOSÉ CARLOS MAGALHÃES DA SILVA
MOUTINHO

ANEXO

EMPRESA: FH3 TRANSPORTES DE CARGA E LOGÍSTICA LTDA - ME

ENDERECO: RUA PADUA SALES Nº 168, SALA 01

BAIRRO: CENTRO CEP: 17990000 - PAULICEIA/SP

CNPJ: 11.155.189/0001-08

PROCESSO: 25351.362621/2016-00

AUTORIZ/MS: 2.08921-0

ATIVIDADE/CLASSE:

TRANSPORTAR: COSMÉTICOS

TRANSPORTAR: PERFUMES

TRANSPORTAR: PRODUTOS DE HIGIENE

EMPRESA: VULTEC INDUSTRIA DE COSMÉTICOS LTDA

ENDERECO: RUA CANA VERDE, 110, GALPÃO 192

BAIRRO: JARDIM SILVESTRE CEP: 08584420 - ITAQUAQUECETUBA/SP

CNPJ: 19.650.434/0001-65

PROCESSO: 25351.338836/2016-00

AUTORIZ/MS: 2.08910-1

ATIVIDADE/CLASSE:

ARMAZENAR: COSMÉTICOS

ARMAZENAR: PERFUMES

ARMAZENAR: PRODUTOS DE HIGIENE

DISTRIBUIR: COSMÉTICOS

DISTRIBUIR: PERFUMES

DISTRIBUIR: PRODUTOS DE HIGIENE

EMBALAR: COSMÉTICOS

EMBALAR: PERFUMES

EMBALAR: PRODUTOS DE HIGIENE

EXPEDIR: COSMÉTICOS

EXPEDIR: PERFUMES

EXPEDIR: PRODUTOS DE HIGIENE

FABRICAR: COSMÉTICOS

FABRICAR: PERFUMES

FABRICAR: PRODUTOS DE HIGIENE

FRACIONAR: COSMÉTICOS

FRACIONAR: PERFUMES

FRACIONAR: PRODUTOS DE HIGIENE

REEMBALAR: COSMÉTICOS

REEMBALAR: PERFUMES

REEMBALAR: PRODUTOS DE HIGIENE

EMPRESA: FENIX PERFUMARIAS LTDA

ENDERECO: RUA WILTON REIS COSTA 265, QUADRA: K;

LOTE: 02

BAIRRO: EL DORADO CEP: 12238574 - SÃO JOSÉ DOS CAMPOS/SP

CNPJ: 14.074.556/0001-37

PROCESSO: 25351.352263/2016-07

AUTORIZ/MS: 2.08912-9

ATIVIDADE/CLASSE:

ARMAZENAR: COSMÉTICOS

ARMAZENAR: PERFUMES

ARMAZENAR: PRODUTOS DE HIGIENE

DISTRIBUIR: COSMÉTICOS

DISTRIBUIR: PERFUMES

DISTRIBUIR: PRODUTOS DE HIGIENE

EXPEDIR: COSMÉTICOS

EXPEDIR: PERFUMES

EXPEDIR: PRODUTOS DE HIGIENE

EMPRESA: INTECOM TRANSPORTES RODOVIÁRIOS LTDA

ENDERECO: AVENIDA MARGINAL DO RIBEIRO DOS CRISTAIS Nº 200, BLOCO 1.100, GALPÕES 01 E 02

BAIRRO: JORDANÉSIA CEP: 07750000 - CAJAMAR/SP

CNPJ: 12.608.094/0001-36

PROCESSO: 25351.747184/2016-09

AUTORIZ/MS: 2.08817-1

ATIVIDADE/CLASSE:

ARMAZENAR: COSMÉTICOS

ARMAZENAR: PERFUMES

ARMAZENAR: PRODUTOS DE HIGIENE

EXPEDIR: COSMÉTICOS

EXPEDIR: PERFUMES

EXPEDIR: PRODUTOS DE HIGIENE

TRANSPORTAR: COSMÉTICOS

TRANSPORTAR: PERFUMES

TRANSPORTAR: PRODUTOS DE HIGIENE

EMPRESA: IRMÃOS FONTANA LTDA - ME

ENDERECO: RUA JOÃO MIGUEL BORGES, 693

BAIRRO: RAICHASKI CEP: 88820000 - IÇARA/SC

CNPJ: 25.293.925/0001-07

PROCESSO: 25351.358507/2016-23

AUTORIZ/MS: 2.08915-0

ATIVIDADE/CLASSE:

ARMAZENAR: COSMÉTICOS

ARMAZENAR: PERFUMES

ARMAZENAR: PRODUTOS DE HIGIENE

DISTRIBUIR: COSMÉTICOS

DISTRIBUIR: PERFUMES

DISTRIBUIR: PRODUTOS DE HIGIENE

EXPEDIR: COSMÉTICOS

EXPEDIR: PERFUMES

EXPEDIR: PRODUTOS DE HIGIENE

EMPRESA: MBS - COMERCIO IMPORTACAO E EXPORTACAO LTDA

ENDERECO: EST. SAO LOURENCO Nº 850, TERREO

BAIRRO: CHACARAS RIO-PETROPOLIS CEP: 25243150 - DUQUE DE CAXIAS/RJ

CNPJ: 06.698.001/0001-38

PROCESSO: 25351.362866/2016-23

AUTORIZ/MS: 2.08920-6

ATIVIDADE/CLASSE:

ARMAZENAR: COSMÉTICOS

ARMAZENAR: PERFUMES

ARMAZENAR: PRODUTOS DE HIGIENE

DISTRIBUIR: COSMÉTICOS

DISTRIBUIR: PERFUMES

DISTRIBUIR: PRODUTOS DE HIGIENE

EXPEDIR: COSMÉTICOS

EXPEDIR: PERFUMES

EXPEDIR: PRODUTOS DE HIGIENE

EMPRESA: HERAEUS KULZER SOUTH AMERICA LTDA.

ENDERECO: RUA CENNO SBRIGLI, Nº 27 - SALA 42

BAIRRO: AGUA BRANCA CEP: 05036010 - SÃO PAULO/SP

CNPJ: 48.708.010/0001-02

PROCESSO: 25351.351629/2016-29

AUTORIZ/MS: 2.08914-6

ATIVIDADE/CLASSE:

ARMAZENAR: COSMÉTICOS

ARMAZENAR: PERFUMES

ARMAZENAR: PRODUTOS DE HIGIENE

DISTRIBUIR: COSMÉTICOS

DISTRIBUIR: PERFUMES

DISTRIBUIR: PRODUTOS DE HIGIENE

EXPEDIR: COSMÉTICOS

EXPEDIR: PERFUMES

EXPEDIR: PRODUTOS DE HIGIENE

IMPORTAR: COSMÉTICOS

IMPORTAR: PERFUMES

IMPORTAR: PRODUTOS DE HIGIENE

EMPRESA: RODOVIARIO BRASIL CENTRAL TRANSPORTES E LOGISTICA LTDA

ENDERECO: ALAMEDA SURUBUJU, 1688

BAIRRO: ALPHAVILLE INDUSTRIAL CEP: 06455040 - BARUERI/SP

CNPJ: 14.492.233/0001-63

PROCESSO: 25351.369180/2016-33

AUTORIZ/MS: 2.08919-4

ATIVIDADE/CLASSE:

TRANSPORTAR: COSMÉTICOS

TRANSPORTAR: PERFUMES

TRANSPORTAR: PRODUTOS DE HIGIENE

EMPRESA: WESLEI GERALDO APARECIDO DE SOUSA CPF: 014.166.566-18 ME

ENDERECO: RUA AGEO PIO, 48

BAIRRO: DOM BOSCO CEP: 3556000 - SANTO ANTONIO DO MONTE/MG

CNPJ: 06.137.661/0001-40

PROCESSO: 25351.338843/2016-38

AUTORIZ/MS: 2.08909-0

ATIVIDADE/CLASSE:

DISTRIBUIR: COSMÉTICOS

DISTRIBUIR: PERFUMES

DISTRIBUIR: PRODUTOS DE HIGIENE

EMPRESA: TRIFT TRANSPORTES E COMERCIO - EIRELI - ME

ENDERECO: AVENIDA PREFEITO JOAO VILALDO QUEIRO Nº 1.505, PREDIO MULTIPLO 1R, MODULO 03, CENTRO EMPR. ITAQUITI

BAIRRO: JARDIM BELVAL CEP: 06422122 - BARUERI/SP

CNPJ: 17.285.506/0001-97

PROCESSO: 25351.351508/2016-51

AUTORIZ/MS: 2.08905-3

ATIVIDADE/CLASSE:

TRANSPORTAR: COSMÉTICOS

TRANSPORTAR: PERFUMES

TRANSPORTAR: PRODUTOS DE HIGIENE

EMPRESA: DAGIA IMPORTAÇÃO EIRELI

ENDERECO: RUA SENADOR QUEIROIS 603 SALA 721

BAIRRO: CENTRO CEP: 01026001 - SÃO PAULO/SP

CNPJ: 24.406.541/0001-82

PROCESSO: 25351.335214/2016-52

AUTORIZ/MS: 2.08885-6

ATIVIDADE/CLASSE:

ARMAZENAR: COSMÉTICOS

ARMAZENAR: PERFUMES

ARMAZENAR: PRODUTOS DE HIGIENE

DISTRIBUIR: COSMÉTICOS

DISTRIBUIR: PERFUMES

DISTRIBUIR: PRODUTOS DE HIGIENE



EXPEDIR: PERFUMES
 EXPEDIR: PRODUTOS DE HIGIENE
 IMPORTAR: COSMÉTICOS
 IMPORTAR: PERFUMES
 IMPORTAR: PRODUTOS DE HIGIENE
 EMPRESA: HIGIENIZE COMERCIAL LTDA
 ENDEREÇO: EST RS 239 Nº 6567
 BAIRRO: INTERIOR CEP: 95690000 - ROLANTE/RS
 CNPJ: 95.054.177/0001-87
 PROCESSO: 25351.345530/2016-52
 AUTORIZ/MS: 2.08908-6
 ATIVIDADE/CLASSE:
 ARMAZENAR: COSMÉTICOS
 ARMAZENAR: PROD. DE HIGIENE
 DISTRIBUIR: COSMÉTICOS
 DISTRIBUIR: PROD. DE HIGIENE
 EXPEDIR: COSMÉTICOS
 EXPEDIR: PROD. DE HIGIENE
 EMPRESA: LINHAMED COM IMP E EXP DE PRODUTOS MEDICOS HOSPITALARES LTDA ME
 ENDEREÇO: RUA ITAPURA Nº 60 SALA 02
 BAIRRO: VILA ALPINA CEP: 09090320 - SANTO ANDRÉ/SP
 CNPJ: 08.970.879/0001-06
 PROCESSO: 25351.865359/2016-53
 AUTORIZ/MS: 2.08899-5
 ATIVIDADE/CLASSE:
 ARMAZENAR: PRODUTOS DE HIGIENE
 DISTRIBUIR: PRODUTOS DE HIGIENE
 EMPRESA: CNT SOLUÇÕES EM NEGÓCIOS DIGITAIS E LOGÍSTICA LTDA
 ENDEREÇO: AVENIDA GUPÉ, N. 10767, GALPÃO 26
 BAIRRO: JARDIM BELVAL CEP: 06422120 - BARUERI/SP
 CNPJ: 13.135.724/0001-94
 PROCESSO: 25351.358673/2016-54
 AUTORIZ/MS: 2.08966-9
 ATIVIDADE/CLASSE:
 ARMAZENAR: COSMÉTICOS
 ARMAZENAR: PERFUMES
 ARMAZENAR: PRODUTOS DE HIGIENE
 EXPEDIR: COSMÉTICOS
 EXPEDIR: PERFUMES
 EXPEDIR: PRODUTOS DE HIGIENE
 EMPRESA: TRANSPORTAR RODOVIARIO NACIONAL E LOGÍSTICA PAVAN LTDA - EPP
 ENDEREÇO: CHACARA BELA VISTA, S/Nº
 BAIRRO: JARDIM CALIFORNIA CEP: 37550000 - POUSO ALEGRE/MG
 CNPJ: 66.377.201/0001-10
 PROCESSO: 25351.365352/2016-56
 AUTORIZ/MS: 2.08922-3
 ATIVIDADE/CLASSE:
 TRANSPORTAR: COSMÉTICOS
 TRANSPORTAR: PERFUMES
 TRANSPORTAR: PRODUTOS DE HIGIENE
 EMPRESA: FAVORITA TRANSPORTES LTDA
 ENDEREÇO: AVENIDA PROFESSOR VERNON KRIEBLE Nº 450
 BAIRRO: ITAQUI CEP: 06696070 - ITAPEVI/SP
 CNPJ: 01.743.404/0001-38
 PROCESSO: 25351.354570/2016-63
 AUTORIZ/MS: 2.08918-1
 ATIVIDADE/CLASSE:
 TRANSPORTAR: COSMÉTICOS
 TRANSPORTAR: PERFUMES
 TRANSPORTAR: PRODUTOS DE HIGIENE
 EMPRESA: RICARDO SANTOS FREITAS ME
 ENDEREÇO: AV MAJOR NICACIO 1718
 BAIRRO: CENTRO CEP: 14400850 - FRANCA/SP
 CNPJ: 21.689.491/0001-08
 PROCESSO: 25351.354813/2016-63
 AUTORIZ/MS: 2.08903-8
 ATIVIDADE/CLASSE:
 ARMAZENAR: COSMÉTICOS
 ARMAZENAR: PERFUMES
 ARMAZENAR: PRODUTOS DE HIGIENE
 DISTRIBUIR: COSMÉTICOS
 DISTRIBUIR: PERFUMES
 DISTRIBUIR: PRODUTOS DE HIGIENE
 EXPEDIR: COSMÉTICOS
 EXPEDIR: PERFUMES
 EXPEDIR: PRODUTOS DE HIGIENE
 EMPRESA: COSMO INDUSTRIA E COMERCIO DE COSMETICOS LTDA
 ENDEREÇO: RUA FRANCISCO FOGA 1194
 BAIRRO: DISTRITO INDUSTRIAL CEP: 13280000 - VINHEDO/SP
 CNPJ: 24.769.185/0001-61
 PROCESSO: 25351.359179/2016-73
 AUTORIZ/MS: 2.08911-5
 ATIVIDADE/CLASSE:
 ARMAZENAR: COSMÉTICOS
 ARMAZENAR: PERFUMES
 ARMAZENAR: PRODUTOS DE HIGIENE
 DISTRIBUIR: COSMÉTICOS
 DISTRIBUIR: PERFUMES
 DISTRIBUIR: PRODUTOS DE HIGIENE
 EMBALAR: COSMÉTICOS
 EMBALAR: PERFUMES
 EMBALAR: PRODUTOS DE HIGIENE
 EXPEDIR: COSMÉTICOS

EXPEDIR: PERFUMES
 EXPEDIR: PRODUTOS DE HIGIENE
 FABRICAR: COSMÉTICOS
 FABRICAR: PERFUMES
 FABRICAR: PRODUTOS DE HIGIENE
 FRACIONAR: COSMÉTICOS
 FRACIONAR: PERFUMES
 FRACIONAR: PRODUTOS DE HIGIENE
 REEMBALAR: COSMÉTICOS
 REEMBALAR: PERFUMES
 REEMBALAR: PRODUTOS DE HIGIENE
 EMPRESA: DI VIECELI COSMETICOS LTDA ME
 ENDEREÇO: RUA MARIO JORGE ASSEF 484
 BAIRRO: ITAPEBUSSU CEP: 29210180 - GUARAPARI/ES
 CNPJ: 20.331.327/0001-53
 PROCESSO: 25351.345542/2016-73
 AUTORIZ/MS: 2.08917-7
 ATIVIDADE/CLASSE:
 ARMAZENAR: COSMÉTICOS
 ARMAZENAR: PERFUMES
 ARMAZENAR: PRODUTOS DE HIGIENE
 DISTRIBUIR: COSMÉTICOS
 DISTRIBUIR: PERFUMES
 DISTRIBUIR: PRODUTOS DE HIGIENE
 EMBALAR: COSMÉTICOS
 EMBALAR: PERFUMES
 EMBALAR: PRODUTOS DE HIGIENE
 EXPEDIR: COSMÉTICOS
 EXPEDIR: PERFUMES
 EXPEDIR: PRODUTOS DE HIGIENE
 FABRICAR: COSMÉTICOS
 FABRICAR: PERFUMES
 FABRICAR: PRODUTOS DE HIGIENE
 FRACIONAR: COSMÉTICOS
 FRACIONAR: PERFUMES
 FRACIONAR: PRODUTOS DE HIGIENE
 REEMBALAR: COSMÉTICOS
 REEMBALAR: PERFUMES
 REEMBALAR: PRODUTOS DE HIGIENE
 EMPRESA: COMERCIAL DE MEDICAMENTO DO RECONCAVO EIRELI-ME
 ENDEREÇO: RUA JURACY MAGALHÃES Nº 1146
 BAIRRO: PONTO CENTRAL CEP: 44075115 - FEIRA DE SANTANA/BA
 CNPJ: 23.033.931/0001-91
 PROCESSO: 25351.342328/2016-83
 AUTORIZ/MS: 2.08916-3
 ATIVIDADE/CLASSE:
 ARMAZENAR: COSMÉTICOS
 ARMAZENAR: PERFUMES
 ARMAZENAR: PRODUTOS DE HIGIENE
 DISTRIBUIR: COSMÉTICOS
 DISTRIBUIR: PERFUMES
 DISTRIBUIR: PRODUTOS DE HIGIENE
 EXPEDIR: COSMÉTICOS
 EXPEDIR: PERFUMES
 EXPEDIR: PRODUTOS DE HIGIENE
 EMPRESA: SUPREMAMARCAS DERMO-NUTRITION LTDA. - ME
 ENDEREÇO: AV. T-63, 1296 - QUADRA 145-LOTE 08-E -SALA 612-EDIF. NEW WORLD CONCEPT OFFICE
 BAIRRO: SETOR BUENO CEP: 74230100 - GOIÂNIA/GO
 CNPJ: 20.122.759/0001-54
 PROCESSO: 25351.354714/2016-88
 AUTORIZ/MS: 2.08904-1
 ATIVIDADE/CLASSE:
 ARMAZENAR: COSMÉTICOS
 ARMAZENAR: PERFUMES
 ARMAZENAR: PRODUTOS DE HIGIENE
 DISTRIBUIR: COSMÉTICOS
 DISTRIBUIR: PERFUMES
 DISTRIBUIR: PRODUTOS DE HIGIENE
 EXPEDIR: COSMÉTICOS
 EXPEDIR: PERFUMES
 EXPEDIR: PRODUTOS DE HIGIENE
 EMPRESA: J. RIBEIRO COMERCIO ATACADISTA LTDA - ME
 ENDEREÇO: AVENIDA BRASIL 1543
 BAIRRO: CENTRO CEP: 86181010 - CÂMBÉ/PR
 CNPJ: 84.972.926/0001-39
 PROCESSO: 25351.351896/2016-93
 AUTORIZ/MS: 2.08913-2
 ATIVIDADE/CLASSE:
 ARMAZENAR: COSMÉTICOS
 ARMAZENAR: PRODUTOS DE HIGIENE
 DISTRIBUIR: COSMÉTICOS
 DISTRIBUIR: PRODUTOS DE HIGIENE
 EXPEDIR: COSMÉTICOS
 EXPEDIR: PERFUMES
 EXPEDIR: PRODUTOS DE HIGIENE
 EMPRESA: J. SLEJMAN & CIA LTDA
 ENDEREÇO: RUA GOVERNADOR SAMPAIO, 37, 41, 49 E 53 - ALTOS SL 7, 8, 9, 10, 11 E 12
 BAIRRO: CENTRO CEP: 60055050 - FORTALEZA/CE
 CNPJ: 07.216.054/0001-38
 PROCESSO: 25351.362466/2016-97
 AUTORIZ/MS: 2.08907-2
 ATIVIDADE/CLASSE:
 ARMAZENAR: COSMÉTICOS
 ARMAZENAR: PERFUMES
 ARMAZENAR: PRODUTOS DE HIGIENE
 DISTRIBUIR: COSMÉTICOS

DISTRIBUIR: PERFUMES
 DISTRIBUIR: PRODUTOS DE HIGIENE
 EXPEDIR: COSMÉTICOS
 EXPEDIR: PERFUMES
 EXPEDIR: PRODUTOS DE HIGIENE
 EMPRESA: FAMA DISTRIBUIDORA HOSPITALAR EIRELI - ME
 ENDEREÇO: R PROFESSOR JOÃO FELIX, 635 SALA 07
 BAIRRO: LIXEIRA CEP: 78008435 - CUIABÁ/MT
 CNPJ: 03.250.803/0001-92
 PROCESSO: 25351.357765/2016-04
 AUTORIZ/MS: 1.15846-1
 ATIVIDADE/CLASSE:
 ARMAZENAR: MEDICAMENTO
 DISTRIBUIR: MEDICAMENTO
 EXPEDIR: MEDICAMENTO
 EMPRESA: VOGHA HIGIENE E BELEZA LTDA
 ENDEREÇO: AVENIDA INDUSTRIAL BELGRAF, Nº 250, SALA 02
 BAIRRO: INDUSTRIAL CEP: 92990000 - ELDORADO DO SUL/RS
 CNPJ: 13.319.178/0001-41
 PROCESSO: 25351.362837/2016-05
 AUTORIZ/MS: 1.15849-2
 ATIVIDADE/CLASSE:
 ARMAZENAR: MEDICAMENTO
 EXPEDIR: MEDICAMENTO
 EMPRESA: FAVORITA TRANSPORTES LTDA
 ENDEREÇO: AVENIDA PROFESSOR VERNON KRIEBLE Nº 450
 BAIRRO: ITAQUI CEP: 06696070 - ITAPEVI/SP
 CNPJ: 01.743.404/0001-38
 PROCESSO: 25351.354562/2016-06
 AUTORIZ/MS: 1.15851-8
 ATIVIDADE/CLASSE:
 TRANSPORTAR: INSUMOS FARMACÊUTICOS
 TRANSPORTAR: MEDICAMENTO
 EMPRESA: NEXUS TRANSPORTE LOGISTICA LTDA ME
 ENDEREÇO: RUA ÁGUA 97 LOJA
 BAIRRO: MIRAMAR CEP: 30642510 - BELO HORIZONTE/MG
 CNPJ: 17.995.078/0001-96
 PROCESSO: 25351.317192/2016-09
 AUTORIZ/MS: 1.15859-7
 ATIVIDADE/CLASSE:
 TRANSPORTAR: MEDICAMENTO
 EMPRESA: VIDAMED PRODUTOS HOSPITALARES LTDA ME
 ENDEREÇO: Q 02 LOTE 49, 51, 53 E 55 PARTE
 BAIRRO: CEILÂNDIA CEP: 72265020 - CEILÂNDIA/DF
 CNPJ: 00.635.623/0001-30
 PROCESSO: 25351.369196/2016-10
 AUTORIZ/MS: 1.15855-2
 ATIVIDADE/CLASSE:
 ARMAZENAR: MEDICAMENTO
 DISTRIBUIR: MEDICAMENTO
 EXPEDIR: MEDICAMENTO
 EMPRESA: STARLINE DISTRIBUIDORA DE MEDICAMENTOS E LOGÍSTICA LTDA EPP
 ENDEREÇO: RUA SANTOS 945
 BAIRRO: VILA CARVALHO CEP: 14075060 - RIBEIRÃO PRETO/SP
 CNPJ: 17.013.896/0001-46
 PROCESSO: 25351.281559/2016-67
 AUTORIZ/MS: 1.15850-4
 ATIVIDADE/CLASSE:
 ARMAZENAR: MEDICAMENTO
 DISTRIBUIR: MEDICAMENTO
 EXPEDIR: MEDICAMENTO
 EMPRESA: BSA TRANSPORTES EIRELI - EPP
 ENDEREÇO: RUA FERMINO VIEIRA CORDEIRO, 3750 - SALA 103
 BAIRRO: ESPINHEIROS CEP: 88317200 - ITAJAÍ/SC
 CNPJ: 13.658.330/0001-10
 PROCESSO: 25351.358668/2016-78
 AUTORIZ/MS: 1.15854-9
 ATIVIDADE/CLASSE:
 TRANSPORTAR: INSUMOS FARMACÊUTICOS
 EMPRESA: HVL ASSESSORIA E PLANEJAMENTO EM PROTEÇÃO RADIOLOGICA LTDA
 ENDEREÇO: RUA DOS BURITIS, Nº 1100
 BAIRRO: JARDIM ORIENTAL CEP: 04321002 - SÃO PAULO/SP
 CNPJ: 01.923.736/0001-02
 PROCESSO: 25351.335380/2016-83
 AUTORIZ/MS: 1.15842-7
 ATIVIDADE/CLASSE:
 TRANSPORTAR: MEDICAMENTO
 EMPRESA: FARMAMASTEW COMERCIO DE MEDICAMENTOS E MATERIAIS MEDICOS HOSPITALARES EIRELI
 ENDEREÇO: CELESTINO MESSING SIQUEIRA, 271
 BAIRRO: CIDADE INDUSTRIAL CEP: 81350240 - CURITIBA/PR
 CNPJ: 24.389.627/0001-44
 PROCESSO: 25351.354556/2016-94
 AUTORIZ/MS: 1.15843-1
 ATIVIDADE/CLASSE:
 ARMAZENAR: MEDICAMENTO

42



ATIVIDADE/CLASSE:
TRANSPORTAR: CORRELATOS
EMPRESA: ROSIMERE CROCIETTA FELTRIN EPP
ENDEREÇO: R VIDAL PEREIRA ALVES, 209
BAIRRO: LOMBA CEP: 88870000 - ORLEANS/SC
CNPJ: 05.959.588/0001-29
PROCESSO: 25351.914218/2016-78
AUTORIZ/MS: PW6502391813 (8.14181-4)
ATIVIDADE/CLASSE:
ARMAZENAR: CORRELATOS
DISTRIBUIR: CORRELATOS
EXPEDIR: CORRELATOS
EMPRESA: AMARAL & CAIS PRODUTOS MEDICOS E HOS-
PITALARES LTDA - ME
ENDEREÇO: AVENIDA T I Nº. 1381 QD 60 LT 17 SALA 202 ED
ORLA CENTER
BAIRRO: SETOR BUENO CEP: 74210025 - GOIÂNIA/GO
CNPJ: 24.019.831/0001-36
PROCESSO: 25351.281556/2016-80
AUTORIZ/MS: 1L61322684L9 (8.14218-3)
ATIVIDADE/CLASSE:
ARMAZENAR: CORRELATOS
DISTRIBUIR: CORRELATOS
EXPEDIR: CORRELATOS
EMPRESA: DCLAB COMERCIO E DISTRIBUIDORA PARA LA-
BORATORIO, HOSPITAL E FARMACIA LTDA - ME
ENDEREÇO: RUA VISCONDE DE CARAVELAS Nº 14, 1º AN-
O
BAIRRO: RIBEIRA CEP: 40420360 - SALVADOR/BA
CNPJ: 19.191.838/0001-38
PROCESSO: 25351.358311/2016-81
AUTORIZ/MS: 4711MX27X04L (8.14211-8)
ATIVIDADE/CLASSE:
ARMAZENAR: CORRELATOS
DISTRIBUIR: CORRELATOS
EXPEDIR: CORRELATOS
EMPRESA: G. N. LEMOS - ME
ENDEREÇO: AV. NASCIMENTO DE CASTRO, 1822-A
BAIRRO: LAGOA NOVA CEP: 59056450 - NATAL/RN
CNPJ: 21.155.355/0001-20
PROCESSO: 25351.351593/2016-82
AUTORIZ/MS: Y331W6Y983Y7 (8.14182-8)
ATIVIDADE/CLASSE:
COMERCIALIZAR: CORRELATOS
EMPRESA: UFX BRASIL DISTRIBUIDORA DE EQUIPAMEN-
TOS S.A
ENDEREÇO: AVENIDA CARLOS CONSONI, 801 A E B
BAIRRO: JARDIM CANADA CEP: 14024010 - RIBEIRÃO PRE-
TO/SP
CNPJ: 08.049.999/0001-75
PROCESSO: 25351.352490/2016-88
AUTORIZ/MS: K2574594M62W (8.14208-9)
ATIVIDADE/CLASSE:
ARMAZENAR: CORRELATOS
DISTRIBUIR: CORRELATOS
EXPEDIR: CORRELATOS
EMPRESA: PFLAP - VIDEO CIRURGIA LTDA
ENDEREÇO: RUA JOSE DOS REIS 980
BAIRRO: VILA PRUDENTE CEP: 03139040 - SÃO PAULO/SP
CNPJ: 04.889.941/0001-89
PROCESSO: 25351.288150/2016-88
AUTORIZ/MS: K2742378YMM3 (8.14044-1)
ATIVIDADE/CLASSE:
ARMAZENAR: CORRELATOS
DISTRIBUIR: CORRELATOS
EXPEDIR: CORRELATOS
EMPRESA: INFOLAB DISTRIBUIDORA LTDA - EPP
ENDEREÇO: RUA BENJAMIM DOS ANJOS Nº 661
BAIRRO: MELO CEP: 39401064 - MONTES CLAROS/MG
CNPJ: 02.799.407/0001-56
PROCESSO: 25351.362276/2016-90
AUTORIZ/MS: UW828X9LL5XH (8.14212-1)
ATIVIDADE/CLASSE:
ARMAZENAR: CORRELATOS
DISTRIBUIR: CORRELATOS
EXPEDIR: CORRELATOS
EMPRESA: TRANSPORTE RODOVIARIO NACIONAL E LOGIS-
TICA PAVAN LTDA - EPP
ENDEREÇO: CHACARA BELA VISTA, S/Nº
BAIRRO: JARDIM CALIFORNIA CEP: 37550000 - POUSO ALE-
GRE/MG
CNPJ: 66.377.201/0001-10
PROCESSO: 25351.365357/2016-91
AUTORIZ/MS: H5L3L75XHXH9 (8.14213-5)
ATIVIDADE/CLASSE:
TRANSPORTAR: CORRELATOS
EMPRESA: BSA TRANSPORTES EIRELI - EPP
ENDEREÇO: RUA FERMINO VIEIRA CORDEIRO, 3750 - SALA
103
BAIRRO: ESPINHEIROS CEP: 88317200 - ITAJAÍ/SC
CNPJ: 13.658.330/0001-10
PROCESSO: 25351.358665/2016-91
AUTORIZ/MS: UL6L8H31HHX6 (8.14205-8)
ATIVIDADE/CLASSE:
TRANSPORTAR: CORRELATOS
EMPRESA: ANESTH-SHOP COMÉRCIO E SERVIÇOS DE EQUI-
PAMENTOS MÉDICOS HOSPITALAR LTDA-ME
ENDEREÇO: RUA DA CONCEIÇÃO, 95 SALA 501
BAIRRO: CENTRO CEP: 24020085 - NITERÓI/RJ

CNPJ: 68.708.759/0001-67
PROCESSO: 25351.351556/2016-92
AUTORIZ/MS: Y7H3L2187645 (8.14192-2)
ATIVIDADE/CLASSE:
ARMAZENAR: CORRELATOS
DISTRIBUIR: CORRELATOS
EXPEDIR: CORRELATOS
EMPRESA: ALFA TRANSPORTES EIRELI
ENDEREÇO: AVENIDA ENGENHEIRO LOURENÇO FAORO,
3300
BAIRRO: INDUSTRIAL CEP: 89500000 - CACADOR/SC
CNPJ: 82.110.818/0001-21
PROCESSO: 25351.288331/2016-92
AUTORIZ/MS: YXX432XH9ML9 (8.14045-5)
ATIVIDADE/CLASSE:
TRANSPORTAR: CORRELATOS
EMPRESA: GLENMARK FARMACÉUTICA LTDA.
ENDEREÇO: RUA EDGAR MARCHIORI, 255, SETOR GLEN-
MARK
BAIRRO: DISTRITO INDUSTRIAL CEP: 13280000 - VINHE-
DO/SP
CNPJ: 44.363.661/0005-80
PROCESSO: 25351.339132/2016-93
AUTORIZ/MS: 9582148348M3 (8.14190-5)
ATIVIDADE/CLASSE:
ARMAZENAR: CORRELATOS
EXPEDIR: CORRELATOS
EXPORTAR: CORRELATOS
EMPRESA: KEKAMED FARMA HOSPITALAR LTDA - ME
ENDEREÇO: RUA 26 N 71-A QD 39 LT 28
BAIRRO: SETOR CURUMIM CEP: 76300000 - CERES/GO
CNPJ: 24.618.619/0001-22
PROCESSO: 25351.352257/2016-95
AUTORIZ/MS: 3661X08MX355 (8.14202-7)
ATIVIDADE/CLASSE:
ARMAZENAR: CORRELATOS
DISTRIBUIR: CORRELATOS
EXPEDIR: CORRELATOS
EMPRESA: BRAGANTINA DISTRIBUIDORA DE MEDICAMEN-
TOS LTDA ME
ENDEREÇO: ROD. DOM ELISEU S/Nº
BAIRRO: ALTO PARAISO CEP: 68600000 - BRAGANÇA/PA
CNPJ: 07.832.455/0001-12
PROCESSO: 25351.367506/2016-97
AUTORIZ/MS: UM172W2X030W (8.14209-2)
ATIVIDADE/CLASSE:
ARMAZENAR: CORRELATOS
DISTRIBUIR: CORRELATOS
EXPEDIR: CORRELATOS
EMPRESA: FH3 TRANSPORTES DE CARGA E LOGÍSTICA LT-
DA - ME
ENDEREÇO: RUA PADUA SALES Nº 168, SALA 01
BAIRRO: CENTRO CEP: 17990000 - PAULICÉIA/SP
CNPJ: 11.155.189/0001-08
PROCESSO: 25351.362538/2016-01
AUTORIZ/MS: 3.07081-0
ATIVIDADE/CLASSE:
TRANSPORTAR: SANEANTE DOMIS.
EMPRESA: J. RIBEIRO COMÉRCIO ATACADISTA LTDA - ME
ENDEREÇO: AVENIDA BRASIL, 1543
BAIRRO: CENTRO CEP: 86181010 - CÂMBÉ/PR
CNPJ: 84.972.926/0001-39
PROCESSO: 25351.351914/2016-01
AUTORIZ/MS: 3.07073-2
ATIVIDADE/CLASSE:
ARMAZENAR: SANEANTE DOMIS.
DISTRIBUIR: SANEANTE DOMIS.
EXPEDIR: SANEANTE DOMIS.
EMPRESA: QUIMICA NP EIRELI - EPP
ENDEREÇO: ESTRADA MUNICIPAL SERRA NEGRA Nº 1.121
BAIRRO: SERRA NEGRA CEP: 12960000 - NAZARÉ PAULIS-
TA/SP
CNPJ: 21.985.623/0001-30
PROCESSO: 25351.359141/2016-01
AUTORIZ/MS: 3.07079-4
ATIVIDADE/CLASSE:
ARMAZENAR: SANEANTE DOMIS.
DISTRIBUIR: SANEANTE DOMIS.
EMBALAR: SANEANTE DOMIS.
EXPEDIR: SANEANTE DOMIS.
FABRICAR: SANEANTE DOMIS.
FRACIONAR: SANEANTE DOMIS.
REEMBALAR: SANEANTE DOMIS.
EMPRESA: BR SUL DISTRIBUIDORA DE MEDICAMENTOS EI-
RELI - ME
ENDEREÇO: RUA SEVERINO AUGUSTO PRETTO Nº 574, SA-
LA 102
BAIRRO: SANTO ANTÃO CEP: 95960000 - ENCANTADO/RS
CNPJ: 21.438.123/0001-89
PROCESSO: 25351.352525/2016-11
AUTORIZ/MS: 3.07072-9
ATIVIDADE/CLASSE:
ARMAZENAR: SANEANTE DOMIS.
DISTRIBUIR: SANEANTE DOMIS.
EXPEDIR: SANEANTE DOMIS.
EMPRESA: MB5 - COMERCIO IMPORTACAO E EXPORTACAO
LTDA

ENDEREÇO: EST. SAO LOURENCO Nº 850, TERREO
BAIRRO: CHACARAS RIO-PETROPOLIS CEP: 25243150 - DU-
QUE DE CAXIAS/RJ
CNPJ: 06.698.001/0001-38
PROCESSO: 25351.362740/2016-12
AUTORIZ/MS: 3.07080-6
ATIVIDADE/CLASSE:
ARMAZENAR: SANEANTE DOMIS.
DISTRIBUIR: SANEANTE DOMIS.
EXPEDIR: SANEANTE DOMIS.
EMPRESA: CAROLINA MARTINS CIPRIANI - TRANSPORTES -
ME
ENDEREÇO: RUA ANTONIO PIOVESAN, N. 180
BAIRRO: PARQUE INDUSTRIAL BETEL CEP: 86075142 - LON-
DRINA/PR
CNPJ: 13.659.606/0001-85
PROCESSO: 25351.352486/2016-31
AUTORIZ/MS: 3.07075-0
ATIVIDADE/CLASSE:
TRANSPORTAR: SANEANTE DOMIS.
EMPRESA: AGROPAULOS PRODUTOS AGROPECUARIOS LT-
DA - ME
ENDEREÇO: RUA CLÁUDIO COUTINHO, Nº 11
BAIRRO: JARDIM LIMOEIRO CEP: 29164074 - SERRA/ES
CNPJ: 21.600.569/0001-68
PROCESSO: 25351.303637/2016-37
AUTORIZ/MS: 3.07074-6
ATIVIDADE/CLASSE:
ARMAZENAR: SANEANTE DOMIS.
DISTRIBUIR: SANEANTE DOMIS.
EXPEDIR: SANEANTE DOMIS.
EMPRESA: INFINITE CLEAN INDUSTRIA E COMECIO DE SA-
NEANTES LTDA - ME
ENDEREÇO: RUA RAIMUNDO M. MEDEIROS, Nº 148
BAIRRO: SANTO ELIAS CEP: 69730000 - NOVO AIRÃO/AM
CNPJ: 24.416.225/0001-91
PROCESSO: 25351.325429/2016-39
AUTORIZ/MS: 3.07069-0
ATIVIDADE/CLASSE:
ARMAZENAR: SANEANTE DOMIS.
DISTRIBUIR: SANEANTE DOMIS.
EMBALAR: SANEANTE DOMIS.
EXPEDIR: SANEANTE DOMIS.
FABRICAR: SANEANTE DOMIS.
FRACIONAR: SANEANTE DOMIS.
REEMBALAR: SANEANTE DOMIS.
EMPRESA: CLOROFAR PRODUTOS PARA LIMPEZA LTDA -
ME
ENDEREÇO: RUA JOAO LAIM, Nº 310
BAIRRO: DESVIO RIZZO CEP: 95110430 - CAXIAS DO
SUL/RS
CNPJ: 86.961.281/0001-64
PROCESSO: 25351.358600/2016-44
AUTORIZ/MS: 3.07071-5
ATIVIDADE/CLASSE:
ARMAZENAR: SANEANTE DOMIS.
DISTRIBUIR: SANEANTE DOMIS.
EMBALAR: SANEANTE DOMIS.
EXPEDIR: SANEANTE DOMIS.
FABRICAR: SANEANTE DOMIS.
FRACIONAR: SANEANTE DOMIS.
REEMBALAR: SANEANTE DOMIS.
EMPRESA: ERONILDO GOMES DANTAS - ME
ENDEREÇO: RUA DAS DORES Nº 500
BAIRRO: SALESIANOS CEP: 63010970 - JUAZEIRO DO NOR-
TE/CE
CNPJ: 05.885.903/0001-10
PROCESSO: 25351.358660/2016-55
AUTORIZ/MS: 3.07078-1
ATIVIDADE/CLASSE:
ARMAZENAR: SANEANTE DOMIS.
DISTRIBUIR: SANEANTE DOMIS.
EMBALAR: SANEANTE DOMIS.
EXPEDIR: SANEANTE DOMIS.
FABRICAR: SANEANTE DOMIS.
FRACIONAR: SANEANTE DOMIS.
REEMBALAR: SANEANTE DOMIS.
EMPRESA: INFOLAB DISTRIBUIDORA LTDA - EPP
ENDEREÇO: RUA BENJAMIM DOS ANJOS Nº 661
BAIRRO: MELO CEP: 39401064 - MONTES CLAROS/MG
CNPJ: 02.799.407/0001-56
PROCESSO: 25351.362166/2016-63
AUTORIZ/MS: 3.07082-3
ATIVIDADE/CLASSE:
ARMAZENAR: SANEANTE DOMIS.
DISTRIBUIR: SANEANTE DOMIS.
EXPEDIR: SANEANTE DOMIS.
EMPRESA: SUDDESTE QUIMICA LTDA EPP
ENDEREÇO: RUA LEDOVINO FAZOLIN, 151, SALA B
BAIRRO: DALL ROSS CEP: 85509260 - PATO BRANCO/PR
CNPJ: 23.119.877/0001-60
PROCESSO: 25351.368315/2016-68
AUTORIZ/MS: 3.07076-3
ATIVIDADE/CLASSE:
ARMAZENAR: SANEANTE DOMIS.
DISTRIBUIR: SANEANTE DOMIS.

43



DISTRIBUIR: MEDICAMENTO
EXPEDIR: MEDICAMENTO
EMPRESA: CAXIAS CARGAS AÉREAS-SÃO PAULO
ENDEREÇO: RUA TAMOIOS, 220/02
BAIRRO: CAMPO BELO CEP: 04630000 - SÃO PAULO/SP
CNPJ: 02.463.394/0003-01
PROCESSO: 25351.281961/2016-01
AUTORIZ/MS: UY329WYXYX6 (8.14207-5)
ATIVIDADE/CLASSE:
TRANSPORTAR: CORRELATOS
EMPRESA: MEDICAL COMERCIAL E REPRESENTACOES EI-RELI - ME
ENDEREÇO: Q 205 SUL, AV L.O 05, LT 01, SALA 02, 1 PISO
BAIRRO: PLANO DIRETOR SUL CEP: 77015260 - PALMAS/TO
CNPJ: 14.126.704/0001-10
PROCESSO: 25351.352014/2016-11
AUTORIZ/MS: P9YLL212H6L7 (8.14189-3)
ATIVIDADE/CLASSE:
ARMAZENAR: CORRELATOS
DISTRIBUIR: CORRELATOS
EXPEDIR: CORRELATOS
EMPRESA: TD BRASIL EXPORTACAO E IMPORTACAO LTDA
ENDEREÇO: Q SEPS 712912, SN CONJ B BLOCO 1 SALA 321 E
327 EDIF PASTEUR
BAIRRO: ASA SUL CEP: 70390125 - BRASÍLIA/DF
CNPJ: 22.656.167/0001-48
PROCESSO: 25351.294725/2016-12
AUTORIZ/MS: W9419LL84583 (8.14057-7)
ATIVIDADE/CLASSE:
ARMAZENAR: CORRELATOS
DISTRIBUIR: CORRELATOS
EXPEDIR: CORRELATOS
EMPRESA: NEWMEDICA COMERCIO E SERVIÇOS DE APARELHOS MEDICO-HOSPITALAR LTDA
ENDEREÇO: RUA VALDEMAR NAZIAZENO, 1220 - LOJA 07
BAIRRO: ERNESTO GEISEL CEP: 58075000 - JOÃO PESSOA/PB
CNPJ: 19.695.453/0001-08
PROCESSO: 25351.349709/2016-14
AUTORIZ/MS: 9H11X74WLX1Y (8.14184-5)
ATIVIDADE/CLASSE:
COMERCIALIZAR: CORRELATOS
EMPRESA: FEMAP COMERCIO DE PRODUTOS HOSPITALARES LTDA-ME
ENDEREÇO: AVENIDA LIBERDADE S/N QD. 161 LT.40
BAIRRO: JARDIM SERENO CEP: 74943400 - APARECIDA DE GOIÂNIA/GO
CNPJ: 22.803.038/0001-33
PROCESSO: 25351.284232/2016-14
AUTORIZ/MS: YW41XMH3704Y (8.14215-2)
ATIVIDADE/CLASSE:
ARMAZENAR: CORRELATOS
DISTRIBUIR: CORRELATOS
EXPEDIR: CORRELATOS
EMPRESA: MALTA DISTRIBUIDORA DE PRODUTOS FARMACÉUTICOS LTDA
ENDEREÇO: RUA SEBASTIANO MAZZONI, Nº 975
BAIRRO: VILA MORAES CEP: 04171000 - SÃO PAULO/SP
CNPJ: 02.397.921/0001-65
PROCESSO: 25351.325932/2016-16
AUTORIZ/MS: PH22X3M45HXW (8.14187-6)
ATIVIDADE/CLASSE:
ARMAZENAR: CORRELATOS
DISTRIBUIR: CORRELATOS
EXPEDIR: CORRELATOS
TRANSPORTAR: CORRELATOS
EMPRESA: GLOBALMED MATERIAL HOSPITALAR LTDA
ENDEREÇO: QNF 03 LOTE 40 SLS 202/203
BAIRRO: TAGUATINGA NORTE CEP: 72125530 - BRASÍLIA/DF
CNPJ: 24.396.700/0001-05
PROCESSO: 25351.354933/2016-18
AUTORIZ/MS: 03613XL496M1 (8.14196-7)
ATIVIDADE/CLASSE:
ARMAZENAR: CORRELATOS
DISTRIBUIR: CORRELATOS
EXPEDIR: CORRELATOS
EMPRESA: CAROLINA MARTINS CIPRIANI - TRANSPORTES - ME
ENDEREÇO: RUA ANTONIO PIOVESAN, N. 180
BAIRRO: PARQUE INDUSTRIAL BETEL CEP: 86075142 - LONDRINA/PR
CNPJ: 13.659.606/0001-85
PROCESSO: 25351.352485/2016-18
AUTORIZ/MS: UL6L6MM5932X (8.14199-8)
ATIVIDADE/CLASSE:
TRANSPORTAR: CORRELATOS
EMPRESA: J. RIBEIRO COMÉRCIO ATACADISTA LTDA - ME
ENDEREÇO: AVENIDA BRASIL, 1543
BAIRRO: CENTRO CEP: 86181010 - CAMBÉ/PR
CNPJ: 84.972.926/0001-39
PROCESSO: 25351.351930/2016-22
AUTORIZ/MS: 84Y411Y4W0LY (8.14195-3)
ATIVIDADE/CLASSE:
ARMAZENAR: CORRELATOS
DISTRIBUIR: CORRELATOS
EXPEDIR: CORRELATOS
EMPRESA: COSMED INDUSTRIA DE COSMETICOS E MEDICAMENTOS S.A.
ENDEREÇO: R. VPR-3 S/Nº, QUADRA 2A, MÓDULOS 20/21, TERREO

BAIRRO: DAIA CEP: 75132015 - ANÁPOLIS/GO
CNPJ: 61.082.426/0018-74
PROCESSO: 25351.362159/2016-29
AUTORIZ/MS: Y873Y4LY2Y9L (8.14204-4)
ATIVIDADE/CLASSE:
ARMAZENAR: CORRELATOS
DISTRIBUIR: CORRELATOS
EMBALAR: CORRELATOS
EXPEDIR: CORRELATOS
EXPORTAR: CORRELATOS
FABRICAR: CORRELATOS
IMPORTAR: CORRELATOS
REEMBALAR: CORRELATOS
TRANSPORTAR: CORRELATOS
EMPRESA: DESCARBOX DISTRIBUIDORA HOSPITALAR LTDA - ME
ENDEREÇO: RUA JOANA CECCATO Nº 110
BAIRRO: PARQUE IND. E RES. BELA VISTA CEP: 87140000 - PAUCANDU/PR
CNPJ: 10.692.852/0001-40
PROCESSO: 25351.288002/2016-32
AUTORIZ/MS: P9W95XM9L852 (8.14219-7)
ATIVIDADE/CLASSE:
ARMAZENAR: CORRELATOS
DISTRIBUIR: CORRELATOS
EXPEDIR: CORRELATOS
EXPORTAR: CORRELATOS
IMPORTAR: CORRELATOS
EMPRESA: C. DE O. CARDOSO - ME
ENDEREÇO: RUA SALGADO FILHO, 2205 SALA B
BAIRRO: SÃO CRISTÓVÃO CEP: 76804039 - PORTO VELHO/RO
CNPJ: 12.077.803/0001-23
PROCESSO: 25351.368109/2016-33
AUTORIZ/MS: KLMX8251W315 (8.14206-1)
ATIVIDADE/CLASSE:
ARMAZENAR: CORRELATOS
DISTRIBUIR: CORRELATOS
EXPEDIR: CORRELATOS
EMPRESA: MÚLTIPLA COMÉRCIO CATARINENSE DE PRODUTOS PARA DIAGNÓSTICO LTDA-EPP
ENDEREÇO: RUA ADELE HARDT MARQUARDT 149 SALA 1
BAIRRO: BARRA DO RIO CERRO CEP: 89260360 - JARAGUÁ DO SUL/SC
CNPJ: 25.150.189/0001-20
PROCESSO: 25351.352539/2016-33
AUTORIZ/MS: MY6141LWBW5Y (8.14198-4)
ATIVIDADE/CLASSE:
ARMAZENAR: CORRELATOS
DISTRIBUIR: CORRELATOS
EXPEDIR: CORRELATOS
EMPRESA: RENFERT DO BRASIL COMERCIO INTERNACIONAL LTDA
ENDEREÇO: AV. MOGIANA, 2485
BAIRRO: JD. INDEPENDENCIA CEP: 14076410 - RIBEIRÃO PRETO/SP
CNPJ: 12.078.644/0001-81
PROCESSO: 25351.358541/2016-36
AUTORIZ/MS: PLMX84745W5M (8.14185-9)
ATIVIDADE/CLASSE:
ARMAZENAR: CORRELATOS
EXPEDIR: CORRELATOS
IMPORTAR: CORRELATOS
EMPRESA: MOKSHA8 BRASIL DISTRIBUIDORA E REPRESENTAÇÃO DE MEDICAMENTOS LTDA
ENDEREÇO: ESTRADA DOS ROEMEIRO, KM 38 - GALPÃO 143
BAIRRO: VOTUPARIM CEP: 86513001 - SANTANA DE PARNAÍBA/SP
CNPJ: 07.591.326/0003-41
PROCESSO: 25351.362632/2016-44
AUTORIZ/MS: G7H6X4H75Y42 (8.14200-0)
ATIVIDADE/CLASSE:
ARMAZENAR: CORRELATOS
DISTRIBUIR: CORRELATOS
EXPEDIR: CORRELATOS
IMPORTAR: CORRELATOS
EMPRESA: TIRADENTES MEDICO HOSPITALAR LTDA
ENDEREÇO: SIIC/SUL COM. LCAL QD. 202 BLOCO C LOJA 28
BAIRRO: BRASÍLIA CEP: 70232535 - BRASÍLIA/DF
CNPJ: 01.536.135/0002-10
PROCESSO: 25351.359178/2016-44
AUTORIZ/MS: US617L8X290M (8.14201-3)
ATIVIDADE/CLASSE:
ARMAZENAR: CORRELATOS
DISTRIBUIR: CORRELATOS
EXPEDIR: CORRELATOS
EMPRESA: COLBRAS INDUSTRIA E COMÉRCIO LTDA
ENDEREÇO: ESTRADA DOS ESTUDANTES, Nº 349
BAIRRO: RIO COTIA CEP: 06707050 - COTIA/SP
CNPJ: 00.413.925/0001-64
PROCESSO: 25351.325937/2016-45
AUTORIZ/MS: UP06XYM54H34 (8.14186-2)
ATIVIDADE/CLASSE:
DISTRIBUIR: CORRELATOS

IMPORTAR: CORRELATOS
EMPRESA: FARMASTEW COMERCIO DE MEDICAMENTOS E MATERIAIS MEDICOS HOSPITALARES EIRELI
ENDEREÇO: CELESTINO MESSING SIQUEIRA, 271
BAIRRO: CIDADE INDUSTRIAL CEP: 81350240 - CURITIBA/PR
CNPJ: 24.389.627/0001-44
PROCESSO: 25351.354551/2016-59
AUTORIZ/MS: H261Y07X055W (8.14188-0)
ATIVIDADE/CLASSE:
ARMAZENAR: CORRELATOS
DISTRIBUIR: CORRELATOS
EXPEDIR: CORRELATOS
EMPRESA: M H O CANEJO PRESTACAO DE SERVICOS E REPRESENTACOES - ME
ENDEREÇO: AV LIMA E SILVA, 1497 - SALA 101
BAIRRO: LAGOA NOVA CEP: 59075710 - NATAL/RN
CNPJ: 07.842.879/0001-68
PROCESSO: 25351.351596/2016-60
AUTORIZ/MS: L1227400186H4 (8.14183-1)
ATIVIDADE/CLASSE:
COMERCIALIZAR: CORRELATOS
EMPRESA: CPAPS.COM COMERCIO DE EQUIPAMENTOS MEDICOS LTDA
ENDEREÇO: ROD DO SOL Nº 967 EDIF VILA SUL SHOPPING LOJA 05
BAIRRO: PRAIA DE ITAPARICA CEP: 29102023 - VILA VELHAS/ES
CNPJ: 10.851.899/0001-00
PROCESSO: 25351.352256/2016-66
AUTORIZ/MS: PHY9597X425L (8.14193-6)
ATIVIDADE/CLASSE:
COMERCIALIZAR: CORRELATOS
EMPRESA: MW DISTRIBUIDORA DE MEDICAMENTOS EIRELI
ENDEREÇO: ST SPLM CONJUNTO 9 LOTE 02
BAIRRO: SETOR PLACA DAS MERCEDES CEP: 71732090 - NÚCLEO BANDEIRANTE/DF
CNPJ: 14.459.413/0003-05
PROCESSO: 25351.362125/2016-67
AUTORIZ/MS: K62YL289170M (8.14197-1)
ATIVIDADE/CLASSE:
ARMAZENAR: CORRELATOS
DISTRIBUIR: CORRELATOS
EXPEDIR: CORRELATOS
EMPRESA: ORIGINAL CLEAN SOLUCOES EM HIGIENIZACAO PROFISSIONAL E EQUIPAMENTOS EIRELI - EPP
ENDEREÇO: RUA DIANIRA MARIA BASTOS, 1372 - GALPÃO 12
BAIRRO: CAJI CEP: 42700000 - LAURO DE FREITAS/BA
CNPJ: 12.868.901/0001-89
PROCESSO: 25351.358501/2016-69
AUTORIZ/MS: U4WV5464YM3Y (8.14191-9)
ATIVIDADE/CLASSE:
ARMAZENAR: CORRELATOS
DISTRIBUIR: CORRELATOS
EXPEDIR: CORRELATOS
EMPRESA: LOGSAUDE COMÉRCIO DE COMPLEMENTOS E SUPLEMENTOS ALIMENTÍCIOS LTDA - EPP
ENDEREÇO: RUA DESEMBARGADOR WILSON NORÕES NILFONT, Nº 15 - A
BAIRRO: LAGOINHA CEP: 61760000 - EUSÉBIO/CE
CNPJ: 22.340.476/0001-04
PROCESSO: 25351.349510/2016-69
AUTORIZ/MS: 154122L886Y7 (8.14203-1)
ATIVIDADE/CLASSE:
ARMAZENAR: CORRELATOS
DISTRIBUIR: CORRELATOS
EXPEDIR: CORRELATOS
EMPRESA: UNIDEX TRANSPORTES E LOGISTICA INTEGRADA LTDA ME
ENDEREÇO: AV ESTRADA DIAS MARTINS 598
BAIRRO: ESTAÇÃO EXPERIMENTAL CEP: 69912470 - SÃO BRANCO/AC
CNPJ: 01.970.473/0004-27
PROCESSO: 25351.281580/2016-71
AUTORIZ/MS: PXL1759LWHYY (8.14220-9)
ATIVIDADE/CLASSE:
TRANSPORTAR: CORRELATOS
EMPRESA: CASA DA SAÚDE COMÉRCIO DE PRODUTOS MÉDICOS EIRELI
ENDEREÇO: RUA DUQUE DE CAXIAS, 487 - SALA 01
BAIRRO: SÃO JOSÉ CEP: 49015320 - ARACAJU/SE
CNPJ: 17.801.083/0002-00
PROCESSO: 25351.294107/2016-73
AUTORIZ/MS: 0301X33X8859 (8.14214-9)
ATIVIDADE/CLASSE:
ARMAZENAR: CORRELATOS
DISTRIBUIR: CORRELATOS
EXPEDIR: CORRELATOS
EMPRESA: ATIVA DISTRIBUIÇÃO E LOGÍSTICA LTDA
ENDEREÇO: RODOVIA BR 040, KM 783, Nº 260, GALPÃO 03, Nº 103
BAIRRO: SANTA CRUZ CEP: 36039080 - JUIZ DE FORA/MG
CNPJ: 01.125.797/0019-45
PROCESSO: 25351.354601/2016-74
AUTORIZ/MS: U601XWH19YXM (8.14210-4)

48



PARANÁ
GOVERNO DO ESTADO



Secretaria do Meio Ambiente e Recursos Hídricos - SEMA
Instituto Ambiental do Paraná - IAP

Número do Protocolo
13.909.513-8

Número do Documento
107438

Validade da Licença
08/01/2022

CERTIFICADO DE DISPENSA DE LICENCIAMENTO AMBIENTAL ESTADUAL

O Instituto Ambiental do Paraná - IAP, com base na legislação ambiental e demais normas pertinentes, e tendo em vista o conteúdo no expediente protocolado sob o nº 13.909.513-8, concede CERTIFICADO DE DISPENSA DE LICENCIAMENTO AMBIENTAL ESTADUAL nas condições e restrições abaixo especificadas.

1 - IDENTIFICAÇÃO DO EMPREENDEDOR			
CPF/CNPJ 84.972.926/0001-39	Nome/Razão Social J. RIBEIRO COMERCIO ATACADISTA LTDA - ME		
RG/Inscrição Estadual —	Logradouro e Número Avenida Brasil, 1543		
Bairro Vila Salomé	Município / UF Cambé/PR	CEP 86.192-000	

2 - IDENTIFICAÇÃO DO EMPREENDIMENTO			
Atividade Comércio atacadista de instrumentos e materiais para uso médico, cirúrgico, ortopédico e odontológico			Porte Pequeno
Atividade Específica Comércio atacadista de instrumentos e materiais para uso médico, cirúrgico, hospitalar e de laboratórios			
Detalhes da Atividade produtos para saúde (seringa, papel toalha), cosméticos e saneantes			
Coordenadas UTM (E-N) 471620,0 - 7424142,2	Logradouro e Número Rua Bento Munhoz da Rocha Neto, 919		
Bacia Hidrográfica Tibagi	Bairro Residencial Monte Castelo	Município / UF Cambé/PR	CEP 86.186-122

3. CARACTERÍSTICAS DO EMPREENDIMENTO					
3.2 ÁGUA UTILIZADA					
Origem Água Corpo Hídrico	Tipo de Uso Empreendimento	Vazão (m³/hora) 0,23	Nº Outorga —	Coordenadas UTM (E-N) —	
EFLUENTES LÍQUIDOS					
Origem Efluente Efluente de esgoto sanitário	Forma Tratamento Rede Pública	Destino Final Rede Pública	Vazão (m³/hora) 0,15	Nº Outorga —	Coordenadas UTM (E-N) —

Obs.: As informações das sessões 1, 2 e 3 são de responsabilidade do requerente.

4 - CONDICIONANTES						
1. O não cumprimento à legislação ambiental vigente sujeitará a empresa e/ou seus representantes, às sanções previstas na Lei Federal 9.605/98 e seus decretos reguladores.						
2. Os critérios adotados para emissão da presente DLAE poderão ser reformulados e/ou complementados de acordo com o desenvolvimento científico e tecnológico e a necessidade de preservação ambiental.						
3. Os níveis de pressão sonora (ruídos) decorrentes da atividade desenvolvida no local do empreendimento deverão estar em conformidade com aqueles preconizados pela Resolução CONAMA N.º 001/90.						
4. OS RESÍDUOS SÓLIDOS GERADOS E RELACIONADOS À ATIVIDADE DESENVOLVIDA, quaisquer sejam e em qualquer época, com a finalidade de evitar danos ambientais, deverão ser convenientemente armazenados e reutilizados no próprio local e/ou, encaminhados a terceiros para reutilização e/ou destinação final adequada, em empreendimentos e atividades devidamente licenciados por este Instituto para a realização dos referidos serviços.						
5. SERÁ PROIBIDO O LANÇAMENTO DE ESGOTO SANITÁRIO E DE QUAISQUER OUTROS RESÍDUOS LÍQUIDOS EM GALERIAS DE ÁGUAS PLUVIAIS, sem Autorização expressa da Prefeitura Municipal.						
6. EM OCORRENDO A NECESSIDADE DA REMOÇÃO DE QUALQUER TIPO DE COBERTURA VEGETAL NA ÁREA DA EMPRESA, esta deverá ser precedida de Autorização específica a ser obtida junto a este Instituto, conforme estabelecido na legislação vigente.						
7. O IAP nada tem a opor quanto à ligação da energia elétrica para o empreendimento em questão.						

EM BRANCO	EM BRANCO	EM BRANCO	EM BRANCO	EM BRANCO	EM BRANCO	EM BRANCO
EM BRANCO	EM BRANCO	EM BRANCO	EM BRANCO	EM BRANCO	EM BRANCO	EM BRANCO
EM BRANCO	EM BRANCO	EM BRANCO	EM BRANCO	EM BRANCO	EM BRANCO	EM BRANCO
EM BRANCO	EM BRANCO	EM BRANCO	EM BRANCO	EM BRANCO	EM BRANCO	EM BRANCO
EM BRANCO	EM BRANCO	EM BRANCO	EM BRANCO	EM BRANCO	EM BRANCO	EM BRANCO
EM BRANCO	EM BRANCO	EM BRANCO	EM BRANCO	EM BRANCO	EM BRANCO	EM BRANCO
EM BRANCO	EM BRANCO	EM BRANCO	EM BRANCO	EM BRANCO	EM BRANCO	EM BRANCO
EM BRANCO	EM BRANCO	EM BRANCO	EM BRANCO	EM BRANCO	EM BRANCO	EM BRANCO
EM BRANCO	EM BRANCO	EM BRANCO	EM BRANCO	EM BRANCO	EM BRANCO	EM BRANCO
EM BRANCO	EM BRANCO	EM BRANCO	EM BRANCO	EM BRANCO	EM BRANCO	EM BRANCO
EM BRANCO	EM BRANCO	EM BRANCO	EM BRANCO	EM BRANCO	EM BRANCO	EM BRANCO
EM BRANCO	EM BRANCO	EM BRANCO	EM BRANCO	EM BRANCO	EM BRANCO	EM BRANCO
EM BRANCO	EM BRANCO	EM BRANCO	EM BRANCO	EM BRANCO	EM BRANCO	EM BRANCO
EM BRANCO	EM BRANCO	EM BRANCO	EM BRANCO	EM BRANCO	EM BRANCO	EM BRANCO
EM BRANCO	EM BRANCO	EM BRANCO	EM BRANCO	EM BRANCO	EM BRANCO	EM BRANCO
EM BRANCO	EM BRANCO	EM BRANCO	EM BRANCO	EM BRANCO	EM BRANCO	EM BRANCO
EM BRANCO	EM BRANCO	EM BRANCO	EM BRANCO	EM BRANCO	EM BRANCO	EM BRANCO
EM BRANCO	EM BRANCO	EM BRANCO	EM BRANCO	EM BRANCO	EM BRANCO	EM BRANCO
EM BRANCO	EM BRANCO	EM BRANCO	EM BRANCO	EM BRANCO	EM BRANCO	EM BRANCO

<p>Curitiba, 08 de Janeiro de 2016</p> <p>Esta declaração está vinculada à exatidão das informações apresentadas pelo interessado e não exime o empreendedor do cumprimento das exigências ambientais estabelecidas em disposições legais, regulamentares e em normas técnicas aplicáveis ao caso e o sujeita à fiscalização e anulação da presente declaração, caso sejam constatadas irregularidades bem como à atuação e imposição de sanções administrativas cabíveis. O IAP poderá, a qualquer momento, invalidá-la caso verifique discordância entre as informações e as características reais do empreendimento. Quaisquer alterações ou expansões nos processos de produção ou volumes produzidos pela indústria e alterações ou expansões no empreendimento, deverão ser licenciados pelo IAP. Este CERTIFICADO DE DISPENSA DE LICENCIAMENTO AMBIENTAL ESTADUAL deverá ser afixada em local visível.</p>	<p>Assinatura do Representante do IAP</p>  <p>Digitally signed by INSTITUTO AMBIENTAL DO PARANÁ-86596152000178 Date: 2016.01.08 06:53:09 BRST</p> <p>LUIZ TARCISIO MOSSATO PINTO Escritório Sede</p>
-------------------------------------------------------------------------------------------------------------------------------------------------------------------------------------------------------------------------------------------------------------------------------------------------------------------------------------------------------------------------------------------------------------------------------------------------------------------------------------------------------------------------------------------------------------------------------------------------------------------------------------------------------------------------------------------------------------------------------------------------------------------------------------------------------------------------------------------------------------------------------------------------------------------	---------------------------------------------------------------------------------------------------------------------------------------------------------------------------------------------------------------------------------------------------------------------------------------------------------------

45

PREFEITURA DO MUNICÍPIO DE CAMBÉ

A Secretaria Municipal de Saúde, de acordo com a Lei 13.331 de 23/11/2001 e Decreto 5
05/05/2002, concede a presente

Licença Sanitária

Nº. 985 - A

Razão Social: J. RIBEIRO COMERCIO ATACADISTA LTDA

CNPJ/CPF: 84.972.926/0001-39

Endereço: AVENIDA BRASIL, 1543 - CENTRO

Atividade Principal: 4645-1/01 - Comércio atacadista de instrumentos e materiais para uso médico, cirúrgico, hospitalar e de laboratórios

Responsável Legal: JOAO RIBEIRO DE SOUZA

Responsável Técnico: ANA CAROLINA ROSA

Nº Conselho: CRQ-09404381

Observação:

Data da Emissão: 04/10/2016

ANDERSON MARQUINI MARONEZZI
AUTORIDADE SANITÁRIA
FARMACÊUTICO BIOQUÍMICO
CRF-PR 23970
SMSP/DIV. DE VIGILÂNCIA SANITÁRIA

Data de vencimento: 04/10/2017

Anderson Marquini Maronezzi

Autoridade Sanitária

ESTE DOCUMENTO DEVE SER AFIXADO EM LOCAL VISÍVEL AO PÚBLICO (ART. 166- Código de Saúde do Paraná)

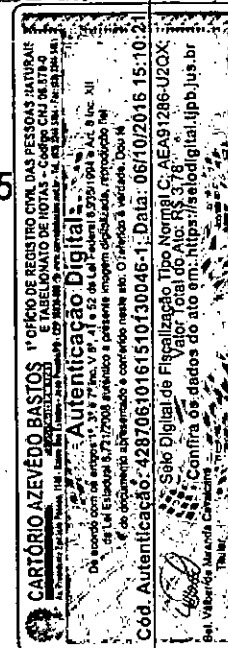

140



REPÚBLICA FEDERATIVA DO BRASIL
ESTADO DA PARAÍBA
CARTÓRIO AZEVEDO BASTOS
FUNDADO EM 1888
PRIMEIRO REGISTRO CIVIL DE NASCIMENTO E ÓBITOS E PRIVATIVO DE CASAMENTOS,
INTERDIÇÕES E TUTELAS DA COMARCA DE JOÃO PESSOA

Av. Eptácio Pessoa, 1145 Bairro dos Estados 58030-00, João Pessoa PB
Tel.: (83) 3244-5404 / Fax: (83) 3244-5484
<http://www.azevedobastos.not.br>
E-mail: cartorio@azevedobastos.not.br



CERTIDÃO DE AUTENTICAÇÃO DIGITAL

O Bel. Válber Azevêdo de Miranda Cavalcanti, Oficial do Primeiro Registro Civil de Nascimentos e Óbitos e Privativo de Casamentos, Interdições e Tutelas com atribuição de autenticar e reconhecer firmas da Comarca de João Pessoa Capital do Estado da Paraíba, em virtude etc...

Certifica com base na Lei 8935/94 - art. 7º - inc. V, que o(s) documento(s) em anexo é reprodução fiel do original que me foi apresentado e neste ato confirmo sua autenticidade através do Código de Controle e Autenticação abaixo.
O referido é verdade, dou fé.

Este documento foi emitido em 18/11/2016 às 14:51:34 (hora de Brasília).

CHAVE DIGITAL

00005b1d734fd94f057f2d69fe6bc05bfd140f807b16fb7f5ff2a7b7a195828c1037b2439dca60674911d19071d
d556eccb421d5f36c5a412816d494b15ca9f62410586713a75bf6b6f254050fcb5d4e

A chave digital acima, garante que este documento foi gerado para J. RIBEIRO COMERCIO ATACADISTA LTDA - ME e emitido através do site do Cartório Azevedo Bastos, de acordo com a Legislação Federal em vigor Art 1º. e 10º. § 1º. da MP 2200/01.

Esta certidão tem a sua validade até: 06/10/2017 às 15:19:26 (Dia/Mês/Ano)

Código de Controle da Certidão: 597358

Código de Controle da Autenticação:

42870610161510130046-1

A autenticidade desta certidão poderá ser confirmada por qualquer pessoa e a qualquer momento através do site: <http://www.azevedobastos.not.br>

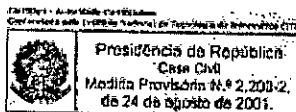

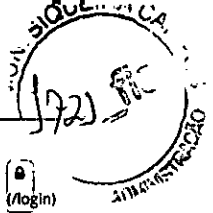

AGÊNCIA NACIONAL DE VIGILÂNCIA SANITÁRIA

Buscar no portal [✉ \(https://webmail7.anvisa.gov.br/owa\)](https://webmail7.anvisa.gov.br/owa)[Perguntas \(perguntas-frequentes\)](#) | [Legislação \(legislacao\)](#) | [Contato \(contato\)](#) | [Serviços \(servicos\)](#) | [Imprensa \(area-de-imprensa\)](#)

MENU

Item 7.
Item 8.
Item 33.
Item 11.
Item 24
Item 37
Item 57.

Regularização de Produtos - Produtos para a Saúde

Produtos Não Regulados pela Anvisa

Atualizado em 28/10/2016

CATEGORIA 1: PRODUTOS UTILIZADOS NA AVALIAÇÃO, ELABORAÇÃO, FABRICAÇÃO OU PREPARAÇÃO

1. Amalgamador odontológico
2. Equipamento para confecção de próteses
3. Equipamento para elaboração de lentes para óculos
4. Fracionador, dosador ou misturador de soluções ou medicamentos
5. Lectora de código de barras
6. Máquina para fabricação de comprimidos
7. Material de uso exclusivo em laboratório para confecção de próteses que não entrem em contato com paciente.
8. Medidor para avaliação de lentes (fensômetro) ou de armações de óculos
9. Seladora de embalagens de produtos para saúde

CATEGORIA 2: PRODUTOS PARA APOIO DE ATIVIDADE LABORATORIAL GERAL

1. Afiação de navalhas para micrótomo
2. Agitador de soluções
3. Agitador para laboratório, exceto sangue e seus derivados
4. Água destilada
5. Alça de platina para microbiologia
6. Analisador de água
7. Analisador de dissolução de comprimidos e cápsulas
8. Analisador de tamanho de partículas
9. Aparelho de Karl Fisher, exceto indicado para diagnóstico clínico (IVD)
10. Aparelho para análise de alimentos
11. Aparelho para determinação da friabilidade de amostras
12. Aparelho para eletroforese, exceto indicado para diagnóstico clínico (IVD)
13. Aparelho para teste pirogênico em cobaltes
14. Aparelho para tratamento de água, exceto os indicados para purificação de água para uso em hemodíalise, de uso portátil.
15. Aquecedor para laboratório
16. Artigo de plástico ou vidro sem reagente para laboratório, exceto coletores de amostra biológica ou recipientes de coleta (IVD)
17. Autoclave, exceto para esterilização de produtos médicos
18. Balança para laboratório
19. Banho histológico
20. Banho maria, exceto para implantes e bolsas de sangue.
21. Calorímetro, exceto indicado para diagnóstico em saúde
22. Câmara anaeróbica
23. Capela de fluxo laminar, exceto indicada para uso laboratorial em saúde (ex: capela para manipulação de órgãos e tecidos para transplante).
 - 23.1 Capela ou cabine para preparação de insumos, medicamentos ou quimioterápicos
24. Centrífuga, exceto indicada para uso em laboratório clínico (IVD)
 - 24.1 Centrífuga, exceto indicada para uso em bancos de sangue
25. Chuveiro e lava-olhos de emergência
26. Colorímetro, exceto indicado para diagnóstico clínico (IVD)
27. Condutivímetro, exceto indicado para diagnóstico em saúde
28. Contador de colônias ou células, exceto indicado para diagnóstico clínico (IVD)
29. Contador de partículas atômicas, exceto indicado para diagnóstico em saúde
30. Corador de lâminas para microscopia, exceto indicado para uso em laboratório clínico (IVD)
31. Corante ou solução para preparo de amostras ou substâncias, exceto indicado para diagnóstico clínico (IVD).
32. Cristato, exceto indicado para diagnóstico clínico (IVD)
33. Cromatógrafo, exceto indicado para diagnóstico clínico (IVD)
34. Cronômetro p/ medição de tempo de reações

84972926/0001-39
Ins.Est. 90535631-36**J. Ribeiro Comércio**
Atacadista LTDA - ME**AV. Brasil, 1543 Vila Salomé**
CEP. 86192-000 CAMBÉ - PR

47



35. Densitômetro, exceto indicado para diagnóstico clínico (IVD)
36. Digestor
37. Diluidor de amostras
38. Dispensador Automático (p/ enchimento de frascos e tubos)
39. Dispensador/removedor de parafina para histologia
40. Dispositivo para abertura ou vedação de artigos
41. Equipamento para gerenciamento de amostras
42. Equipamento de proteção individual para uso exclusivo em laboratórios.
43. Espectrofotômetro, exceto indicado para diagnóstico clínico (IVD)
44. Espectrômetro, exceto indicado para diagnóstico clínico (IVD)
45. Estufa, exceto para esterilização de produtos médicos e produtos para embelezamento ou estética
46. Evaporador centrífugo a vácuo
47. Fermentador de culturas
48. Filtro para soluções
49. Forno mufla
50. Fotômetro de chama
51. Homogeneizador de soluções, exceto para sangue e seus derivados
52. Impressora de cassetes e lâminas de vidro.
53. Incubadora, exceto indicada para diagnóstico clínico (IVD)
54. Indicador de velocidade de sedimentação de soluções
55. Indicador físico, químico ou biológico
56. Lavadora para artigos de laboratório, exceto as lavadoras desinfectoras de produtos médicos.
- 56.1 Lavadora para artigos de laboratório, exceto as lavadoras de microplacas e lavadoras para ensaios imunológicos (IVD)
57. Litora de fluorescência, exceto indicada para diagnóstico clínico (IVD)
58. Lenço para assepsia da pele
59. Liofilizador
60. Luxímetro
61. Medidor de O2 dissolvido em amostras
62. Medidor de pH, exceto indicado para diagnóstico clínico (IVD)
63. Medidor do ponto de fusão
64. Microscópio, exceto indicado para procedimento médico ou odontológico
65. Micrótomo para histologia, exceto indicado para diagnóstico clínico (IVD)
66. Mobiliário para laboratório
67. Moínho de amostras sólidas
68. Monitor de crescimento bacteriano, exceto indicado para diagnóstico clínico (IVD)
69. Montadores automáticos de lâminas e lamínulas
70. Navalhas para micrôtomos e criostatos
71. Osmômetro, exceto indicado para diagnóstico clínico (IVD)
72. Pipeta automática
73. Pipeta ou micropipeta manual, capilares ou microcuvetas (sem reagentes)
74. Placa aquecida/refrigerada para histologia
75. Porta algodão
76. Porta papeleta
77. Processador de DNA, exceto indicado para laboratório clínico (IVD)
78. Processadora de tecidos para histologia, exceto indicado para uso em laboratório clínico (IVD)
79. Produto para teste de soluções de aplicação não diagnóstica
80. Radiômetro, exceto para uso em aparelhos de fototerapia
81. Recipiente para descarte de resíduos orgânicos (lixo)
82. Refratômetro, exceto indicado para diagnóstico clínico (IVD)
83. Seladora de embalagem de artigos para laboratórios
84. Suporte para artigos de laboratório
85. Temporizador
86. Titulador
87. Viscosímetro, exceto indicado para diagnóstico clínico (IVD)

CATEGORIA 3: PRODUTOS UTILIZADOS PARA APOIO OU INFRA-ESTRUTURA HOSPITALAR

1. Aparelho para tratamento ou acondicionamento ambiental
 1. 1 Condicionadores de ar
 1. 2 Purificador de ar
 1. 3 Esterilizador de ar
 1. 4 Umidificador de ar
2. Balde
3. Bandeja, exceto para esterilização
4. Barreira para separação de ambientes
 - 4.1 Biombo
5. Bomba a vácuo
6. caldeira
7. Central de ar comprimido
8. Central de gases medicinais
9. Central de vácuo
10. Compressor de ar
11. Concentrador de O2, exceto de uso pessoal
12. Cortador de Isopor para confecção de moldes
13. Dispositivo para abertura de produtos médicos
14. Equipamento para acondicionamento ou transporte de produtos
 14. 1 Camo de emergência (transporte de medicamentos, equipamentos e instrumentais para procedimentos médicos), exceto quando possuir painel com conexões elétricas, hidráulicas ou de gases para produtos médicos.
15. Equipamentos para Lavanderia
16. Escada para paciente, exceto indicada para terapia

84972926/0001-39
Ins.Est. 90535631-36

J. Ribeiro Comércio
Atacadista LTDA - ME

AV. Brasil, 1543 Vila Salomé
CEP. 86192-000 CAMBÉ - PR

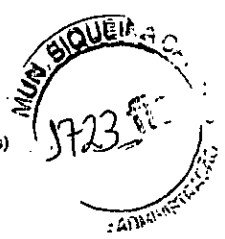
- 
17. Escova para limpeza de produtos em geral
 18. Escova para limpeza e assepsia cirúrgica sem antimicrobiano
 19. Esterilizador de resíduos hospitalares, exceto para uso no local de procedimento em saúde
 20. Fogão para preparação de alimentos
 21. Gel para absorção de resíduos orgânicos
 22. Geladeira e Freezer de uso geral (exceto para armazenamento de vacinas, bolsas de sangue, tecidos e órgãos)
 23. Gerador de vapor
 24. Incinerador de resíduos hospitalares
 25. Indicador físico, químico ou biológico
 26. Mesa, cadeira ou outro suporte sem indicação para apoio a procedimento médico ou odontológico.
 - 26.1 Mocho Odontológico ou cirúrgico.
 - 26.2 Cadeiras de espera
 - 26.3 Móveis para consultório/clínicas (mesas, cadeiras, armários e outros suportes).
 - 26.4 Mesa de Mayo (suporte de Instrumental cirúrgico)
 - 26.5 Mesa de cabeceira Mesa para
 - 26.6 Necrópsia
 27. Negatoscópio
 28. Papel higiênico
 29. Pia hospitalar
 30. Protetor auricular de ruídos
 31. Purificador de água, exceto os indicados para purificação de água para uso em hemodiálise, de uso portátil.
 32. Recipiente não fixado ao corpo para coleta de resíduos orgânicos
 33. Recipiente para coleta ou acondicionamento de produtos em geral
 34. Registrador de temperatura ou umidade ambiental (termohidrógrafo)
 35. Roupas de cama, exceto de uso hospitalar descartável
 36. Secador de ar medicinal
 37. Seladora de embalagens de produtos médicos
 38. Sistema de comunicação hospitalar
 39. Sistema de sinalização hospitalar

CATEGORIA 4: PRODUTOS PARA DIDÁTICA OU TREINAMENTO MÉDICO

1. Manequim para treinamento médico
2. Modelo de Órgão para ensino
3. Simulador de funções fisiológicas para ensino

CATEGORIA 5: PRODUTOS PARA PREVENÇÃO DA SAÚDE COLETIVA

1. Armadilha para desinfestação
2. Bomba para dedetização
3. Instrumento para eliminação de parasitas e insetos.
4. Recipiente para acondicionamento de cadáveres.

CATEGORIA 6: PRODUTOS PARA CONDICIONAMENTO FÍSICO OU PRÁTICA ESPORTIVA

1. Barra para ginástica
2. Bola
3. Cadeira de rodas e bicicletas para portadores de necessidades especiais para uso em prática desportiva e competições.
4. Cronômetro
 - 4.1 Relógio para treinamento
5. Dardo
6. Dilatador nasal adesivo
7. Disco
8. Equipamentos passivos para condicionamento físico
 - 8.1 Bicicleta ergométrica (exceto indicadas para diagnóstico médico)
 - 8.2 Halteres
 - 8.3 Estações de Musculação
 - 8.4 Remadores
 - 8.5 Aparelho para abdominais
 - 8.6 Esteira ergométrica (exceto indicadas para diagnóstico médico)
9. Mesa ou cadeira para massagem
10. Equipamentos exclusivos para academias de ginástica ou uso domiciliar. (Exceto eletroestimuladores musculares e câmaras de bronzeamento)
11. Podômetro (contador de passos/distância percorrida)
12. Protetor não ortopédico de partes do corpo
13. Tablado (exceto para fisioterapia)
14. Vela para salto

CATEGORIA 7: PRODUTOS DE USO PESSOAL OU DOMÉSTICO

1. Absorvente higiênico
2. Alicates para cortar unhas
3. Aparelho para tratamento ou acondicionamento ambiental
 - 3.1 Condicionadores de ar
 - 3.2 Purificador de ar

84972926/0001-39
 Ins.Est. 90535631-36

J. Ribeiro Comércio
Atacadista LTDA - ME

AV. Brasil, 1543 Vila Salomé
CEP. 86192-000 CAMBÉ - PR

- 3.3 Esterilizador de ar
- 3.4 Umidificador de ar
- 4. Balanças
- 5. Barbeador
- 6. Bengala ou outro suporte de uso não ortopédico
- 7. Chupeta
- 8. Escova odontológica
- 9. Escova para cabelos
- 10. Esponja para limpeza de pele
- 11. Fio dental
- 12. Lâmina descartável, exceto indicada para procedimento em saúde
- 13. Lente para ampliar escalas
- 14. Limpador de língua
- 15. Mamadeira e bico
- 16. Mantas e cobertores sem indicação terapêutica.
- 17. Massageador de gengiva
- 18. Massageador muscular (almofadas, cadeiras, poltronas, colchões, etc) sem indicações terapêuticas
- 19. Mordedor para lactentes
- 20. Óculos para presbiopia
- 21. Passador de fio dental
- 22. Produto para estimulação sexual
- 23. Produtos eróticos sem indicação de uso em saúde
- 24. Purificador de água
- 25. Sauna
- 26. Secador e escova de cabelos

84972926/0001-39
Ins.Est. 90535631-36

J. Ribeiro Comércio
Atacadista LTDA - ME

AV. Brasil, 1543 Vila Salomé
CEP. 86192-000 CAMBÉ - PR

CATEGORIA 8: PRODUTOS DE USO GERAL UTILIZADOS COMO PARTES OU ACESSÓRIOS DE PRODUTOS PARA SAÚDE

- 1. Câmera fotográfica de uso geral
- 2. Equipamento de informática de uso geral
- 3. Filme fotográfico comum de uso geral
- 4. Fixador ou revelador de filmes
- 5. Gravador de imagens
- 6. Impressora
- 7. Monitor de vídeo
- 8. Óleo lubrificante
- 9. Papel termo-sensível, exceto indicado para registro de sinais ou imagens médicas

CATEGORIA 9: PARTES E ACESSÓRIOS PARA PRODUTOS NÃO CONSIDERADOS PRODUTOS PARA SAÚDE

CATEGORIA 10: ALGUNS PRODUTOS UTILIZADOS EM LABORATÓRIOS

- 1. Vidraria, material e instrumental de uso geral para laboratório (pipetas, ponteiças, provetas, tubos de ensaio, lâminulas, lâminas, câmaras para contagem de células, placas de petri, etc)
- 2. Reagentes químicos isolados que não tenham finalidade específica para diagnóstico in vitro (soluções ácidas/alcalinas, álcoois, indicadores de pH) e demais reagentes que não estejam diretamente relacionados ou componham um kit de diagnóstico in vitro
- 3. Meios de cultura e produtos não destinados ao diagnóstico humano (pesquisa científica, uso veterinário, controle de água, controle ambiental, controle de medicamentos ou de alimentos, análise industrial, dentre outros)
- 4. Meios de cultura em forma de pós desidratados e suplementos para enriquecimento de meios e demais produtos não acabados que necessitam de processamento e controles executados pelo usuário
- 5. Indicadores biológicos
- 6. Reagentes e materiais de referência destinados especificamente à avaliação de qualidade em testes de proficiência ou de comparação interlaboratorial
- 7. Reagentes ou conjuntos de reagentes montados no próprio serviço para serem utilizados exclusivamente na mesma instituição, seguindo protocolos de trabalho definidos, sendo proibida sua comercialização ou doação
- 8. Reagentes laboratoriais que não sejam destinados ao diagnóstico em amostra humana
- 9. Produtos destinados exclusivamente a testes de controle de dopagem esportiva, cujo resultado não seja utilizado para a finalidade de tratamento ou saúde
- 10. Produtos de uso exclusivo em pesquisa, incluindo os importados e rotulados como RUO - Research Use Only
- 11. Geradores de gás e indicadores de anaerobiose
- 12. Reagentes comercializados como insumos para fabricação de produtos para diagnóstico in vitro e produtos em fase intermediária de produção
- 13. Produtos destinados exclusivamente à medicina legal (perícia e investigação policial).
- 14. Produtos utilizados exclusivamente por técnicos do fornecedor de instrumentos para diagnóstico in vitro em procedimentos de limpeza e manutenção e que não são comercializados ou disponibilizados ao mercado, como placas de calibração, padrão para calibração de um ensaio específico, soluções de limpeza e manutenção, etc.

Voltar para o topo

<http://www.youtube.com/user/anvisaoficial>

https://twitter.com/anvisa_oficial



84972926/0001-39
Ins.Est. 90535631-36

J. Ribeiro Comércio
Atacadista LTDA - ME

AV. Brasil, 1543 Vila Salomé
CEP. 86192-000 CAMBÉ - PR

Item
01



84972926/0001-39
Ins. Est. 90535631-36

J. Ribeiro Comércio
Atacadista LTDA - ME

AV. Brasil, 1543 Vila Salomé
CEP. 86192-000 CAMBÉ - PR

Vibramat Capsular Speed



Vibrador para amálgamas e ionômeros em cápsulas pré-dosificadas.



Tecnologia

- ▶ Painel digital com teclados tipo membrana interna.
- ▶ Haste batidora com dupla velocidade:

Média: 4200 oscilações por minuto

Alta: 5000 oscilações por minuto

- ▶ Bivolt 127V / 220V – Automático.
- ▶ Possui grande amplitude e movimento helicoidal elíptico em ∞ oferecendo a homogeneização ideal. Indicado para todos os tipos de materiais odontológicos encapsulados.
- ▶ Garfo metálico com sistema universal, permitindo a fixação de todos os modelos de cápsulas de amálgama, inclusive cápsulas com êmbolos (ionômeros de vidro).
- ▶ Sistema de amortecedores que anulam as vibrações transmitidas pela frequência da haste, tornando o equipamento estável e extremamente silencioso.
- ▶ Bivolt automático.

Segurança

- ▶ Dispositivo de segurança com micro-chave, interrompendo o funcionamento do equipamento caso a tampa seja aberta acidentalmente.
- ▶ Tampa protetora em acrílico de alto impacto transparente.
- ▶ Chave geral liga/desliga.

Temporizador Digital

- ▶ Eletrônico micro-processado com escala de 0 a 99 segundos.
- ▶ Programação de tempo com memória automática ao final de cada operação, garantindo a repetição do tempo solicitado.



Download do
Manual do Produto

<http://www.schuster.ind.br/wp-content/uploads/2016/05/Manual-Proprietário-Vibramat-Capsular-Speed-Rev.02-14.pdf>

LINHA
AMALGAMADORES

Buscar



53



Dimensões:	Largura: 22,5cm Altura: 11,1cm Comprimento: 21,5cm
Peso Líquido:	2,50 Kg
Peso Bruto:	2,90 Kg
Alimentação:	Bivolt 127V / 220V - Automático
Freqüência do Motor:	50/60 Hz
Potência do Motor:	35 W
Temporizador Eletrônico:	0 à 99 segundos
Potência de Entrada:	95 VA
Consumo:	0,70A (127V) / 0,45A (220V)



Download do
Manual do Produto

<http://www.schuster.ind.br/wp-content/uploads/2016/05/Manual-Proprietário-Vibramat-Capsular-Speed-Rev.02-14.pdf>

LINHA
AMALGAMADORES

TODOS OS PRODUTOS
Amalgamadores (http://www.schuster.ind.br/amalgamadores/)
Bombas de Vácuo (http://www.schuster.ind.br/bombas-de-vacuio/)
Compressores (http://www.schuster.ind.br/compressores/)
Fotopolimerizadores e Clareadores (http://www.schuster.ind.br/fotopolimerizadores-e-clareadores/)
Lavadoras Ultrassônicas (http://www.schuster.ind.br/lavadoras-ultrassonicas/)
Localizador Apical (http://www.schuster.ind.br/localizador-apical/)
Peças de Mão (http://www.schuster.ind.br/pecas-de-mao/)





Ministério da Saúde

 Agência Nacional
do Vigilância Sanitária
www.anvisa.gov.br

DATAVISA
Autorizações e Cadastro

Institucional Anvisa Divulga Serviços Áreas de Atuação Legislação

Espaço Cidadão Profissional de Saúde Setor Regulado

DADOS DA EMPRESA		
Razão Social SCHUSTER COMÉRCIO DE EQUIPAMENTOS ODONTOLÓGICOS LTDA		CNPJ 93.185.577/0001-04
Endereço Completo RUA JOSÉ CARLOS KRUEL 49 - NOSSA SENHORA DE LOURDES CEP: 97060380 - SANTA MARIA/RS		Telefone
Responsável Técnico JOZY MARIA GASPAR ENDERLE	Responsável Legal ROBSON SILUK SCHUSTER	
DADOS DO CADASTRO		
Cadastro Nº 8.03.548-0 (0L4573578XL1)	Data do Cadastro 12/02/2007	Situação ATIVA
Nº do Processo 25025.103960/2006-77	Cadastro -	
Atividades / Classes		
<input type="button" value=" Voltar]"/> <input type="button" value=" Nova Consulta]"/>		

SIA, Trecho 5, Área Especial 57, Bloco B, Térreo Brasília -DF - CEP: 71205-050 - Central de Atendimento Anvisa - 0800 642 9782

Copyright © ANVISA. Todos os direitos reservados

84972926/0001-39
Ins.Est. 90535631-36
J. Ribeiro Comércio
Atacadista LTDA - ME
AV. Brasil, 1543 Vila Salomé
CEP. 86192-000 CAMBÉ - PR

1. APRESENTAÇÃO	3
2. TERMOS DE GARANTIA	3
3. ESPECIFICAÇÕES TÉCNICAS	3
3.1 Gráficos	3
3.2 Descrição	4
3.3 Princípio de funcionamento	4
3.4 Características gerais	4
3.5 Indicações de uso	4
4. INSTALAÇÃO	4
5. FUNCIONAMENTO OPERACIONAL	4
6. MANUTENÇÃO	5
7. PRECAUÇÕES	5
8. LIMPEZA, DESINFECÇÃO E MANUTENÇÃO	5
9. DADOS TÉCNICOS	6
10. FALHAS, POSSÍVEIS CAUSAS E SOLUÇÕES	6
11. ARMAZENAMENTO E TRANSPORTE	6

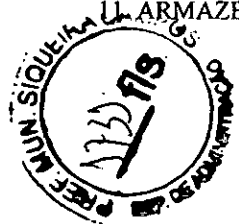

X

15

9: DADOS TÉCNICOS

Largura: 21,5 cm	Alimentação: 127V~ - 60Hz 220V~ - 50/60Hz
Altura: 11,0 cm	Timer: 0 à 99 segundos
Comprimento: 22,5 cm	Fusível: 1,0A - 250V - 20AG
Peso (Cuidado): 2,50 Kg	Frequência de vibração: 4200/min. (velocidade baixa)
Consumo: 35W	Frequência de vibração: 5000/min. (velocidade alta)

10. FALHAS, POSSÍVEIS CAUSAS E SOLUÇÕES

Antes de consultar a assistência técnica, verificar as possíveis causas e suas soluções na tabela abaixo:

	POSSÍVEL CAUSA	SOLUÇÃO
• O equipamento não funciona.	<ul style="list-style-type: none"> • Problema na rede local. • Falta de energia elétrica. • Tampa acrílica protetora aberta. • Temporizador está marcando "zero". 	<ul style="list-style-type: none"> • Trocar de tomada. • Verificar a rede elétrica. • Fechar a tampa acrílica protetora (7). • Regular o temporizador (5) para o tempo desejado.
• Amalgama mal homogeneizado.	<ul style="list-style-type: none"> • Pouco tempo de batimento da haste. 	<ul style="list-style-type: none"> • Regular o temporizador para um maior tempo da batimento.

11. ARMAZENAMENTO E TRANSPORTE

- Temperatura ambiente (operação): 5°C a 40°C;
- Temperatura ambiente (transporte e armazenagem): -10°C a 55°C;
- Umidade relativa do ar (operação): ≤ 80%;
- Umidade relativa do ar (transporte e armazenagem): 0% a 85%;
- Pressão atmosférica: 70kPa a 106kPa;
- Empilhamento máximo: 5 unidades;

Cuidados especiais:

- Embalagem com o lado da seta para cima;
- Armazenar em locais isentos de umidade;
- Cuidar quedas ou batidas.

VIBRAMAT CAPSULAR SPEED

Amalgamador vibrador para amálgamas em cápsulas pré-dosificadas

Cód. produto 60.000

Importado e distribuído por:

Schuster Comércio de Equipamentos Odontológicos Ltda

Rua José Carlos Kruehl, 49 Bairro Nsa. Sra. Lourdes

Santa Maria RS Brasil 97.060-380

C.G.C.: 93.185.577/0001-04

ALGUMA DÚVIDA?

Apoio Técnico

SCHUSTER

www.schuster.ind.br

(55) 3222-2738

"Declarado Isento de Registro pelo Ministério da Saúde"

Responsável Técnico:

Jozy Gaspar Enderle

CREA: 70892d

Rev.02/14

PARABÉNS

O aparelho que você acaba de adquirir foi projetado de modo a proporcionar o melhor rendimento.

Este chegou até você após ser inteiramente aprovado nos testes de qualidade feitos na fábrica e é resultado da experiência e Know-how da Schuster na fabricação de aparelhos de mesa odontológicos.

Antes de instalar o equipamento, leia com atenção as instruções contidas neste manual, assim você evitará erros de operação e garantirá o perfeito desempenho do seu VIBRAMAT CAPSULAR SPEED.

1. APRESENTAÇÃO

Este manual tem por finalidade esclarecer o funcionamento deste aparelho bem como, os cuidados necessários para que este tenha uma maior vida útil.

As especificações e informações contidas neste manual baseiam-se em dados existentes na época de sua publicação.

Reservamo-nos o direito de introduzir modificações a qualquer momento, sem aviso prévio.

2. TERMOS DE GARANTIA

Verificar o certificado de garantia que acompanha o aparelho.

3. ESPECIFICAÇÕES TÉCNICAS

3.1 Gráficos

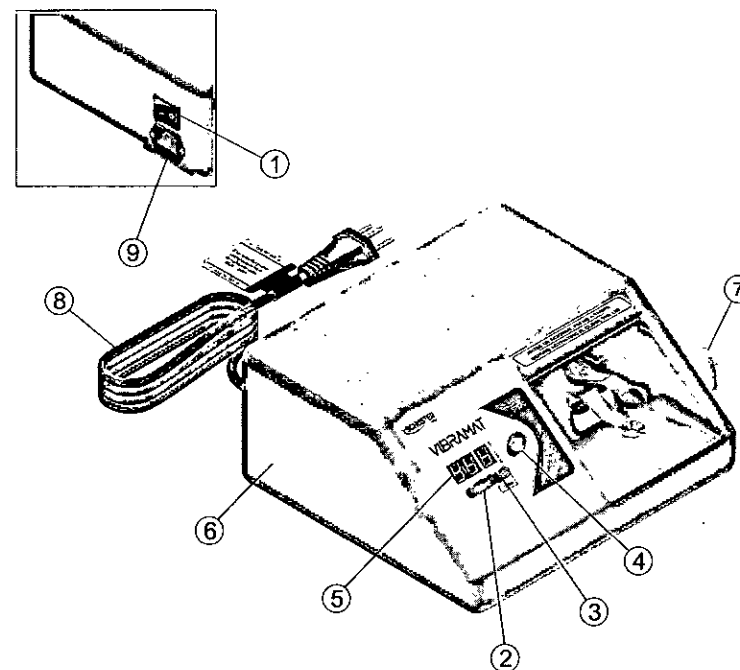

1. Chave geral	4. Tecla "START"	7. Tampa acrílica protetora
2. Tecla "TIME" + / -	5. Temporizador digital	8. Cabo de força
3. Tecla "SPEED"	6. Corpo do aparelho	9. Conector cabo de força

3.2 Descrição

Equipamento vibrador de cápsulas pré-dosificadas para formação de amalgama e ionômeros de vidro.

3.3 Princípio de funcionamento

O VIBRAMAT CAPSULAR SPEED, através da vibração de uma haste oscilante no sentido longitudinal, cujas cápsulas são fixadas na sua extremidade, produz a homogeneização ideal para amálgamas e ionômeros de vidro em cápsulas pré-dosificadas.

3.4 Características gerais

- Tampa de proteção em acrílico transparente de alto impacto;
- Temporizador eletrônico digital até 99 segundos - conserva o tempo pré-determinado para uma nova operação;
- Sistema de segurança: O equipamento funciona somente com a tampa acrílica protetora (7) fechada;
- Bivolt automático nas voltagens - 127/220V;
- Seleção de baixa e alta velocidade;
- Corpo injetado em ABS;
- Grande amplitude e frequência da haste, em forma de oito;
- Bielã de transmissão com rolamento de dupla blindagem;
- Sistema de amortecedores, anulando as vibrações transmitidas pela frequência da haste;
- Base em ABS com apoios emborrachados garantindo uma perfeita estabilidade;
- Silencioso e de fácil limpeza.

3.5 Indicações de uso

Formação de amalgama e ionômeros de vidro através de cápsulas pré-dosificadas para o uso em restaurações dentárias.

4. INSTALAÇÃO

Importante: Remover a isolação de espuma da haste metálica.

Conectar o cabo de força (8) no conector do cabo de força (9), na parte traseira do aparelho; após plugar o cabo de força à rede elétrica.

5. FUNCIONAMENTO OPERACIONAL

- Ligar a chave geral (1).
Aparecerá a indicação luminosa de tempo e velocidade no temporizador digital (5).
- Regular o tempo de funcionamento no painel do aparelho.
A regulagem do temporizador (5) é de 0 (zero) à 99 (noventa e nove) segundos.
Tecla "TIME" (2) - para aumentar ou diminuir o tempo.
* O tempo de funcionamento é indicado pelo fabricante da cápsula pré-dosificada ou do ionômero de vidro.
- Ajustar a velocidade de oscilação da haste.
Através da tecla "SPEED", selecionar a velocidade "L" (baixa) - 4200 oscilações por minuto ou "H" (alta) - 5000 oscilações por minuto.
- Abrir a tampa acrílica protetora (7) e colocar a cápsula na haste metálica conforme as figuras abaixo:

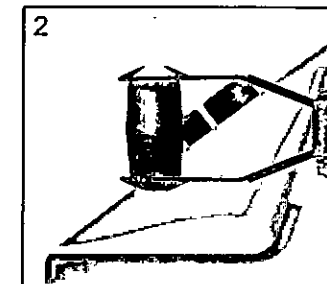
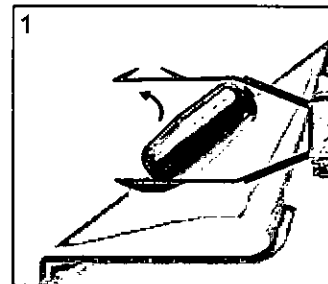

- Inserir a cápsula na horizontal;
- Posicionar a parte de baixo da mesma no rebaixo da colher;
- Girar a parte de cima da cápsula (conforme a figura 1) até que encaixe totalmente nos rebaixos (conforme a figura 2).
* A cápsula deverá ser colocada na haste de modo que fique em uma linha vertical em relação ao aparelho.

E. Fechar a tampa acrílica protetora (7) e pressionar a tecla "START" (4) onde dará início ao movimento oscilatório da haste.

Observação

Para uma nova operação, não é necessário regular novamente o temporizador, pois este conserva-se no tempo determinado anteriormente.

Somente é possível o funcionamento do aparelho com a tampa acrílica protetora (7) devidamente fechada, caso esta esteja aberta, a tecla "START" (4) não acionará o amalgamador.

F. Caso haja necessidade de interromper o funcionamento, pressionar novamente a tecla "START" (4).

6. MANUTENÇÃO

6.1 Fusível de proteção

Para substituir o fusível de proteção, retirar o suporte do porta fusível que está junto com o conector cabo de força (9), localizado na parte traseira do equipamento. Substituir o fusível queimado pelo que acompanha. Utilizar fusíveis 20AG 0,5A.

7. PRECAUÇÕES

- Antes de iniciar o funcionamento, certificar-se se a cápsula está devidamente colocada na haste metálica;
- Verificar se o tempo de batimento está de acordo com o especificado pelo fabricante das cápsulas de amalgama ou ionômeros de vidro;
- Após o expediente, desligar a chave geral (1) localizada na parte traseira do aparelho.

8. LIMPEZA, DESINFECÇÃO E MANUTENÇÃO

- A linha de amalgamadores VIBRAMAT não precisa de cuidados especiais como lubrificação, etc.
- A limpeza externa do mesmo deverá ser feita somente com um pano limpo e úmido, com detergente neutro ou álcool 70%.



KaáBrasil

Móveis de Escritório & Serviço

Linha 500



506 LE



506 LE BE



506 LE CZ



506 LE BE CZ



509 LE



509 LE BR



509 LE CZ



509 LE BR CZ



506 C



506 C BE



506 C CZ



506 C BE CZ



506 L



506 L BE



506 L CZ



506 L BE CZ



506 BS



506 BS BE



506 BS CZ



506 BS BE CZ



507



507 BR



507 CZ

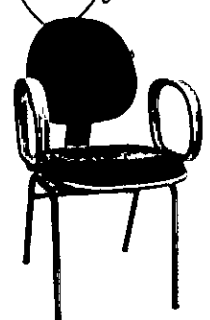

507 BR CZ



507 UN

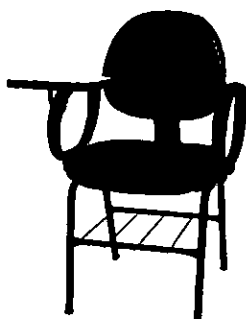

507 UN SC



509



509 BR



509 CZ

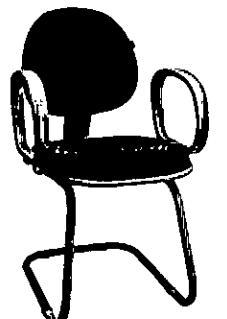

509 BR CZ

STERMAX

Idéias e Soluções



Item
04/05

84972926/0001-39

Ins.Est. 90535631-36

J. Ribeiro Comércio
Atacadista LTDA - ME

AV. Brasil, 1543 Vila Salomé
CEP. 86192-000 CAMBÉ - PR



Catálogo Técnico

Autoclaves

61



A Empresa

A Stermax Produtos Médicos atua como fabricante de produtos para a área de saúde desde 1991. Com sede própria instalada na cidade de Pinhais, junto à região metropolitana de Curitiba-Paraná conta com ampla experiência na fabricação de produtos que atendem as necessidades do mercado para as áreas médica, hospitalar, odontológica, veterinária, laboratorial e outras.

Certificada ISO 9001 e Boas Práticas de Fabricação (BPF/Anvisa) a Stermax possui uma política de melhoria constante visando oferecer produtos de qualidade através do aperfeiçoamento de seus colaboradores e fornecedores, com o freqüente monitoramento das necessidades e satisfação dos clientes.

Tudo isto permite oferecer produtos e serviços com qualidade, dentro de uma ótica de racionalidade construtiva e simplicidade operacional, para permitir um perfeito funcionamento e longa vida útil de seus produtos e com uma relação custo x benefício bastante competitiva.

Nossos produtos são comercializados no Brasil e exterior, por uma ampla rede de vendas.

Linha de Produtos

Neste catálogo esta descrita uma completa linha de esterilizadores do tipo autoclave de fabricação em série, produzidas inteiramente no Brasil, utilizando somente componentes de excelente procedência e com qualidade comprovada por normas técnicas.

Para tanto as informações estão sistematizadas de forma a facilitar a compreensão técnica e operacional de toda a linha. Caso sejam necessárias mais informações entre em contato.

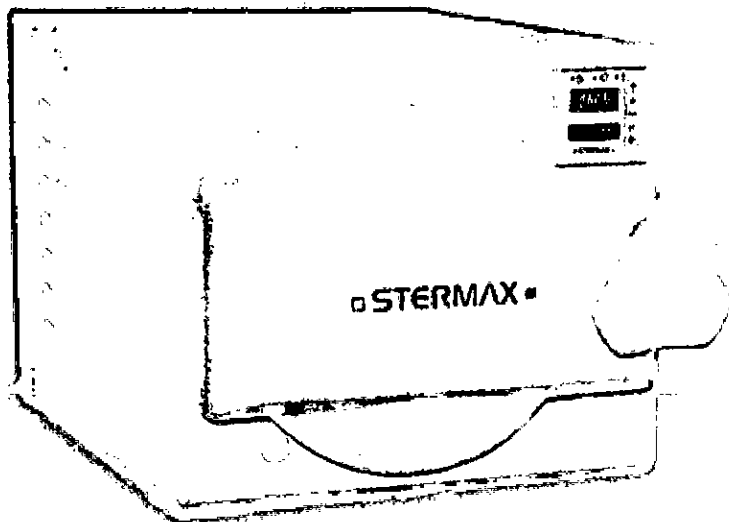

Autoclaves Horizontais Digitais Top

- Disponíveis nas capacidades de 07, 12, 16, 21, 28, 30, 40, 42, 60 e 75 litros.

É importante que o volume de material a ser esterilizado seja compatível com o tamanho da autoclave. O excesso de material na câmara impede a livre circulação do vapor necessário para a esterilização.

- Câmara de esterilização em aço inoxidável.

O aço inoxidável é um material nobre indicado para a fabricação das câmaras de esterilização. É muito mais resistente e seguro que o alumínio e possui uma vida útil maior. As autoclaves horizontais Stermax possuem câmaras construídas em aço inox 304 produzido de acordo com as mais rigorosas normas técnicas. Mediante pedido as câmaras também podem ser construídas com aços inoxidáveis de outras especificações.

- Painel digital com dois displays independentes, inteiramente em teclado de membrana e com avisos visuais e sonoros que permitem o controle simultâneo dos parâmetros do ciclo.

Permite o controle em tempo real de todo o ciclo de esterilização através de dois painéis digitais independentes, totalmente em teclado de membrana e com diversos indicadores.

- Controle do ciclo totalmente automático através de microprocessador eletrônico SMT (Surface Mount Technology) com milhares de ciclos programáveis e que permite ajustes de tempo segundo a segundo e de temperatura grau a grau.

Um controlador eletrônico de precisão possibilita escolher tempos e temperaturas desejados tanto na esterilização quanto na secagem, o que permite adequar o uso ao tipo de material, sem danificá-lo. Uma ampla liberdade de escolha dos ciclos está disponível para a melhor adequação às necessidades de cada usuário.

- Fecho da tampa de triplo estágio com sistema de restrição de abertura por fuso de encaixe e deslizamento por rolamento axial.

Um dispositivo patenteado que impede a abertura da tampa enquanto houver pressão interna e também oferece maior durabilidade, segurança e suavidade no acionamento.

Autoclaves Horizontais

Digitais Top



- Secagem do material com ajustes de temperatura grau a grau e de tempo segundo a segundo. Com opção de ciclos extras.

As autoclaves horizontais digitais Stermax possibilitam escolher o tempo e a temperatura desejada para a secagem poupando o material e sua embalagem.

- Sistema de porta com construção dupla totalmente em aço carbono e aço inox laminados.

As tampas das autoclaves Stermax são construídas utilizando-se somente de materiais extremamente resistentes. Utilizamos apenas materiais como aços carbono e aços inoxidáveis produzidos dentro de normas técnicas. Não é utilizado nenhum material fundido que não permite a verificação técnica de sua qualidade.

- Guarnição em silicone vulcanizado fixada na câmara de esterilização.

As guarnições são construídas em silicone vulcanizado e encontram-se fixadas na câmara de esterilização para melhor vedação e durabilidade.

- Atuação descontínua da resistência durante o ciclo para menor consumo de energia elétrica.

As autoclaves horizontais digitais Stermax possuem um sistema de funcionamento que desliga periodicamente a resistência elétrica para a diminuição do consumo de energia.

- Utiliza água limpa a cada ciclo para melhor qualidade de vapor.

O vapor é gerado a partir de água limpa, livre de óleos e outros resíduos que comprometem a esterilização e a durabilidade dos materiais.

- Sistemas de segurança automáticos, com mensagens de erro visuais e sonoras.

Dezenas de sistemas de segurança que controlam todo o ciclo e previnem falhas de operação e/ou funcionamento.

- Produto resistente, de fácil instalação, operação e manutenção.

Para instalar e manter as autoclaves Stermax basta acompanhar as instruções descritas no manual de instruções do produto. Elas são simples e de fácil execução. Além disto, as autoclaves horizontais digitais Stermax possuem um sistema de memória que possibilita ao usuário restaurar a programação original de fábrica a qualquer momento.



ESPECIFICAÇÕES



Modelo	07 litros	12 litros	16 litros	21 litros	28 litros
Capacidade Total	07 litros	12 litros	16 litros	21 litros	28 litros
Diâmetro da Câmara	152 mm	210 mm	252 mm	252 mm	300 mm
Comprimento da Câmara	330 mm	346 mm	321 mm	421 mm	396 mm
Altura Externa	284 mm	300 mm	330 mm	330 mm	380 mm
Comprimento Externo	400 mm	555 mm	555 mm	595 mm	595 mm
Largura Externa	308 mm	350 mm	400 mm	400 mm	440 mm
Peso	19 kg	24 kg	29 kg	29 kg	33 kg
Tensão	127 ou 220 V	127 ou 220 V	127 ou 220 V	127 ou 220 V	127 ou 220 V
Frequência	50/60 Hz	50/60 Hz	50/60 Hz	50/60 Hz	50/60 Hz

CARACTERÍSTICAS

Potência	Configurável na fábrica de 500 W a 5000 W
Temperatura de Trabalho Padrão O.M.S.	Set point 121°C. Configurável na fábrica até 134°C
Pressão de Trabalho	Configurável na fábrica de 1 Kgf/cm ² a 3 Kgf/cm ²
Câmara de Esterilização	Aço Inoxidável AISI 304 com opcional Aço Inoxidável AISI 316
Gabinete	Aço laminado 1020 com opcional Aço Inoxidável
Pintura Externa/Interna	Eletrostática - Pó Híbrida - Epóxi / Poliéster
Controlador	SMD - Microprocessado - Isolado
Bandejas Internas	O2 em alumínio
Sensor	Termopar
Ciclo de Secagem	De série
Guarnição	Silicone
Dispositivos de Segurança	22
Acessórios de série	Bandejas, copo medida, mangueira de drenagem, cabo de energia, manual de instruções, formulário de cadastro.
Acessórios opcionais	Trava auxiliar de segurança, reservatório de despressurização, suporte de envelopes, bandejas extras em alumínio, bandejas extras em inox, tomada de calibração, móvel para instalação.

- * Medidas aproximadas
- ** Imagens meramente ilustrativas
- *** Consulte a fábrica para configurações especiais

Autoclaves Horizontais

Digitais T



30 litros	40 litros	42 litros	60 litros	75 litros
30 litros	40 litros	42 litros	60 litros	75 litros
300 mm	300 mm	300 mm	360 mm	360 mm
424 mm	566 mm	594 mm	589 mm	737 mm
380 mm	380 mm	380 mm	440 mm	440 mm
595 mm	720 mm	720 mm	770 mm	920 mm
440 mm	440 mm	440 mm	500 mm	500 mm
33 kg	37 kg	38 kg	41 kg	55 kg
127 ou 220 V	127 ou 220 V	127 ou 220 V	220 V	220 V
50/60 Hz	50/60 Hz	50/60 Hz	50/60 Hz	50/60 Hz

Altura Externa

Comprimento Externo

Largura Externa

STERMAX

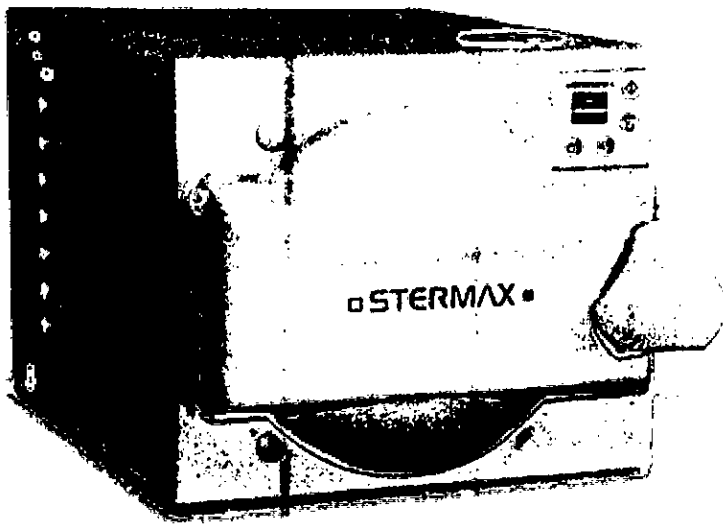

Autoclaves Horizontais Stermax Extra

- Disponíveis nas capacidades de 04 a 150 litros.

Além das capacidades padrão de 04, 07, 12, 16, 21, 28, 30, 40, 42, 60 e 75 litros, as autoclaves horizontais extra podem ser produzidas mediante pedido em qualquer capacidade de 04 a 150 litros, simples ou conjugadas.

- Câmara de esterilização em aço inoxidável.

O aço inoxidável é um material nobre indicado para a fabricação das câmaras de esterilização. É muito mais resistente e seguro que o alumínio e possui uma vida útil maior. As autoclaves horizontais Stermax possuem câmaras construídas em aço inox 304 produzido de acordo com as mais rigorosas normas técnicas. Mediante pedido as câmaras também podem ser construídas com materiais de outras especificações.

- Painel digital em teclado de membrana e controle termodinâmico de temperatura e pressão automático, com acompanhamento através de displays e indicadores luminosos.

Através de um painel de fácil operação é possível acompanhar o ciclo de esterilização com a visualização do equilíbrio automático da pressão e temperatura.

- Fecho da tampa de triplo estágio com sistema de restrição de abertura por fuso de encaixe e deslizamento por rolamento axial.

Um dispositivo patenteado que impede a abertura da tampa enquanto houver pressão interna e também oferece maior durabilidade, segurança e suavidade no acionamento.

- Sistema de porta com construção dupla totalmente em aço carbono e aço inox laminados.

As tampas das autoclaves Stermax são construídas utilizando-se somente de materiais extremamente resistentes. Utilizamos apenas materiais como aços carbono e aços inoxidáveis produzidos dentro de normas técnicas. Não é utilizado nenhum material fundido que não permite a verificação técnica de sua qualidade.

- Guarnição em silicone vulcanizado fixada na câmara de esterilização.

As guarnições são construídas em silicone vulcanizado e encontram-se fixadas na câmara de esterilização para melhor vedação e durabilidade.



Boas Práticas de Fabricação - ANVISA

A Stermax possui a Certificação BPF - Boas Práticas de Fabricação, emitida pela Agência Nacional de Vigilância Sanitária (Anvisa).

Esta certificação tem como intuito promover a proteção da saúde por intermédio do controle sanitário; pela produção e comercialização de produtos e serviços, inclusive dos ambientes, dos processos, dos insumos e das tecnologias a eles relacionados.

A Anvisa determinou através da Resolução RDC 59, de 27 de junho de 2000 a obrigatoriedade de instituir e implementar requisitos de Boas Práticas de Fabricação para estabelecimentos que fabriquem ou comercializem produtos médicos, de forma a garantir a qualidade do processo e o controle de fatores de risco à saúde.

O Certificado de Boas Práticas de Fabricação é um documento legal emitido pela Anvisa, publicado em Diário Oficial da União, sendo a única maneira de atestar que uma empresa cumpre aos requisitos estabelecidos pela Resolução RDC 59.

Conforme Resolução RDC 59 Art. 3 "O não cumprimento de requisitos das Boas Práticas de Fabricação de produtos médicos sujeitarão os fornecedores destes produtos as sanções e penalidades previstas na legislação vigente".

Sendo esta recomendação de suma importância deve-se observar a existência desta certificação tanto para compra de produtos em âmbito particular como, principalmente, em licitações públicas.



Certificações



Sistema de Gestão da Qualidade

A certificação ISO 9001 designa um grupo de normas técnicas que estabelecem um modelo de gestão da qualidade.

A sigla "ISO" refere-se à International Organization for Standardization, organização fundada em Genebra na Suíça, e hoje presente em cerca de 150 países. A sua função é a de promover a normatização de produtos e serviços, para que a qualidade dos mesmos seja permanentemente melhorada.

Esta família de normas estabelece requisitos que auxiliam a melhoria dos processos internos, a maior capacitação dos colaboradores, o monitoramento do ambiente de trabalho, a verificação da satisfação dos clientes, colaboradores e fornecedores, num processo contínuo de melhoria do sistema de gestão da qualidade. Os processos organizacionais necessitam ser constantemente verificados através de auditorias externas independentes.

A adoção das normas ISO conferem à Stermax Produtos Médicos maior organização, produtividade e confiabilidade, elementos facilmente identificáveis pelos clientes - aumentando a sua competitividade nos mercados nacional e internacional.





Registros do Produto

Toda nossa linha encontra-se devidamente registrada na Agência Nacional de Vigilância Sanitária (Anvisa) - Ministério da Saúde:

Produto	Número do registro
Autoclaves Verticais	10430810004
Autoclaves Digitais Top	10430810005
Autoclaves Stermax Analógica	10430810006
Autoclaves Verticais Extra	10430810007
Autoclaves Verticais Analógica	10430810008
Autoclaves Stermax Extra	10430810009



**Agência Nacional
de Vigilância Sanitária**



Meios de Divulgação

A Stermax possui outros materiais de divulgação ao cliente.

Consulte-nos sobre a possibilidade de adquirí-los, através de nosso site, telefone ou representante.



Definições Importantes

Esterilização:

Esterilização é o processo que promove completa eliminação ou destruição de todas as formas de microorganismos presentes: vírus, bactérias, fungos, protozoários, esporos.

Ressaltamos que este conceito é absoluto, ou seja: ou um material está esterilizado ou não está. Portanto não se pode afirmar que uma autoclave esteriliza "melhor" do que outra.

Comprovação de Esterilização:

Usa-se na comprovação de esterilização indicadores especialmente fabricados para tal. Os mais comuns são os dos tipos químico e biológico.

Coloca-se no interior da autoclave e após o ciclo comprova-se a eficácia em atingir a esterilização pelo equipamento.

Autoclave:

Trata-se de um tipo de aparelho que realiza o processo de esterilização através de vapor aquecido e sob pressão. É reconhecido em todo o mundo como o mais eficiente método de esterilização.

Desaeração:

Para atingir as condições ideais de esterilização também é necessária a remoção do ar no interior da câmara de esterilização (desaeração), uma vez que o ar atua como isolante térmico e dificulta a transmissão de energia calórica através do vapor.

Pressão:

A pressão em si não contribui para o processo de esterilização, porém a mesma é necessária para atingir os valores corretos de temperatura e saturação do vapor, estes sim importantes para a esterilização.



Temperatura:

Em um esterilizador tipo autoclave por vapor saturado de água, a capacidade de esterilizar é baseada numa eficiente e rápida transmissão de energia calórica através do vapor para os materiais dispostos na câmara de esterilização. Sempre que o vapor entra em contato com algum material mais frio ele se condensa cedendo sua energia calórica a este material que provocará seu aquecimento imediato. Esta ação será contínua até atingir-se o balanço térmico, quando cessará a troca de calor, porém com a manutenção da temperatura por um determinado período de tempo.

As autoclaves Stermax utilizam como padrão as temperaturas recomendadas pela Organização Mundial de Saúde (O.M.S.)

Relação Pressão X Temperatura:

Por um princípio de física quanto maior a temperatura de trabalho maior a pressão no interior da câmara de esterilização. Verifique a tabela abaixo:

Temperatura na câmara	Pressão equivalente
111°C	0,5 Kgf/cm ²
121°C	1,0 Kgf/cm ²
127°C	1,5 Kgf/cm ²
133°C	2,0 Kgf/cm ²
139°C	2,5 Kgf/cm ²
143°C	3,0 Kgf/cm ²

Observe que para uma simples alteração de seis graus (121^o para 127^oC) é necessária uma pressão 50% maior. Para obter-se 133^oC é necessário dobrar a pressão interna. É possível obter-se tempos menores de esterilização, porém ao custo de trabalhar-se com pressões cada vez mais perigosas.

Destaca-se também que produtos que utilizam temperaturas maiores e por consequência pressões maiores podem estar sujeitos à Norma Regulamentadora Número 13 (NR13) do Ministério do Trabalho que trata de CALDEIRAS E VASOS DE PRESSÃO.



Todos os modelos de autoclaves produzidos pela Stermax estão dispensados de atender a NR13 de acordo com o anexo três da mesma, pois trabalham com uma pressão considerada pela norma como baixa. Este fato além de tornar a operação mais segura e aumentar a vida útil do material também dispensa a emissão de laudos de conformidade frequentes e custosos.

Tempo de Esterilização:

É o tempo ao qual o material fica exposto ao vapor na autoclave. É importante que este tempo seja respeitado. As autoclaves Stermax utilizam como padrão os tempos recomendados pela Organização Mundial de Saúde (O.M.S.)

Lembre-se: esterilização e pressa não combinam!

Relação Potência X Consumo:

A potência de um equipamento elétrico é especificada em Watts. Quanto maior a potência maior o consumo. A eficiência elétrica provem de fato de um equipamento realizar o mesmo trabalho com uma potência menor.

As autoclaves Stermax trabalham com potências consideravelmente menores para menor consumo de energia elétrica.

No projeto construtivo e operacional das Autoclaves Stermax foram levados em conta todos os fatores acima expostos. Isto garante uma esterilização eficiente e segura, conforme atestam os milhares de testes individuais, usando indicadores biológicos de esterilidade, realizados durante todo o período de fabricação dos aparelhos.

Cada aparelho antes de ser entregue ao cliente é severamente testado e o mesmo deverá passar por um extenso período de utilização e controle em sua destinação final.



Atendimento ao Revendedor

A Stermax disponibiliza ao revendedor um setor comercial ágil e especializado no seu atendimento.

E por respeito ao trabalho das vendas a Stermax não realiza vendas diretamente ao cliente final. Consideramos o revendedor Stermax um parceiro e não um mero comprador.

Atendimento Cliente Final

Contamos com um serviço de Atendimento ao Cliente através de um canal direto de comunicação para sanar eventuais dúvidas ou necessidade de manutenção no produto.

Todas as informações necessárias para a correta manutenção preventiva e corretiva do produto estão descritas no manual de instruções que acompanha o produto.

Além das informações do manual de instruções o cliente pode utilizar-se de informações disponíveis no site da empresa, como vídeos explicativos, textos técnicos, canal direto e outros meios para facilitar a utilização do produto.

Caso necessário consulte a Stermax para maiores informações. Estamos ao dispor.



Assistência Técnica

A Stermax conta com uma ampla rede de assistências técnicas aptas para atender eventuais necessidades de manutenção preventiva e corretiva, sejam elas dentro ou fora do período de garantia do produto.

Para tanto capacitamos nossos técnicos através de avançados métodos de treinamento, para sempre melhor atender nosso cliente.

Todas as assistências técnicas são frequentemente avaliadas através de nosso sistema de gestão de qualidade e também através de consulta junto aos clientes que utilizaram os serviços. Somente as assistências técnicas que correspondem aos padrões exigidos são mantidas em nosso cadastro, e também novos pontos podem ser implementados.

Todas as informações necessárias para a correta manutenção preventiva e corretiva do produto estão descritas no manual de instruções que acompanha o produto.

Caso necessário consulte a Stermax para maiores informações. Estamos ao dispor.



stermax@stermax.com.br

(41) 3668-2144



Para conhecer toda nossa linha ou outras informações
consulte nosso site:

www.stermax.com.br



Rua Emma Rohrsetzer, 1011- Pinhais (Grande Curitiba) - PR - Brasil
CEP: 83.324-190 - Fone/Fax 55 41 3668.2144

76



Sujeito a alterações sem prévio aviso.



Rua Emma Rohrsetzer, 1011- Pinhais (Grande Curitiba) - PR - Brasil
CEP: 83.324 190 - Fone/Fax 55 41 3668.2144

www.stermax.com.br

177

CONSULTA PRODUTO CORRELATO



Institucional Anvisa Divulga Serviços Áreas de Atuação Legislação

Espaço Cidadão Perfil do Usuário

Detalhe do Produto: AUTOCLAVE SUPER TOP

Nome da Empresa:	STERMAX PRODUTOS MÉDICOS LTDA.		
CNPJ:	84.859.552/0001-40	Autorização:	1043081
Produto:	AUTOCLAVE SUPER TOP		
Modelo Produto Médico:	04AST,07AST,12AST,16AST,21AST,28AST,30AST,40AST,42AST,60AST E 75AST;		
Nome Técnico:	Autoclave		
Registro:	10430810013		
Processo:	25351.697427/2014-37		
Origem do Produto	FABRICANTE : STERMAX PRODUTOS MÉDICOS LTDA. - BRASIL DISTRIBUIDOR : STERMAX PRODUTOS MÉDICOS LTDA. - BRASIL		
Classificação de Risco:	II - MEDIO RISCO		
Vencimento do Registro:	VIGENTE		
<< VOLTAR			

Agência Nacional de Vigilância Sanitária - Setor de Indústria e Abastecimento (SIA) - Trecho 5 - Área Especial 57 - Brasília (DF) - CEP 71205-050 - Tel: (61) 3462-6000 - Disque Saúde: 0 800 61 1997

Copyright © 2003 Anvisa

84972926/0001-39
Ins.Est. 90535631-36

**J. Ribeiro Comércio
 Atacadista LTDA - ME**

**AV. Brasil, 1543 Vila Salomé
 CEP. 86192-000 CAMBÉ - PR**

Fabricante



DATAVISA

Autorizações e Cadastro



[Institucional](#)
 [Anvisa Divulga](#)
 [Serviços](#)
 [Áreas de Atuação](#)
 [Legislação](#)

DADOS DA EMPRESA		
Razão Social STERMAX PRODUTOS MÉDICOS LTDA.	CNPJ 84.859.552/0001-40	
Endereço Completo EMMA ROHRSETZER Nº 1011 - VILA EMILIANO PERNETA CEP: 83340000 - PINHAIS/PR	Telefone	
Responsável Técnico [NÃO INFORMADO]	Responsável Legal [NÃO INFORMADO]	
DADOS DO CADASTRO		
Cadastro Nº 1.04.308-1	Data do Cadastro 21/07/1999	Situação ATIVA
Nº do Processo 25023.000661/99-48	Cadastro -	
Atividades / Classes		
<input type="button" value="[Voltar]"/> <input type="button" value="[Nova Consulta]"/>		

SIA, Trecho 5, Área Especial 57, Bloco B, Térreo Brasília -DF - CEP: 71205-050 - Central de Atendimento Anvisa - 0800 642 9782

Copyright © ANVISA. Todos os direitos reservados

84972926/0001-39
Ins.Est. 90535631-36
J. Ribeiro Comércio
Atacadista LTDA - ME
AV. Brasil, 1543 Vila Salomé
CEP. 86192-000 CAMBÉ - PR

(79)

J RIBEIRO COMERCIO ATACADISTA LTDA - EPP



Item 06

LIXEIRA ÁGATA 20LTS

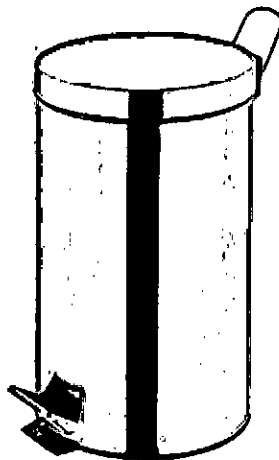

84972926/0001-39
Ins.Est. 90535631-36

J. Ribeiro Comércio
Atacadista LTDA - ME

AV. Brasil, 1543 Vila Salomé
CEP. 86192-000 CAMBÉ - PR

informações técnicas

Marca	Mor
Descrição e número de peças	Possui balde interno removível - para abrir pressione o pedal localizado na parte interna da lixeira, Alça para transportar
Composição/Material	Estrutura em Aço Inoxidável, Acabamentos e balde interno em Polipropileno
Cor/Acabamento	Inox
Conteúdo da embalagem	1 Lixeira
Dimensões aproximadas da embalagem do produto - cm (AxLxP)	45,2x32x32cm
Peso aproximado da embalagem c/ produto - Kg	2,7kg

(80)

FONES: (44) 3266-1064 / 3031-1064
SITE: www.chsmoveishospitalares.com.br

MÓVEIS E EQUIPAMENTOS HOSPITALARES

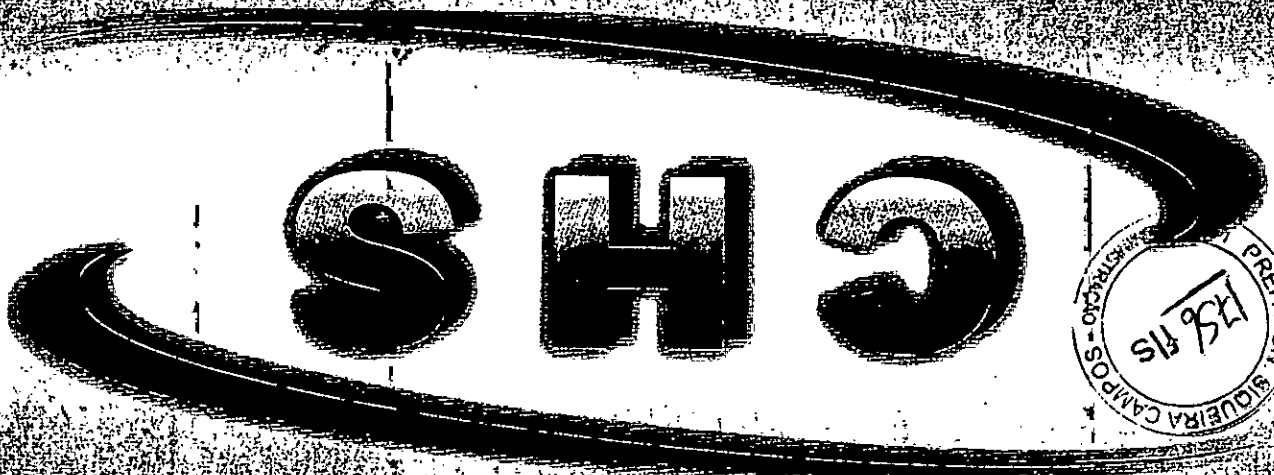

AV. Brasil, 1543 Vila Salomé
CEP: 86192-100 CAMBÉ-PR
Atacadista LTDA - ME
J. Ribeiro Comércio
Ins. Est. 90538631-36
84972926/0001-39

SEGURANÇA



TECNOLOGIA

ARMÁRIOS

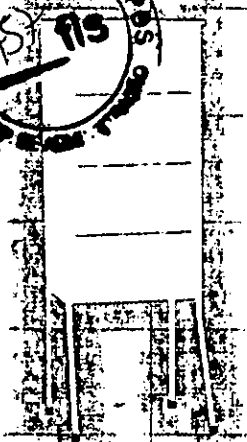

Armário Vitrine com 1 Porta
CHS - 102 / CHS - 103

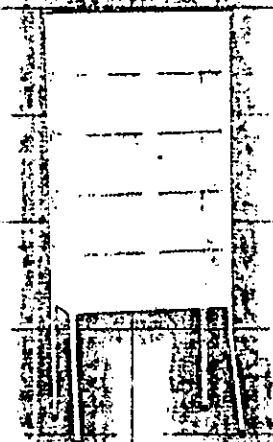

Armário Vitrine com 2 Portas
CHS - 104 / CHS - 105

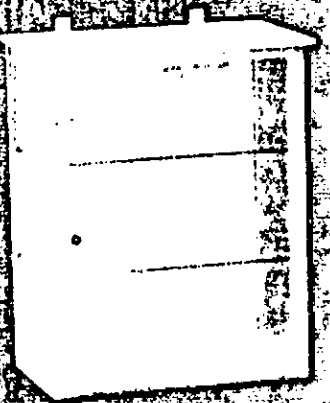

Armário Vitrine Parede
CHS - 101

CAMAS

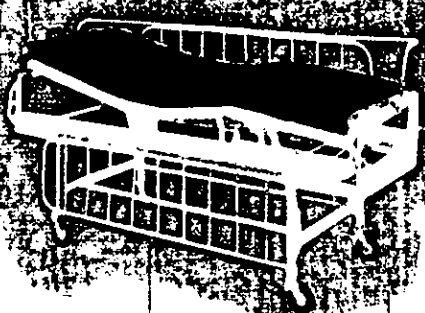

Cama de Recuperação
(Colchão Opcional)
CHS - 124

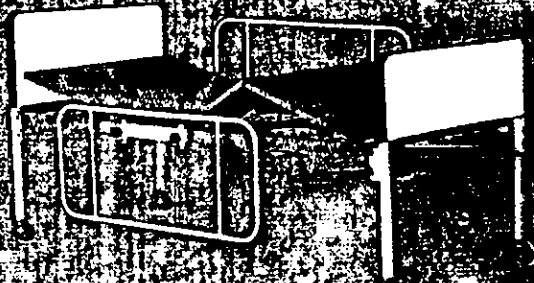

Cama Fowler Modelo Luxo
(Grade opcional)
CHS - 125 / CHS - 126

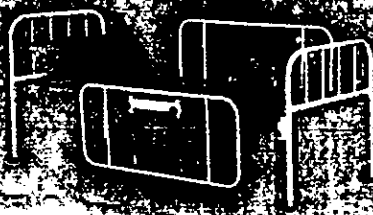

Cama Hospitalar Simples
(Grade opcional)
CHS - 131

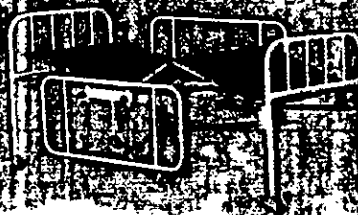

Cama Fowler Modelo Simples
(Grade opcional)
CHS - 127

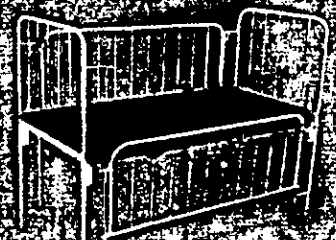

Cama Berço Simples
CHS - 123



Cama Fowler Pediátrica Luxo
CHS - 128

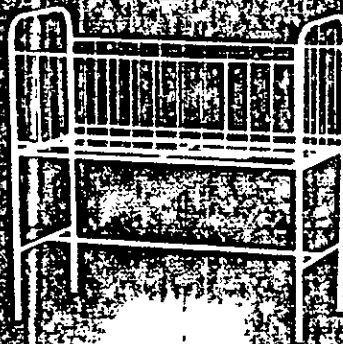

Berço Pediátrico
CHS - 110



Berço Cesto Removível
CHS - 112 / CHS - 113

Ministério da Saúde

DATAVISA
Autorizações e Cadastro

 Agência Nacional
 de Vigilância Sanitária
 www.anvisa.gov.br

Institucional Anvisa Divulga Serviços Áreas de Atuação Legislação

 Espaço Profissional Setor
 Cidade de Saúde Regulado

DADOS DA EMPRESA

Razão Social CHS INDÚSTRIA E COMÉRCIO DE MÓVEIS HOSPITALARES LTDA – ME		CNPJ 05.127.739/0001-82
Endereço Completo R. José Eustátios Kotsifas, 173 - PQ. IVEMAR CEP: 87065260 - MARINGÁ/PR		Telefone 44 32661064
Responsável Técnico DIOGO SIFUENTES ALVES DA SILVA	Responsável Legal HERNANI ALVES DA SILVA	

DADOS DO CADASTRO

Cadastro Nº 8.10.474-1 (P9X4M05H675L)	Data do Cadastro 26/05/2014	Situação ATIVA
Nº do Processo 25351.258314/2014-30	Cadastro -	
Atividades / Classes		
<input style="border: none;" type="button" value=" [Voltar] "/> <input style="border: none;" type="button" value=" [Nova Consulta] "/>		

SIA, Trecho 5, Área Especial 57, Bloco B, Térreo Brasília -DF - CEP: 71205-050 - Central de Atendimento Anvisa - 0800 642 9782

Copyright © ANVISA. Todos os direitos reservados.

84972926/0001-39
Ins.Est. 90535631-36
**J. Ribeiro Comércio
Atacadista LTDA - ME**
**AV. Brasil, 1543 Vila Salomé
CEP. 86192-000 CAMBÉ - PR**

Ministério da Saúde

Item 12



CONSULTA PRODUTO CORRELATO



Institucional Anvisa Divulga Serviços Áreas de Atuação Legislação

Detalhe do Produto: **CARRO MACA HOSPITALAR CHS**

Nome da Empresa:	CHS INDÚSTRIA E COMÉRCIO DE MÓVEIS HOSPITALARES LTDA - ME		
CNPJ:	05.127.739/0001-82	Autorização:	8104741
Produto:	CARRO MACA HOSPITALAR CHS		
Modelo Produto Médico:	Carro Maca Hospitalar CHS 142		
	Carro Maca Hospitalar CHS 143		
	Carro Maca Hospitalar-CHS 144		
	Carro Maca Hospitalar CHS 145		
	Carro Maca Hospitalar de transferência CHS 140		
	Carro Maca Hospitalar de transferência CHS 140A		
	Carro Maca Hospitalar padiola CHS 146		
Nome Técnico:	Maca hospitalar		
Registro:	81047410007		
Processo:	25351.158540/2015-83		
Origem do Produto	FABRICANTE : CHS INDÚSTRIA E COMÉRCIO DE MÓVEIS HOSPITALARES LTDA - ME - BRASIL DISTRIBUIDOR : CHS INDÚSTRIA E COMÉRCIO DE MÓVEIS HOSPITALARES LTDA - ME - BRASIL		
Classificação de Risco:	I - BAIXO RISCO		
Vencimento do Registro:	VIGENTE		
			<< VOLTAR

Agência Nacional de Vigilância Sanitária - Setor de Indústria e Abastecimento (SIA) - Trecho 5 - Área Especial 57 - Brasília (DF) - CEP 71205-050 - Tel: (61) 3462-6000 - Disque Saúde: 0 800 61 1997

Copyright © 2003 Anvisa

84972926/0001-39
Ins.Est. 90535631-36

J. Ribeiro Comércio
Atacadista LTDA - ME

AV. Brasil, 1543 Vila Salomé
CEP. 86192-000 CAMBÉ - PR

Ministério da Saúde

Item 10



CONSULTA PRODUTO CORRELATO

Institucional Anvisa Divulga Serviços Áreas de Atuação Legislação

Espaço Cidadão Profissional de Saúde Setor Regulado

Detalhe do Produto: **Cadeira para Coleta de Sangue CHS**

Nome da Empresa:	CHS INDÚSTRIA E COMÉRCIO DE MÓVEIS HOSPITALARES LTDA – ME		
CNPJ:	05.127.739/0001-82	Autorização:	8104741
Produto:	Cadeira para Coleta de Sangue CHS		
Modelo Produto Médico:	Cadeira para Coleta de Sangue CHS 118; Cadeira para Coleta de Sangue CHS 119; Cadeira para Coleta de Sangue CHS 120		
Nome Técnico:	Cadeira Para Doador		
Registro:	81047410004		
Processo:	25351.158530/2015-61		
Origem do Produto	FABRICANTE : CHS INDÚSTRIA E COMÉRCIO DE MÓVEIS HOSPITALARES LTDA – ME - BRASIL DISTRIBUIDOR : CHS INDÚSTRIA E COMÉRCIO DE MÓVEIS HOSPITALARES LTDA – ME - BRASIL		
Classificação de Risco:	I - BAIXO RISCO		
Vencimento do Registro:	VIGENTE		
			<< VOLTAR

Agência Nacional de Vigilância Sanitária - Setor de Indústria e Abastecimento (SIA) – Trecho 5 – Área Especial 57 - Brasília (DF) - CEP 71205-050 - Tel: (61) 3462-6000 - Disque Saúde: 0 800 61 1997

Copyright © 2003 Anvisa

84972926/0001-39
Ins.Est. 90535631-36
J. Ribeiro Comércio
Atacadista LTDA - ME
AV. Brasil, 1543 Vila Salomé
CEP. 86192-000 CAMBÉ - PR



Carro Maca com Grades
CHS - 142 / CHS - 144

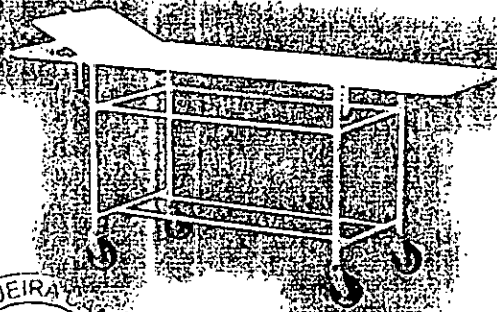

Carro Maca
CHS - 143 / CHS - 145

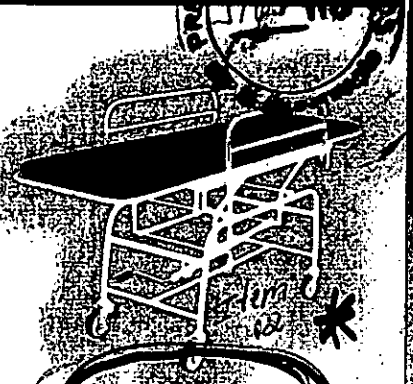

Carro Maca Padiola
Altura Regulável
CHS - 146

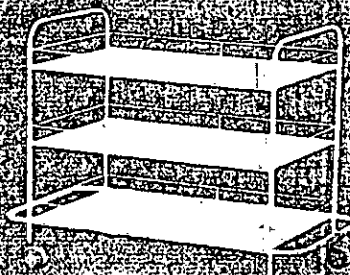

Carro para Transporte de Bandejas
CHS - 153 / CHS - 154
CHS - 155 / CHS - 156

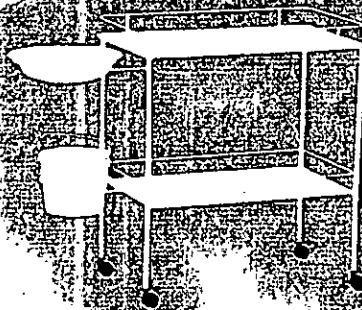

Carro Curativo com Balde e Bacia
CHS - 134 / CHS - 135

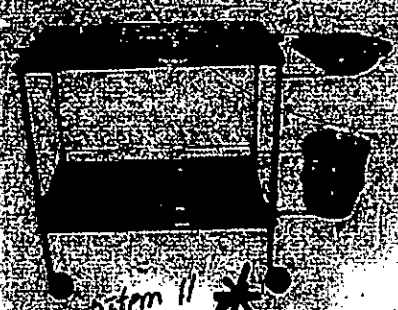

Carro Curativo Inox
CHS - 132 / CHS - 133

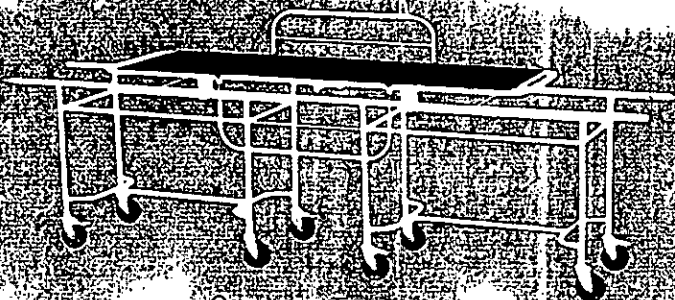

Carro para Transferência
CHS - 139 / CHS - 140 / CHS - 141

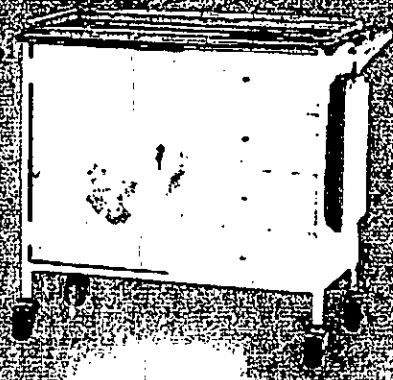

Carro Emergência com
Tábua para Massagem
CHS - 137 / CHS - 138



Carro para Transporte
de Roupas Limpas
CHS - 149 / CHS - 150

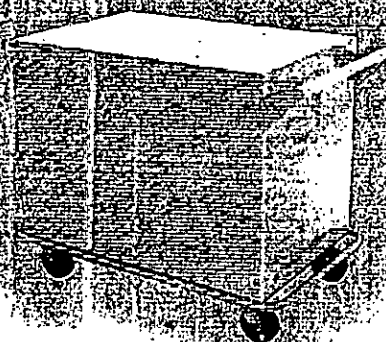

Carro para Transporte
de Roupas Sujas
CHS - 151 / CHS - 152

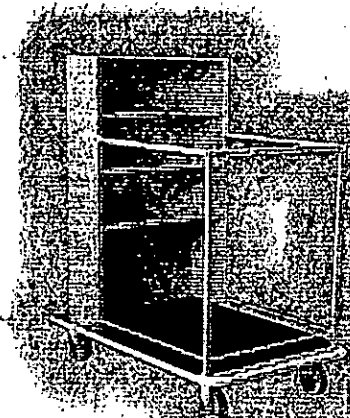

Carro para Limpeza
CHS - 147

MESAS

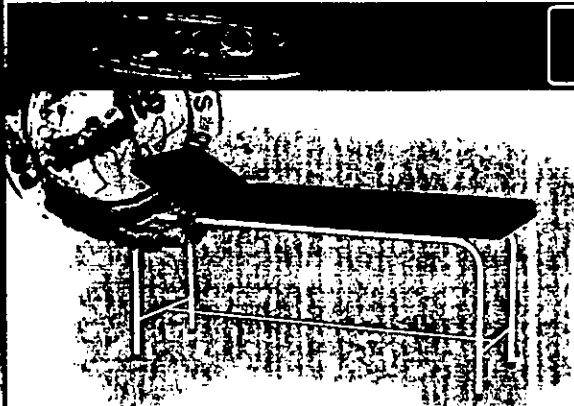

Mesa Exame Clínico
CHS - 193 / CHS - 194

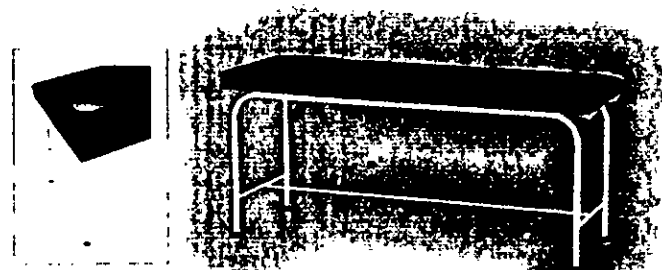

Mesa Exame Clínico com Orifício
CHS - 195

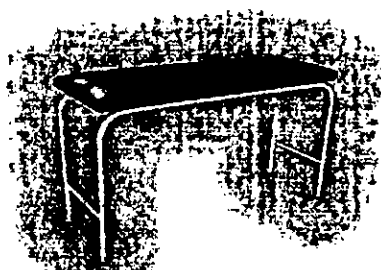

Mesa Exame Clínico Pediátrico
CHS - 198 / CHS - 199

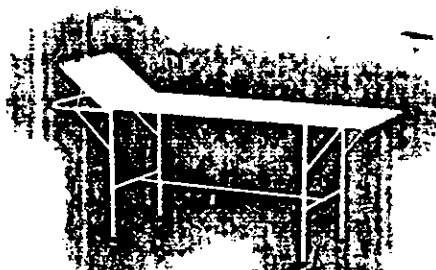

Mesa Exame Clínico em Chapa
CHS - 192

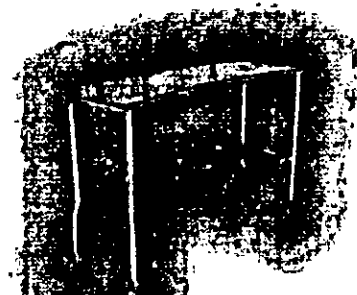

Mesa Semi Circular
CHS - 188

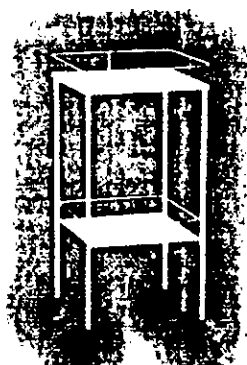

Mesa Auxiliar com
Varanda e Rodízios
Dimensões: 0,40 x 0,40 x 0,80 m
CHS - 174 / CHS - 176

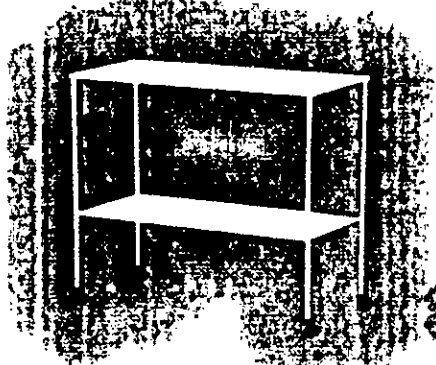

Mesa Auxiliar com Rodízios
Dimensões: 0,45 x 0,95 x 0,80 m
CHS - 182 / CHS - 183
CHS - 184 / CHS - 185

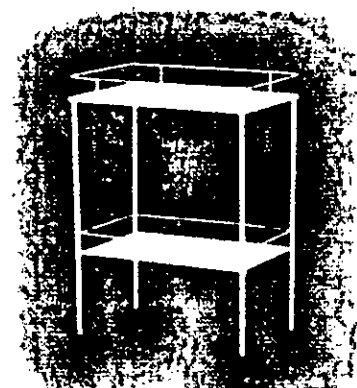

Mesa Auxiliar com Varanda
Dimensões: 0,40 x 0,60 x 0,80 m
CHS - 175 / CHS - 177

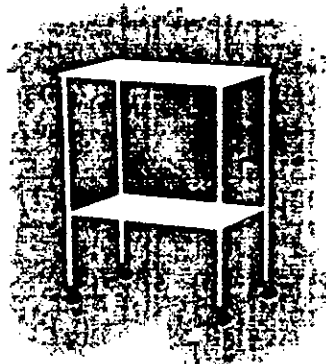

Mesa Auxiliar com Rodízios
Dim.: 0,40 x 0,60 x 0,80 m
CHS - 170 / CHS - 171
CHS - 172 / CHS - 173

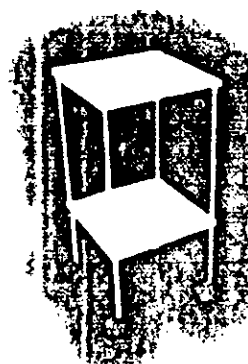

Mesa Auxiliar
Dim.: 0,40 x 0,40 x 0,80 m
CHS - 166 / CHS - 167
CHS - 168 / CHS - 169

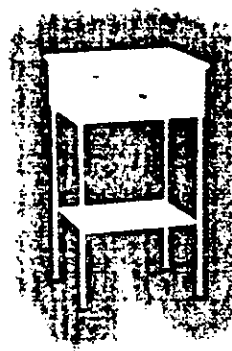

Mesa de Cabeceira
Aberta Simples
CHS - 191

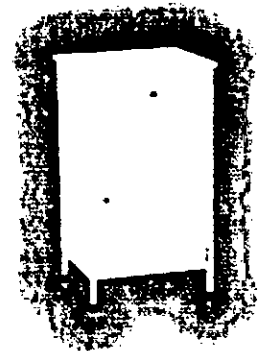

Mesa de Cabeceira
Fechada
CHS - 189 / CHS - 190



MESAS

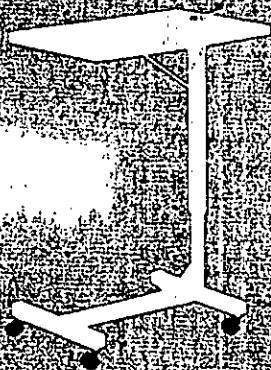

Mesa para Refeição
Modelo Luxo
CHS - 203

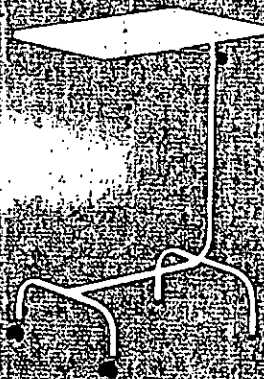

Mesa para Refeição
Modelo Simples
CHS - 202



Mesa de Mayo
Bandeja Inox
CHS - 186 / CHS - 187

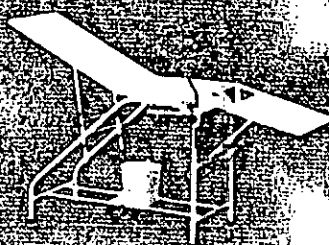

Mesa de Exame Ginecológico
CHS - 200 / CHS - 201

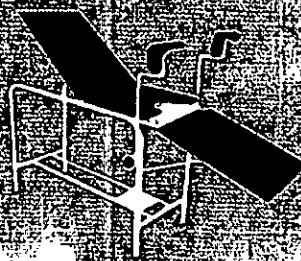

Mesa Ginecológica Estofada
CHS - 201 A

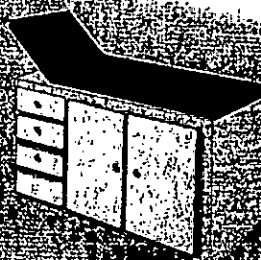

Mesa Exame Clínico
CHS - 253

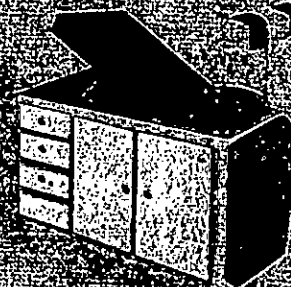

Mesa Exame
Clínico Ginecológico
CHS - 197



VETERINÁRIA

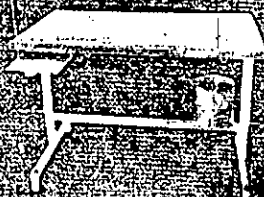

Mesa de Cirurgia
CHS - 250

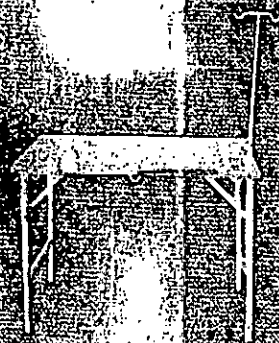

Mesa de Sorologia
CHS - 252



Mesa de Atendimento
em Inox
CHS - 249

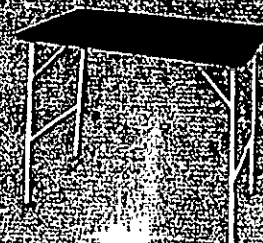

Mesa de Tosa Emborrachada
CHS - 251

DIVERSOS

Negatoscópio 1 Corpo
CHS - 210 / CHS - 211

Negatoscópio 2 Corpos (Parede)
CHS - 212 / CHS - 213

Suporte para Saco Hamper
CHS - 162 / CHS - 163

Suporte para 2 Bacias
(acompanha bacia em alumínio)
CHS - 233

Suporte para 1 Bacia
(acompanha bacia em alumínio)
CHS - 232

Escadinha 2 Degraus
com Piso Anti-derapante
CHS - 159 / CHS - 160 / CHS - 161

Mócho Giratório Inox
CHS - 206 / CHS - 207
CHS - 208 / CHS - 209

Mócho Giratório
Estofado
CHS - 205

Mócho Giratório
Estofado - Rodas
CHS - 204

Carro para Transporte
de Cilindro de Oxigênio
CHS - 148

Grade para Cama
Hospitalar
CHS - 236 / CHS - 237

Suporte de Braço
CHS - 218

Luminária Flexível
CHS - 164

Luminária Flexível
Halógena
CHS - 165

Colchão Hospitalar
para Cama Fawler
CHS - 239

Colchonete para Carro Maca
CHS - 240

Colchonete para
Mesa Ginecológica
CHS - 238

SIQUEIRA CAVALCANTE
1764 FIS
DEPT. DE ADMINISTRAÇÃO



Padiola Dobravel - Lona
CHS - 216

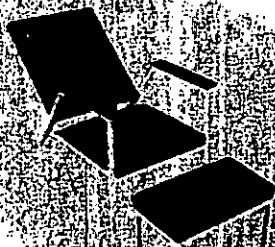

Poltrona Reclinavel
CHS - 217



item 10
Cadeira para Coleta de Sangue
CHS - 118 / CHS - 119

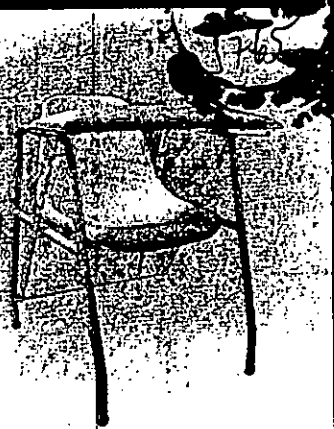

Cadeira para Coleta de Sangue
CHS 120

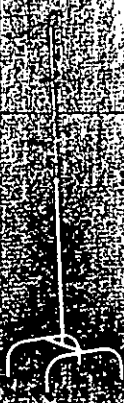

Suporte para Soro - Haste Inox
Altura Regulavel com Rodizios
CHS - 222 / CHS - 224 / CHS - 227

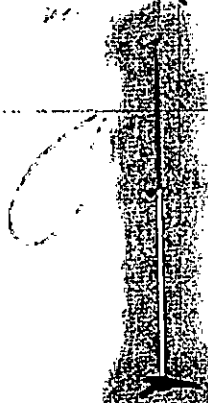

Suporte para Soro - Haste Inox
Altura Regulavel - Base em Tripé
CHS - 223 / CHS - 226 / CHS - 225

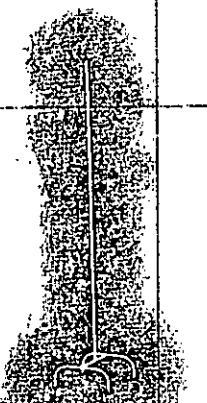

Suporte para Soro Fixo
CHS - 228 / CHS - 229
CHS - 230 / CHS - 231



Suporte para
Papel Toalha
CHS - 234 / CHS - 235



Suporte para Soro (Parede)
CHS - 220 / CHS - 221

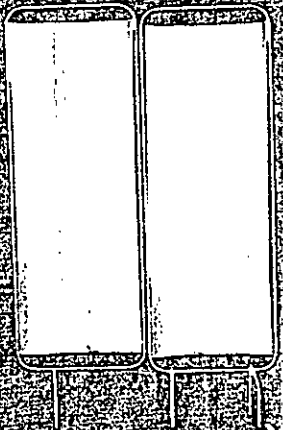

Biombo Duplo
CHS - 114 / CHS - 115

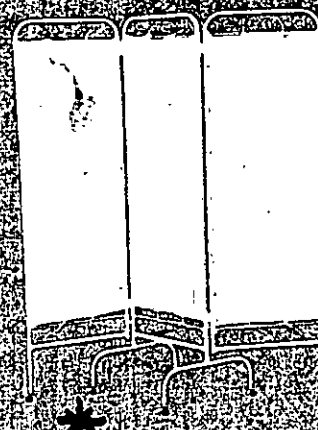

Biombo Triplo
CHS - 116 / CHS - 117

item 03



Item 16

UNIDADE MÓVEL DE OXIGENAÇÃO PARA CILINDRO DE 7 LITROS



84972926/0001-39
Ins.Est. 90535631-36

**J. Ribeiro Comércio
Atacadista LTDA - ME**

**AV. Brasil, 1543 Vila Salomé
CEP. 86192-000 CAMPÊ - PR**

Carrinho para transporte do cilindro, válvula reguladora com fluxômetro, conjunto para umidificação e cilindro de oxigênio de 7 litros.

Item 18



84972926/0001-39
Ins.Est. 90535631-36

J. Ribeiro Comércio
Atacadista LTDA - ME

AV. Brasil, 1543 Vila Salomé
CEP. 86192-000 CAMBÉ - PR

Compressor S45

Capacidade do Reservatório
45 LITROS

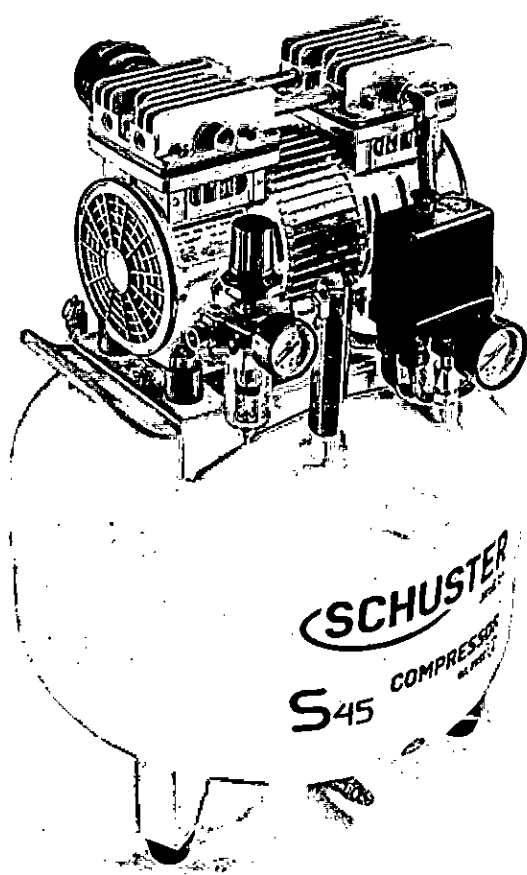

Compressor isento de óleo, ideal para consultórios odontológicos e rede de nebulização médica.

Características





CAPACIDADE:

Toggle ShiftNav

- 1 consultório sem bomba de vácuo ou 2 consultórios com bomba de vácuo.*

TECNOLOGIA:

- Totalmente isento de óleo. Não necessita lubrificação.
- Reservatório com tratamento interno antioxidante.

SILENCIOSO:

- Baixo nível de ruído: 56 Db a um metro de distância.

DISPOSITIVOS DE SEGURANÇA:

- Pressostato com chave geral liga/desliga.
- Válvula de segurança. Dispositivo de alívio do excesso de pressão.
- Rele térmico (protetor de sobrecarga de tensão). Protege o motor contra quedas ou picos de tensão desligando-o automaticamente em casos de temperatura excessiva.

OUTRAS CARACTERÍSTICAS:

- Dois manômetros: um para verificar a pressão interna do reservatório e outro para a pressão de saída de ar.
- Filtro de ar com drenagem automática (retém a umidade do ar no interior do reservatório) e regulador de pressão de saída do ar.
- Registro para drenagem da umidade condensada no reservatório de fácil acesso.
- Ventoinha de refrigeração nos motores.
- Filtros de aspiração (entradas de ar no reservatório). Acompanha dois refis para futura substituição.
- Mangueira do motor metálica e flexível. Maior segurança na estanqueidade do ar e de grande vida útil.
- Válvula de alívio (solenóide). Despressurização dos cabeçotes, fazendo com que o compressor trabalhe com menos esforço.

* Profissionais que utilizam o sugador do conjunto odontológico por um período de tempo prolongado ou dois sugadores ao mesmo tempo, recomendamos a aquisição de uma bomba de vácuo ou o compressor de modelo S55.



Download do
Manual do Produto

<http://www.schuster.ind.br/wp-content/uploads/2016/06/Manual-Proprietário-Compressor-S45-110V-Rev.05-15.pdf>

Especificações Técnicas

Dimensões:	Largura: 40cm Altura: 62cm Comprimento: 40cm
Peso Líquido:	28 Kg
Peso Bruto:	31 Kg
Alimentação:	127V ou 220V - Monofásico
Frequência do Motor:	60 Hz
Fluxo de ar (vazão efetiva):	212 l/min. (7,48 pc/min.)
Capacidade do reservatório:	45 litros
Pressão máxima de trabalho:	120 psi (0,83 MPa)
Potência (motor):	1,13 CV (840W)
Consumo de energia:	0,75 KW/hora
Corrente nominal:	6A (127V) / 3,5A (220V)
Velocidade de rotação do motor:	1750 r.p.m.
Número de pólos do motor:	4 polos
Número de pistões (cabeçotes):	2 pistões



Download do Manual do Produto

<http://www.schuster.ind.br/wp-content/uploads/2016/06/Manual-Proprietário-Compressor-S45-110V-Rev.05-15.pdf>

LINHA
COMPRESSORES

Buscar



TODOS OS PRODUTOS

[Amalgamadores \(http://www.schuster.ind.br/amalgamadores/\)](http://www.schuster.ind.br/amalgamadores/)

[Bombas de Vácuo \(http://www.schuster.ind.br/bombas-de-vacuio/\)](http://www.schuster.ind.br/bombas-de-vacuio/)

[Compressores \(http://www.schuster.ind.br/compressores/\)](http://www.schuster.ind.br/compressores/)



 Ministério da Saúde

 Agência Nacional
de Vigilância Sanitária
www.anvisa.gov.br

DATAVISA
Autorizações e Cadastro

Institucional Anvisa Divulga Serviços Áreas de Atuação Legislação

Espaço Cidadão Profissional de Saúde Setor Regulado

DADOS DA EMPRESA		
Razão Social SCHUSTER COMÉRCIO DE EQUIPAMENTOS ODONTOLÓGICOS LTDA		CNPJ 93.185.577/0001-04
Endereço Completo RUA JOSÉ CARLOS KRUEL 49 - NOSSA SENHORA DE LOURDES CEP: 97060380 - SANTA MARIA/RS		Telefone
Responsável Técnico JOZY MARIA GASPAS ENDERLE	Responsável Legal ROBSON SILUK SCHUSTER	
DADOS DO CADASTRO		
Cadastro Nº 8.03.548-0 (0L4573578XL1)	Data do Cadastro 12/02/2007	Situação ATIVA
Nº do Processo 25025.103960/2006-77	Cadastro -	
Atividades / Classes		
<input style="border: none;" type="button" value=" [Voltar] "/> <input style="border: none;" type="button" value=" [Nova Consulta] "/>		

SIA, Trecho 5, Área Especial 57, Bloco B, Térreo Brasília -DF - CEP: 71205-050 - Central de Atendimento Anvisa - 0800 642 9782

Copyright © ANVISA. Todos os direitos reservados



84972926/0001-39
Ins. Est. 90535631-36
J. Ribeiro Comércio
Atacadista LTDA - ME
AV. Brasil, 1543 Vila Salomé
CEP. 86192-000 CAMBÉ - PR

Item
19

PRE. MUN. SIBUEIRACAMPOS
2772 fls
R. DE A. COSTA

Compressor S55

84972926/0001-33
Ins.Est. 90535631-36

J. Ribeiro Comércio
Atacadista LTDA - ME

AV. Brasil, 1543 Vila Salomé
CEP. 86192-000 CAMBÉ - PR

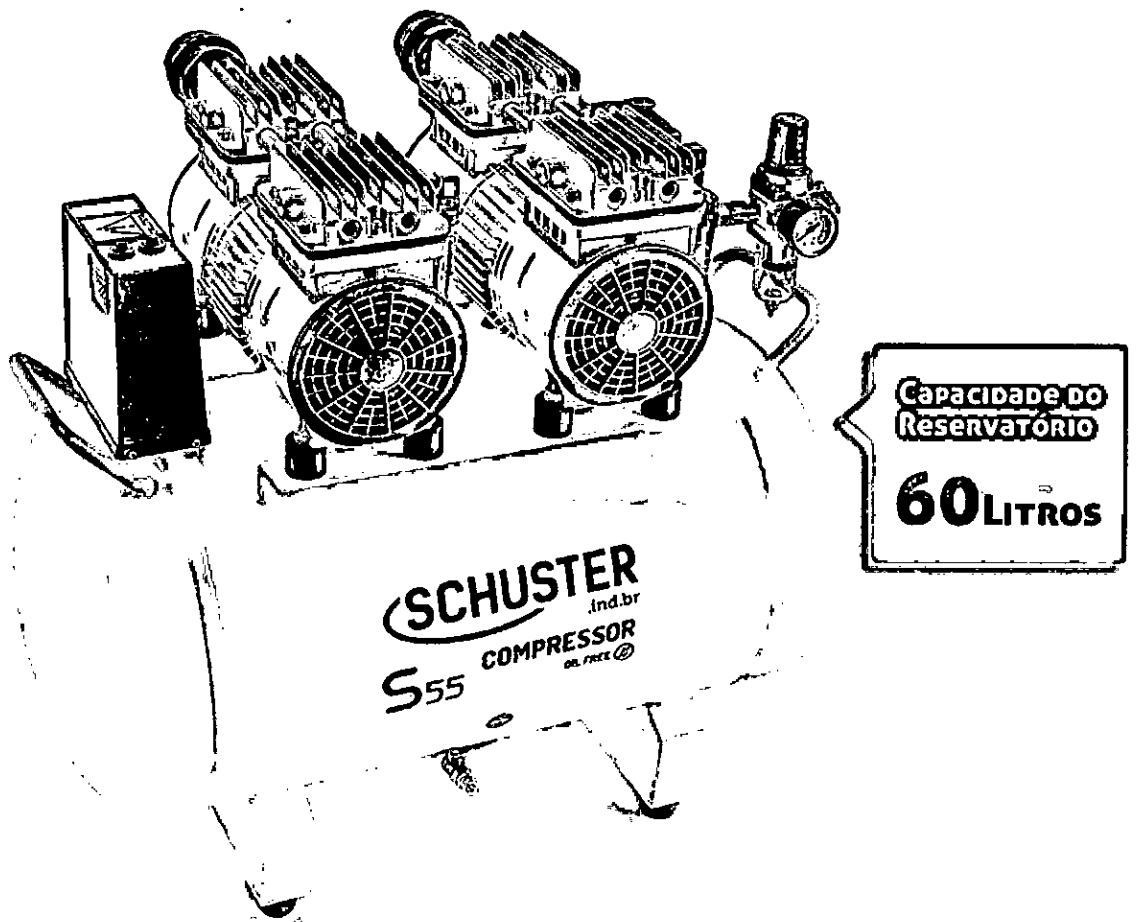

Compressor isento de óleo. Ideal para consultórios odontológicos e rede de nebulização médica.

Características

13



CAPACIDADE:

- 2 consultórios sem bomba de vácuo ou 3 consultórios com bomba de vácuo.

TECNOLOGIA:

- Totalmente isento de óleo. Não necessita lubrificação.
- Reservatório com tratamento interno antioxidante.

SILENCIOSO:

- Baixo nível de ruído: 62 Db a um metro de distância.

DISPOSITIVOS DE SEGURANÇA:

- Pressostato com chave geral liga/desliga.
- Válvula de segurança. Dispositivo de alívio do excesso de pressão.
- Rele térmico (protetor de sobrecarga de tensão). Protege o motor contra quedas ou picos de tensão desligando-o automaticamente em casos de temperatura excessiva. Possui dois reles térmicos, um para cada motor.

OUTRAS CARACTERÍSTICAS:

- Dois manômetros: um para verificar a pressão interna do reservatório e outro para a pressão de saída de ar.
- Filtro de ar com drenagem automática (retém a umidade do ar no interior do reservatório) e regulador de pressão de saída do ar.
- Registro para drenagem da umidade condensada no reservatório de fácil acesso.
- Ventoinha de refrigeração nos motores.
- Filtros de aspiração (entradas de ar no reservatório). Acompanha dois refs para futura substituição.
- Mangueira do motor metálica e flexível. Maior segurança na estanqueidade do ar e de grande vida útil.
- Válvula de alívio (solenóide). Despressurização dos cabeçotes, fazendo com que o compressor trabalhe com menos esforço.



Download do
Manual do Produto

<http://www.schuster.ind.br/wp-content/uploads/2016/09/Manual-Proprietário-Compressor-S55-110V-Rev.04-15.pdf>

LINHA
COMPRESSORES

Buscar



94

Dimensões:	Largura: 40cm Altura: 60cm Comprimento: 65cm
Peso Líquido:	43 Kg
Peso Bruto:	51 Kg
Alimentação:	127V ou 220V - Monofásico
Frequência do Motor:	60 Hz
Fluxo de ar (vazão efetiva):	424 l/min. (15 pc/min.)
Capacidade do reservatório:	60 litros
Pressão máxima de trabalho:	120 psi (0,83 MPa)
Potência (motor):	2,26 CV (1680 W)
Consumo de energia:	1,5 KW/hora
Corrente nominal:	12A (127V) / 7A (220V)
Velocidade de rotação do motor:	1750 r.p.m.
Número de pólos do motor:	4 polos
Número de pistões (cabeçotes):	4 pistões

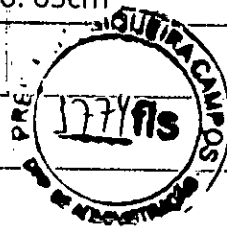

Download do Manual do Produto

(<http://www.schuster.ind.br/wp-content/uploads/2016/09/Manual-Proprietário-Compressor-S55-110V-Rev.04-15.pdf>)

LINHA
COMPRESSORES

Buscar



TODOS OS PRODUTOS

[Amalgamadores \(http://www.schuster.ind.br/amalgamadores/\)](http://www.schuster.ind.br/amalgamadores/)

[Bombas de Vácuo \(http://www.schuster.ind.br/bombas-de-vacuio/\)](http://www.schuster.ind.br/bombas-de-vacuio/)

[Compressores \(http://www.schuster.ind.br/compressores/\)](http://www.schuster.ind.br/compressores/)





Agência Nacional
de Vigilância Sanitária
www.anvisa.gov.br

DATAVISA Autorizações e Cadastro

Institucional Anvisa Divulga Serviços Áreas de Atuação Legislação

Espaço Cidadão Profissional de Saúde Setor Regulado

DADOS DA EMPRESA

Razão Social SCHUSTER COMÉRCIO DE EQUIPAMENTOS ODONTOLÓGICOS LTDA		CNPJ 93.185.577/0001-04
Endereço Completo RUA JOSÉ CARLOS KRUEL 49 - NOSSA SENHORA DE LOURDES CEP: 97060380 - SANTA MARIA/RS		Telefone
Responsável Técnico JOZY MARIA GASPAS ENDERLE	Responsável Legal ROBSON SILUK SCHUSTER	

DADOS DO CADASTRO

Cadastro Nº 8.03.548-0 (0L4573578XL1)	Data do Cadastro 12/02/2007	Situação ATIVA
Nº do Processo 25025.103960/2006-77	Cadastro	
Atividades / Classes		
<input type="button" value="[Voltar]"/> <input type="button" value="[Nova Consulta]"/>		

SIA, Trecho 5, Área Especial 57, Bloco B, Térreo Brasília -DF - CEP: 71205-050 - Central de Atendimento Anvisa - 0800 642 9782

Copyright © ANVISA. Todos os direitos reservados

84972926/0001-39
Ins.Est. 90535631-36

**J. Ribeiro Comércio
Atacadista LTDA - ME**

**AV. Brasil, 1543 Vila Salomé
CEP. 86192-000 CAMBÉ - PR**

849740200000

10000000000000000000

10000000000000000000

MEDPEJ



BPM

40% MORE

MONITOR DOPPLER DS-7000

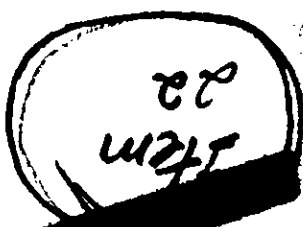
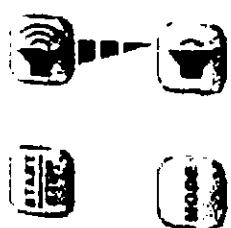

MEDPEJ



MEDPEJ

porque saúde é fundamental



LINHA MONITOR DOPPLER FETAL

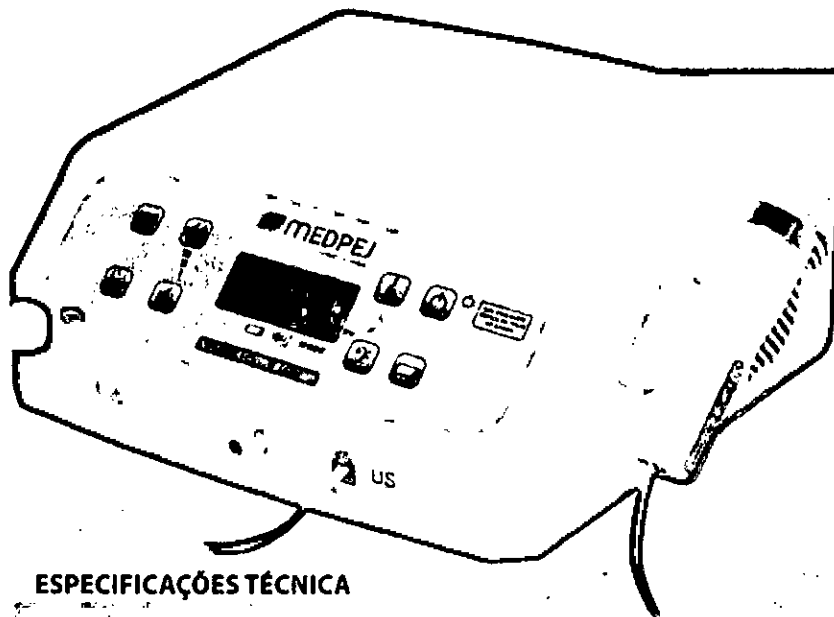

DF 7000 D

REGISTRO Nr. 80127840023

A nova linha de Monitores Doppler DF-7000 são equipamentos de alta sensibilidade, desenvolvido com o que existe de mais atual no mercado, placa eletrônica com componentes SMD. São utilizados para captar movimentos no interior do corpo humano por meio do sistema DOPPLER. Permite a detecção do coração do feto e o diagnóstico da gravidez múltipla entre a 10ª e 12ª semana de gestação, possibilitando a avaliação do ritmo cardíaco fetal durante a gravidez e pré parto. Posteriormente, por volta da 24ª à 26ª semana de gravidez, o som distinto e claro da placenta ajuda sua localização e facilita o diagnóstico da placenta prévia. O fluxo do cordão umbilical, também pode ser ouvido nesse estágio. São aferidos para uma excelente sensibilidade e um menor nível de ruídos, obtendo assim ótimos resultados na obstetria. Gabinete e transdutor em material ABS de alto impacto que evita a oxidação e deterioração ao longo do tempo. Suporte lateral para o transdutor facilitando seu armazenamento e transporte. Desligamento automático após 1 minuto sem uso, controle de volume e tonalidade. Ao desligar o equipamento a última configuração de volume e tonalidade ficam armazenados na memória.

Equipamento com display digital LCD com capacidade de demonstrar os batimentos cardíacos fetais na faixa de 30 a 240 bpm (Batimentos por minuto).

Possui três modos de funcionamento: modo 1 que permite ao usuário visualizar os batimentos em tempo real, modo 2 que calcula uma média dos batimentos cardíacos ou modo 3 que permite a seleção de um intervalo manualmente para medir os batimentos cardíacos.

Transdutor desconectável, facilitando a troca em caso de manutenção, com tecnologia micro processada que dispensa a calibração do equipamento após a substituição do transdutor.

Saída para fone de ouvido e gravador de som. Filtro minimizador de interferências durante a utilização.

Produto projetado em conformidade aos requisitos das normas:

ABNT NBR IEC 60601-1-1:1997 / IEC 60601-1-2:2006
IEC 60601-1-4:2004 / IEC 60601-2-37:2003

CERTIFICADO CONFORMIDADE NCC 14.02758

ESPECIFICAÇÕES TÉCNICA

- Faixa de medição de FCF: 30 a 240 Bpm
- Ciclagem de 6.000 a 60.000 e frequência de trabalho 2 MHz $\pm 10\%$
- Alimentação chaveada que opera de 110 a 230 v $\pm 10\%$ e frequência de 50/60hz
- Diâmetro máximo do foco Ultrassônico: 50 mm
- Profundidade máxima do feixe ultrassônico: 200 a 250 mm
- Controle de volume digital: 9 níveis (1 - 9)
- Controle de tonalidade digital: 10 níveis (0 - 9)
- Alojamento para transdutor na lateral do gabinete
- Saída para fone de ouvido ou gravador de som
- Possui fusível de proteção contra sobrecarga da corrente elétrica
- Dimensões: (L. P. A.) 217 x 250 x 100 mm.
- Potência: 32 VA / 15 W
- Potência ultrassônica: 5mh/cm²
- Peso líquido: 1,8 KG.
- Garantia 02 anos

CONTEÚDO DA EMBALAGEM

- 01 - DF 7000 D ou DF 7000 DB
- 01 - Transdutor 2MHz
- 01 - Fone para ouvido
- 01 - Frasco de gel
- 01 - Cabo de alimentação
- 01 - Manual de instruções

DF 7000 DB (BATERIA)

O Monitor Doppler Fetal modelo DF 7000 DB, possui bateria de Níquel metal hidreto (Ni-MH) com longa durabilidade e livre de chumbo e cádmio, com autonomia de uso contínuo de até 5 horas. O equipamento pode ser utilizado enquanto sua bateria é recarregada na rede elétrica. O nível de carga da bateria é indicado no display, carregador inteligente integrado, o equipamento funciona no modo rede quando conectado a energia elétrica, e ocorrendo a desconexão ou falha da rede elétrica o modo bateria é acionado automaticamente. Peso líquido: 1,9 KG.

NOVOS PROCESSADORES

Placas eletrônica com componentes SMD e Micro processadores.

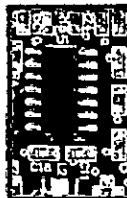



MEDPEJ

porque saúde é fundamental



MONITOR DOPPLER DF-7000 DB

REGISTRO ANVISA nº 80127840023

Descrição do produto:

A linha de Monitores Doppler DF-7000 são equipamentos de alta sensibilidade, desenvolvido com o que existe de mais atual no mercado, placa eletrônica com componentes SMD. São utilizados para captar movimentos no interior do corpo humano por meio do sistema DOPPLER. Permite a detecção do coração do feto e o diagnóstico da gravidez múltipla entre a 10ª e 12ª semana de gestação, possibilitando a avaliação do ritmo cardíaco fetal durante a gravidez e préparto. Posteriormente, por volta da 24ª à 26ª semana de gravidez, o som distinto e claro da placenta ajuda sua localização e facilita o diagnóstico da placenta prévia. O fluxo do cordão umbilical, também pode ser ouvido nesse estágio. São aferidos para uma excelente sensibilidade e um menor nível de ruídos, obtendo assim ótimos resultados na obstetrícia. Gabinete e transdutor em material ABS de alto impacto que evita a oxidação e deterioração ao longo do tempo. Suporte lateral para o transdutor facilitando seu armazenamento e transporte. Desligamento automático para economia de consumo após 1 minuto sem uso, controle de volume e tonalidade. Ao desligar o equipamento a última configuração de volume e tonalidade ficam armazenados na memória. Cabo de força e Transdutor desconectáveis, facilitando a troca em caso de manutenção, com tecnologia que dispensa a calibração do equipamento após a substituição do transdutor. Saída para fone de ouvido e gravador de som. Equipamento com display digital LCD com capacidade de demonstrar os batimentos cardíacos fetais na faixa de 30 a 240 bpm (Batimentos por minuto). Possui bateria de Níquel metal hidreto (Ni-MH) com longa durabilidade e livre de chumbo e cádmio, com autonomia de uso contínuo de até 5 horas. O equipamento pode ser utilizado enquanto sua bateria é recarregada na rede elétrica. O nível de carga da bateria é indicado no display, carregador inteligente integrado, o equipamento funciona no modo rede quando conectado a energia elétrica, e ocorrendo a desconexão ou falha da rede elétrica o modo bateria é acionado automaticamente. Possui três modos de funcionamento: modo 1 que permite ao usuário visualizar os batimentos em tempo real, modo 2 que calcula uma média dos batimentos cardíacos ou modo 3 que permite a seleção de um intervalo manualmente para medir os batimentos cardíacos.

Filtro minimizador de interferências durante a utilização.

Produto projetado em conformidade aos requisitos das normas:

ABNT NBR IEC 60601-1:1997

ABNT NBR IEC 60601-1-2:2006

ABNT NBR IEC 60601-1-4:2004

ABNT NBR IEC 60601-2-37:2003

CERTIFICADO CONFORMIDADENCC 14.02758

Especificações Técnica:

Faixa de medição de FCF: 30 a 240 Bpm

Ciclagem de 6.000 a 60.000 e frequência de trabalho 2 MHz $\pm 10\%$

Alimentação chaveada que opera de 110 a 230 v $\pm 10\%$ e frequência de 50/60hz

Diâmetro máximo do foco Ultrassônico: 50 mm

Profundidade máxima do feixe ultrassônico: 200 a 250 mm

Controle de volume digital: 9 níveis (1 - 9)

MEDPEJ – EQUIPAMENTOS MÉDICOS LTDA

CNPJ: 03.155.958/0001-40 – INSCRIÇÃO ESTADUAL: 582.482.268.112

RUA CAMPINAS, 2248 – VILA ELISA – FONE/FAX (16) 3238-0300.

CEP 14075-070 – RIBEIRÃO PRETO – SP

www.medpej.com.br brmedpej@medpej.com.br



MEDPEJ

porque saúde é fundamental



Controle de tonalidade digital: 10 níveis (0 – 9), nível 9 é o mais agudo

Alojamento para transdutor na lateral do gabinete

Saída para fone de ouvido ou gravador de som

Possui fusível de proteção contra sobrecarga da corrente elétrica

Dimensões: (L. P. A.) 217 x 250 x 100mm.

Potencia: 32 VA / 15 W

Potencia ultrassônica: $\geq 5\text{mh/cm}^2$

Peso líquido: 1,5 KG.

Garanta: 02 anos

Conteúdo da embalagem:

01 – DF 7000 D

01 – Transdutor 2MHZ

01 – Fone para ouvido

01 – Frasco de gel

01 – Cabo de alimentação

01 – Manual de instruções

Especificações Técnica:

Faixa de medição de FCF (DF-7000 D e DF-7000 DB): 30 a 240 Bpm

Ciclagem de 6.000 a 60.000 e frequência de trabalho 2mhz

Alimentação chaveada que opera de 110 a 230 v $\pm 10\%$ e frequência de 50/60hz

Diâmetro máximo do foco Ultrassônico: 50 m

Profundidade máxima do feixe ultrassônico: 200 mm

Controle de volume digital: 9 níveis (1 - 9)

Controle de tonalidade digital: 10 níveis (0 – 9), nível 9 é o mais agudo

Alojamento para transdutor na lateral do gabinete

Saída para fone de ouvido.

Normas: NBR IEC 60601-1, NBR IEC 60601-1-2, NBR IEC 60601-2-37.

Peso líquido: 1,500Kg

Dimensões 200x210x95 mm

Bateria de Níquel metal hidreto (Ni-MH) com longa durabilidade e livre de chumbo e cádmio

Garantia: 2 anos

MEDPEJ – EQUIPAMENTOS MÉDICOS LTDA

CNPJ: 03.155.958/0001-40 – INSCRIÇÃO ESTADUAL: 582.482.268.112

RUA CAMPINAS, 2248 – VILA ELISA – FONE/FAX (16) 3238-0300.

CEP 14075-070 – RIBEIRÃO PRETO – SP

www.medpej.com.br brmedpej@medpej.com.br

300



MEDPEJ

porque saúde é fundamental



Conteúdo da embalagem:

01 – DF 7000 DB

01 – Transdutor 2MHZ

01 – Fone para ouvido

01 – Frasco de gel

01 – Cabo de alimentação

01 – Manual de instruções

MEDPEJ – EQUIPAMENTOS MÉDICOS LTDA

CNPJ: 03.155.958/0001-40 – INSCRIÇÃO ESTADUAL: 582.482.268.112

RUA CAMPINAS, 2248 – VILA ELISA – FONE/FAX (16) 3238-0300.

CEP 14075-070 – RIBEIRÃO PRETO – SP

www.medpej.com.br / brmedpej@medpej.com.br



Agência Nacional
de Vigilância Sanitária
www.anvisa.gov.br

CONSULTA PRODUTO CORRELATO



Institucional Anvisa Divulga Serviços Áreas de Atuação Legislação

Espaço Cidadão Profissional de Saúde Setor Regulado

Detalhe do Produto: **MONITOR DOPPLER DF-7000**

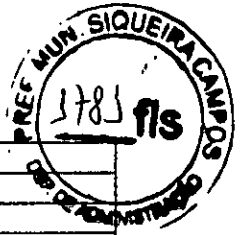

Nome da Empresa:	MEDPEJ EQUIPAMENTOS MEDICOS LTDA EPP		
CNPJ:	03.155.958/0001-40	Autorização:	8012784
Produto:	MONITOR DOPPLER DF-7000		
Modelo Produto Médico:	DF-7000 DBP DF-7000 DP DF-7000 SBP DF-7000 SP DF-7000 VBP DF-7000 VP DF-7000-D DF-7000-DB DF-7000-S DF-7000-SB DF-7000-V DF-7000-VB		
Nome Técnico:	Monitor Fetal		
Registro:	80127840023		
Processo:	25351.068859/2014-10		
Origem do Produto	FABRICANTE : MEDPEJ EQUIPAMENTOS MEDICOS LTDA EPP - BRASIL DISTRIBUIDOR : MEDPEJ EQUIPAMENTOS MEDICOS LTDA EPP - BRASIL		
Classificação de Risco:	II - MEDIO RISCO		
Vencimento do Registro:	VIGENTE		
			<< VOLTAR

Agência Nacional de Vigilância Sanitária - Setor de Indústria e Abastecimento (SIA) - Trecho 5 - Área Especial 57 - Brasília (DF) - CEP 71205-050 - Tel: (61) 3462-6000 - Disque Saúde: 0 800 61 1997

Copyright © 2003 Anvisa

84972926/0001-39
 Ins. Est. 90535631-36
 J. Ribeiro Comércio
 Atacadista LTDA - ME
 AV. Brasil, 1543 Vila Salomé
 CEP. 86192-000 CAMBÉ - PR



Agência Nacional
de Vigilância Sanitária
www.anvisa.gov.br

DATAVISA Autorizações e Cadastro



Institucional Anvisa Divulga Serviços Áreas de Atuação Legislação

DADOS DA EMPRESA

Razão Social MEDPEJ EQUIPAMENTOS MEDICOS LTDA EPP		CNPJ 03.155.958/0001-40
Endereço Completo RUA CAMPINAS Nº 2248 - VILA ELISA CEP: 14075070 - RIBEIRÃO PRETO/SP		Telefone 16-32380300
Responsável Técnico IVAN LUIS FOSCHI DE OLIVEIRA	Responsável Legal WAGNER APARECIDO ROCHA	

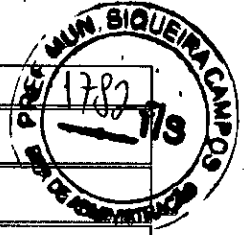

DADOS DO CADASTRO

Cadastro Nº 8.01.278-4 (KHY21LYLLOX6)	Data do Cadastro 08/01/2003	Situação ATIVA
Nº do Processo 25351.218355/2002-74	Cadastro -	
Atividades / Classes		
<input style="border: none;" type="button" value=" [Voltar] "/> <input style="border: none;" type="button" value=" [Nova Consulta] "/>		

SIA, Trecho 5, Área Especial 57, Bloco B, Térreo Brasília -DF - CEP: 71205-050 - Central de Atendimento Anvisa - 0800 642 9782

Copyright © ANVISA. Todos os direitos reservados.

84972926/0001-39
Ins.Est. 90535631-36
J. Ribeiro Comércio
Atacadista LTDA - ME
AV. Brasil, 1543 Vila Salomé
CEP. 86192-000 CAMBÉ - PR

Item
23

PREF. MUN. BIQUEIRA CAMBÉ - PR
5783
RIS

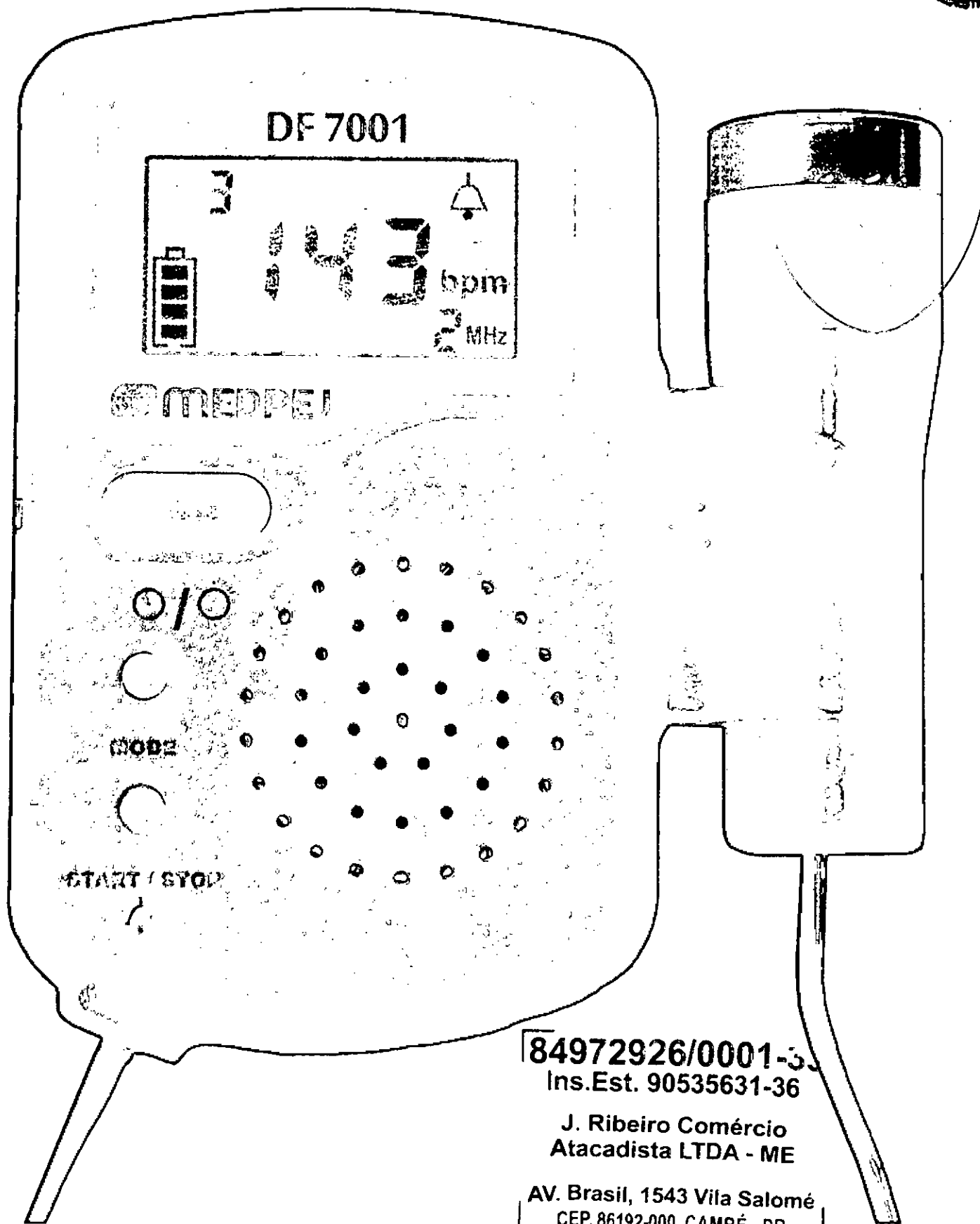

84972926/0001-33
Ins.Est. 90535631-36
J. Ribeiro Comércio
Atacadista LTDA - ME
AV. Brasil, 1543 Vila Salomé
CEP. 86192-000 CAMBÉ - PR

104

Detector Fetal Portátil – DF 7001

ANVISA nº 80127840024

Descrição do produto:

Sonar modelo portátil, utilizado para detectar batimentos cardíacos fetais a partir da 10ª à 12ª semana de gestação, possibilitando a avaliação do ritmo cardíaco fetal durante a gravidez e parto. Esse método diagnóstico permite um meio simples de estabelecer positiva e imediatamente a viabilidade fetal em gravidez prematura e pode facilmente ser usado para verificar se existe vida fetal durante a ameaça de aborto. É ainda possível detectar gravidez múltipla, a partir da 10ª à 12ª semana. Posteriormente, por volta da 24ª à 26ª semana de gravidez, o som distinto e claro da placenta ajuda sua localização e facilita o diagnóstico da placenta prévia. O fluxo do cordão umbilical, também pode ser ouvido nesse estágio. É aferido para uma excelente sensibilidade e um menor nível de ruídos, obtendo assim ótimos resultados na obstetrícia.

Produzido dentro das normas de qualidade e tecnologia.

RMP. 04.023 Rev.01

Especificações Técnica:

Ciclagem 6.000 a 60.000.

Alimentação bateria alcalina 9 V IEC-6LR61/6LF22

Frequência 2mhz \pm 10%

Potência máxima de consumo 2VA

Faixa de medição de FCF: 60 a 210bpm

Precisão da medição da FCF: \pm 2% da faixa

Dimensões 33 X 117 X 131 mm

Média de duração da bateria 01h20min

Gabinete e transdutor confeccionado em plástico ABS

04 modos de funcionamento.

Indicador de batimento cardíaco fetal e bateria fraca no display com contador numérico digital.

Saída para fone de ouvido.

Carregador para bateria utiliza rede elétrica (110 v) ou (220 v).

Desligamento automático para economia de bateria após 1 minuto sem detecção.

Alojamento para transdutor na lateral do aparelho.

Compartimento para a bateria localizado na traseira.

Normas: NBR IEC 60601-1, NBR IEC 60601-1-2, NBR IEC 60601-2-37.

Peso líquido: 400gr.

Peso bruto: 500gr.

Garantia: 2 anos

MEDPEJ – EQUIPAMENTOS MÉDICOS LTDA

CNPJ: 03.155.958/0001-40 – INSCRIÇÃO ESTADUAL: 582.482.268.112

RUA CAMPINAS, 2248 – VILA ELISA – FONE/FAX (16) 3238-0300.

CEP 14075-070 – RIBEIRÃO PRETO – SP

www.medpej.com.br

medpej@medpej.com.br



MEDPEJ

porque saúde é fundamental



Conteúdo da embalagem:

01 - DF 7001

01 - Gel ultrassônico 50g

01 - Fone de ouvido intra-auricular

01 - Manual de instruções

01 - Alça para transporte

01 - Bolsa para armazenamento

Opcionais:

Carregador de bateria 9 v. x 200 MAH alcalina recarregável

Bateria 9 v x 200 MAH alcalina recarregável

[Voltar ao topo](#)

84972926/0001-39
Ins.Est. 90535631-36

J. Ribeiro Comércio
Atacadista LTDA - ME

AV. Brasil, 1543 Vila Salomé
CEP. 86192-000 CAMBÉ - PR

MEDPEJ – EQUIPAMENTOS MÉDICOS LTDA

CNPJ: 03.155.958/0001-40 – INSCRIÇÃO ESTADUAL: 582.482.268.112

RUA CAMPINAS, 2248 – VILA ELISA – FONE/FAX (16) 3238-0300.

CEP 14075-070 – RIBEIRÃO PRETO – SP

www.medpei.com.br

medpei@medpei.com.br

106



Agência Nacional
do Vigilância Sanitária
www.anvisa.gov.br

CONSULTA PRODUTO CORRELATO



Institucional Anvisa Divulga Serviços Áreas de Atuação Legislação

Detalhe do Produto: **MONITOR DOPPLER DF-7001**



Nome da Empresa:	MEDPEJ EQUIPAMENTOS MEDICOS LTDA EPP		
CNPJ:	03.155.958/0001-40	Autorização:	8012784
Produto:	MONITOR DOPPLER DF-7001		
Modelo Produto Médico:	DF-7000-VB DF-7001-B DF-7001-D DF-7001-DA DF-7001-N DF-7001-S DF-7001-VN DF-7001-VS		
Nome Técnico:	Monitor Fetal		
Registro:	80127840024		
Processo:	25351.468985/2015-62		
Origem do Produto	FABRICANTE : MEDPEJ EQUIPAMENTOS MEDICOS LTDA EPP - BRASIL DISTRIBUIDOR : MEDPEJ EQUIPAMENTOS MEDICOS LTDA EPP - BRASIL		
Classificação de Risco:	II - MEDIO RISCO		
Vencimento do Registro:	VIGENTE		
			<< VOLTAR

Agência Nacional de Vigilância Sanitária - Setor de Indústria e Abastecimento (SIA) - Trecho 5 - Área Especial 57 - Brasília (DF) - CEP 71205-050 - Tel: (61) 3462-6000 - Disque Saúde: 0 800 61 1997

Copyright © 2003 Anvisa

84972926/0001-39
Ins.Est. 90535631-36

**J. Ribeiro Comércio
Atacadista LTDA - ME**

**AV. Brasil, 1543 Vila Salomé
CEP. 86192-000 CAMBÉ - PR**

907



Agência Nacional
de Vigilância Sanitária
www.anvisa.gov.br

DATAVISA Autorizações e Cadastro



Institucional Anvisa Divulga Serviços Áreas de Atuação Legislação

Espaço Cidadão Profissional de Saúde



DADOS DA EMPRESA		
Razão Social MEDPEJ EQUIPAMENTOS MEDICOS LTDA EPP		CNPJ 03.155.958/0001-40
Endereço Completo RUA CAMPINAS Nº 2248 - VILA ELISA CEP: 14075070 - RIBEIRÃO PRETO/SP		Telefone 16-32380300
Responsável Técnico IVAN LUIS FOSCHI DE OLIVEIRA	Responsável Legal WAGNER APARECIDO ROCHA	
DADOS DO CADASTRO		
Cadastro Nº 8.01.278-4 (KHY21LYLLOX6)	Data do Cadastro 08/01/2003	Situação ATIVA
Nº do Processo 25351.218355/2002-74	Cadastro -	
Atividades / Classes		
<input type="button" value=" Voltar]"/> <input type="button" value=" Nova Consulta]"/>		

SIA, Trecho 5, Área Especial 57, Bloco B, Térreo Brasília -DF - CEP: 71205-050 - Central de Atendimento Anvisa - 0800 642 9782

Copy/ght © ANVISA. Todos os direitos reservados.

84972926/0001-39
Ins.Est. 90535631-36

**J. Ribeiro Comércio
Atacadista LTDA - ME**

**AV. Brasil, 1543 Vila Salomé
CEP. 86192-000 CAMBÉ - PR**

108



Item 27

Logue-se para solicitar Orçamentos

 Linhas

Home Empresa Produtos Clientes Pontos de Venda Assistência Técnica Manuais Contato

Linha | Linha Odontológica | Departamento | Fotopolimerizador

X

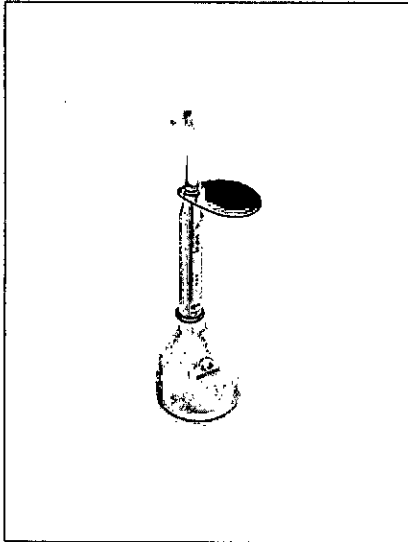

Luxcler LED sem fio

Preços Especiais

Código Produto **FTP 01**

Quantidade

Mais Fotos deste produto



peças

Baixar Manual

Solicitar Orçamento

Descrição do Produto

[Voltar às Ofertas](#)

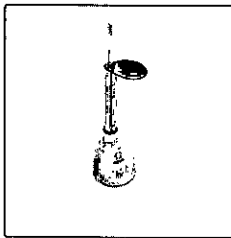

Luxcler LED sem fio

Comprimento: 18,00 cm **Altura:** 15,00 cm **Largura:** 18,00 cm **Peso:** 0,160 Kg

Descrição:

O Fotopolimerizador LUXCLER LED* é um aparelho para clareamento odontológico e fotopolimerização de resinas, adesivos e selantes dentais foto sensíveis.

A luz é um componente importante na polimerização de resinas compostas, adesivos e selantes dentais fotosensíveis, pois ele é absorvido pela canforquinona, que é o principal foto iniciador neste processo. Portanto, as características desta luz são fatores de grande relevância na qualidade final da cura.

Vantagens do LUXCLER LED:

- Luz espectralmente mais seletiva que lâmpadas convencionais.
- Luz fria, não aquece a resina e o dente.
- Aparelho compacto e simples.
- Baixo consumo de energia.
- Maior tempo de vida útil.
- Não utiliza filtro.
- Ponteira de alta eficiência e resistente a impactos.
- Não utiliza lâmpada.

*LUXCLER LED é aprovado por laboratório acreditado pelo INMETRO.

Acionamento
Tensão
Temperatura
Tempo
Sonorizador
Carga da bateria
Carregamento
Potência

Elétrico
Bivolt automático
min. 10°C - máx. 20°C
Intervalo de 20s
Cada 10s
~ 300 ciclos de 20s
~ 4 horas
800 mW/cm²

O PRODUTO ACOMPANHA:

- 01 suporte para descanso/carregador de bateria;
- 01 fonte bi-volt;
- 01 lente (protetor ocular);
- 01 ponteira para fotopolimerização;
- 01 manual de instruções e certificado de garantia.

84972926/0001-39/
Ins.Est. 90535631-36

J. Ribeiro Comércio
Atacadista LTDA - ME

AV. Brasil, 1543 Vila Salomé
CEP. 86192-000 CAMBÉ - PR

Institucional

- Quem Somos
- Contato
- Parceiros
- Política de Vendas
- Valores
- Financiamento

Produtos

- Linha Odontológica
- Linha Médica
- Linha Veterinária
- Linha Estética



Dentscler

Curtir Página 1 mil curtidas



Seja o primeiro de seus amigos a curtir isso.



Rua Basílio da Gama, 406 | CEP 14060-460 | Vila Albertina | Fone: (16) 3456-8111 | Ribeirão Preto | SP

Copyright © 2015 Dentscler. Todos os direitos reservados.

84972926/0000
Ins.Est. 90535631-36

J. Ribeiro Comércio
Atacadista LTDA - ME

AV. Brasil, 1543 Vila Salomé
CEP. 86192-000 CAMBÉ - SP





Agência Nacional
do Vigilância Sanitária
www.anvisa.gov.br

CONSULTA PRODUTO CORRELATO



Institucional Anvisa Divulga Serviços Áreas de Atuação Legislação

Detalhe do Produto: **FOTOPOLIMERIZADOR / FOTOCLAREADOR LUXCLER LED**

Nome da Empresa:	DENTSCLER INDÚSTRIA DE APARELHOS ODONTOLÓGICOS LTDA		
CNPJ:	01.332.005/0001-84	Autorização:	1032869
Produto:	FOTOPOLIMERIZADOR / FOTOCLAREADOR LUXCLER LED		
Modelo Produto Médico:	Nenhum Modelo/Apresentação Encontrado(a)!		
Nome Técnico:	Equipamento para Clareamento Dental e Fotopolimerização de Resinas		
Registro:	10328690014		
Processo:	25351.472332/2005-56		
Origem do Produto	FABRICANTE : DENTSCLER INDÚSTRIA DE APARELHOS ODONTOLÓGICOS LTDA - BRASIL DISTRIBUIDOR : DENTSCLER INDÚSTRIA DE APARELHOS ODONTOLÓGICOS LTDA - BRASIL		
Classificação de Risco:	II - MEDIO RISCO		
Vencimento do Registro:	22/05/2011		
			<< VOLTAR

Agência Nacional de Vigilância Sanitária - Setor de Indústria e Abastecimento (SIA) - Trecho 5 - Área Especial 57 - Brasília (DF) - CEP 71205-050 - Tel: (61) 3462-6000 - Disque Saúde: 0 800 61 1997

Copyright © 2003 Anvisa

84972926/0001-391
Ins.Est. 90535631-36

J. Ribeiro Comércio
Atacadista LTDA - ME

AV. Brasil, 1543 Vila Salomé
CEP. 86192-000 CAMBÉ - PR

(313)

PREF. MUNICIPAL DE CAMBÉ
1791 fls

Ministério da Saúde

Agência Nacional
de Vigilância Sanitária
www.anvisa.gov.br

DATAVISA
Autorizações e Cadastro



Institucional Anvisa Divulga Serviços Áreas de Atuação Legislação

DADOS DA EMPRESA		
Razão Social DENTSCLER INDÚSTRIA DE APARELHOS ODONTOLÓGICOS LTDA		CNPJ 01.332.005/0001-84
Endereço Completo RUA BASÍLIO DA GAMA 406 - IPIRANGA CEP: 14060460 - RIBEIRÃO PRETO/SP		Telefone 16-36226818
Responsável Técnico JOSÉ CARLOS PENA BARBOSA	Responsável Legal JOÃO ALBINO CAMILLO	
DADOS DO CADASTRO		
Cadastro Nº 1.03.286-9	Data do Cadastro 08/09/1997	Situação ATIVA
Nº do Processo 25004.003200/96-49	Cadastro -	
Atividades / Classes		
<input type="button" value="[Voltar]"/> <input type="button" value="[Nova Consulta]"/>		

SIA, Trecho 5, Área Especial 57, Bloco B, Térreo Brasília -DF - CEP: 71205-050 - Central de Atendimento Anvisa - 0800 642 9782

Copyright © ANVISA. Todos os direitos reservados

84972926/0001-39
Ins.Est. 90535631-36

J. Ribeiro Comércio
Atacadista LTDA - ME

AV. Brasil, 1543 Vila Salomé
CEP. 86192-000 CAMBÉ - PR

112

Item 37



SELADORA 40cm SELAMAQ MPT400

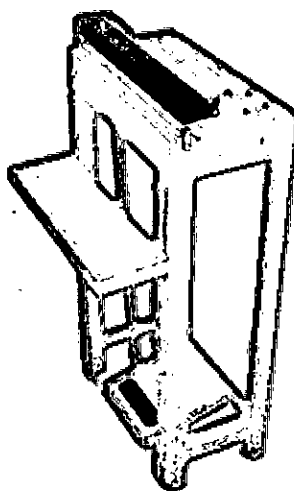

84972926/0001-39
Ins.Est. 90535631-36

J. Ribeiro Comércio
Atacadista LTDA - ME

AV. Brasil, 1543 Vila Salomé
CEP. 86192-000 CAMBÉ - PR

Máquinas seladora com pedal de 40 cm para solda, com fita níquel cromo ou fio de corte níquel, partida rápida ou com temporizador desligamento automático, sinaleiros e bandeja regulável.

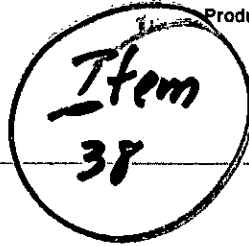

Altjet I

Home / Produtos / Profilaxia / Altjet I

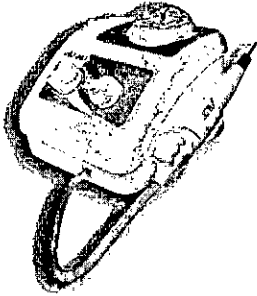

84972926/0001-00

Ins.Est. 90535631-36

J. Ribeiro Comércio
Atacadista LTDA - ME

AV. Brasil, 1543 Vila Salomé
CEP. 86192-000 CAMBÉ - PR

Outros modelos

Altsonic Jet Ceramic
Altsonic Ceramic I
Altsonic Ceramic II
Altsonic Jet Ceramic Com
Insertos

EQUIPAMENTOS PARA PROFILAXIA DENTÁRIA COM JATO DE BICARBONATO.

- O jateamento de superfícies utiliza o bicarbonato de sódio.
- Através de um sistema de geração de partículas o mesmo fica em suspensão e são inseridos num jato de ar comprimido.
- A colocação do pó de bicarbonato de sódio é feita através de um reservatório localizado na parte superior do equipamento.
- A pressurização interna ocorre através do terminal do micro-motor do equipo, facilitando seu funcionamento e dispensando ligações externas de ar e água.
- Despressurização interna através de varredura automática do bicarbonato, ocorrendo do reservatório até a peça de mão.
- Filtro de ar com drenagem semi automática.
- Registros com ajuste fino do fluxo de água e do fluxo de ar com pó de bicarbonato de sódio, possibilitam adequar a necessidade de cada operação.
- Caneta do jato de bicarbonato autoclavável.

APLICAÇÕES

- Remoção de manchas escuras dos dentes, provocadas pelo cigarro, café, chá, etc. associados às placas bacterianas e não ao cálculo.

INDICAÇÕES:

- Clínicas e consultórios que necessitam executar procedimentos de profilaxia dentária para remoção de tártaro e outras impurezas através do jateamento de superfícies utilizando pó de bicarbonato de sódio.

RECOMENDAÇÕES ADICIONAIS

- Instalação e serviços de assistência técnica, devem ser executados somente por pessoal do serviço autorizado.
- Este equipamento destina-se ao uso odontológico devendo ser utilizado e manuseado por pessoa capacitada, observando as instruções contidas neste manual.
- É obrigação do usuário usar somente instrumentos de trabalho em perfeitas condições e proteger a si, pacientes e terceiros contra eventuais perigos.
- Estudos demonstram que existe um aumento significativo do número(de bactérias contidas nas gotículas de spray formado ao redor da peça de mão do jato de bicarbonato, portanto é recomendada a utilização de máscaras e óculos de proteção.
- Ao direcionar o jato para a área contaminada, deve-se lembrar que o mesmo não deve ser dirigido para os tecidos sensíveis, tais como gengiva, pois o poder abrasivo do jato é elevado e poderá causar sangramentos.
- Partículas solúveis eventualmente podem ser introduzidas no tecido conjuntivo subjacente ao sulco gengival, pelo fluxo do jato de bicarbonato. Assim, deve-se evitar o uso desta função após a escultura e o polimento das restaurações de amálgama.
- O bicarbonato de sódio desidrata os lábios. Usar algum tipo de lubrificante nos lábios do paciente antes dos procedimentos.
- Após utilizar este equipamento, o mesmo deve ser descartado em local apropriado (conforme legislação local).

154



Agência Nacional
do Vigilância Sanitária
www.anvisa.gov.br

CONSULTA PRODUTO CORRELATO

Institucional Anvisa Divulga Serviços Áreas de Atuação Legislação

Espaço Profissional Espaço Cidadão Setor de Saúde Setor Regulado

Detalhe do Produto: Equipamento para Profilaxia Odontológica por Bicarbonato de Sódio Alt

Nome da Empresa:	ALT EQUIPAMENTOS MEDICOS ODONTOLOGICOS LTDA EPP		
CNPJ:	08.044.106/0001-07	Autorização:	8034896
Produto:	Equipamento para Profilaxia Odontológica por Bicarbonato de Sódio Alt		
Modelo Produto Médico:	ALT JET I		
Nome Técnico:	Equip p/ Profilaxia Odont Bicarb Sodio/Ultra-Som		
Registro:	80348960002		
Processo:	25351.200040/2007-85		
Origem do Produto	FABRICANTE : ALT EQUIPAMENTOS MEDICOS ODONTOLOGICOS LTDA EPP - BRASIL DISTRIBUIDOR : ALT EQUIPAMENTOS MEDICOS ODONTOLOGICOS LTDA EPP - BRASIL		
Classificação de Risco:	II - MEDIO RISCO		
Vencimento do Registro:	24/09/2012		
			<< VOLTAR

Agência Nacional de Vigilância Sanitária - Setor de Indústria e Abastecimento (SIA) - Trecho 5 - Área Especial 57 - Brasília (DF) - CEP 71205-050 - Tel: (61) 3462-6000 - Disque Saúde: 0 800 61 1997

Copyright © 2003 Anvisa

84972926/0001-39

Ins.Est. 90535631-36

**J. Ribeiro Comércio
Atacadista LTDA - ME**

**AV. Brasil, 1543 Vila Salomé
CEP. 86192-000 CAMBÉ - PR**



Agência Nacional
do Vigilância Sanitária
www.anvisa.gov.br

DATAVISA Autorizações e Cadastro



Institucional Anvisa Divulga Serviços Áreas de Atuação Legislação

DADOS DA EMPRESA		
Razão Social ALT EQUIPAMENTOS MEDICOS ODONTOLOGICOS LTDA EPP		CNPJ 08.044.106/0001-07
Endereço Completo RUA MAJOR RUBENS VAZ 915 - CAMPOS ELISIOS CEP: 14080510 - RIBEIRÃO PRETO/SP		Telefone 16 36280057
Responsável Técnico CARLOS ALBERTO MONTEIRO		Responsável Legal CAIO MONTEIRO
DADOS DO CADASTRO		
Cadastro Nº 8.03.489-6 (P05741XHHW6X)	Data do Cadastro 15/01/2007	Situação ATIVA
Nº do Processo 25351.477117/2006-22	Cadastro -	
Atividades / Classes		
<input style="border: none;" type="button" value=" [Voltar] "/> <input style="border: none;" type="button" value=" [Nova Consulta] "/>		

SIA, Trecho 5, Área Especial 57, Bloco B, Térreo Brasília -DF - CEP: 71205-050 - Central de Atendimento Anvisa - 0800 642 9782

Copyright © ANVISA. Todos os direitos reservados

84972926/0001-39
Ins.Est. 90535631-36

**J. Ribeiro Comércio
Atacadista LTDA - ME**

**AV. Brasil, 1543 Vila Salomé
CEP. 86192-000 CAMBÉ - PR**

336

Refrigerador Esmaltec RCD34 276 litros 2
Portas Degelo Manual Branco - 110V
Esmaltec

Item
41

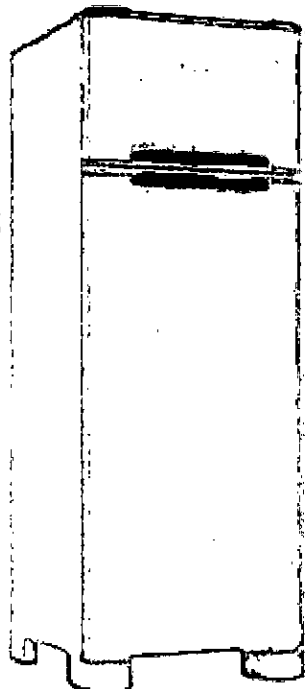

84972926/0001-33
Ins.Est. 90535631-36

J. Ribeiro Comércio
Atacadista LTDA - ME

AV. Brasil, 1543 Vila Salomé
CEP. 86192-000 CAMBÉ - P.R.

Descrição do produto

O **Refrigerador** da **Esmaltec**, modelo **RCD34**, tem **276 litros** de capacidade, puxadores ergonômicos, pés elevados com niveladores e **2 portas**, que garantem refrigeração eficiente em ambos os compartimentos. O produto tem acabamento na cor **branca** e está disponível nas voltagens **110V** e **220V**.

Distribuição interna

São diversos elementos que ajudam a otimizar a organização dos itens na geladeira: 3 prateleiras internas, 3 prateleiras na porta, gaveta de legumes, porta-ovos e **porta-latas** com capacidade para até 5 unidades.

Outras características

A **iluminação lateral** e a classificação **A** em **Eficiência Energética** combinam boa visibilidade interna e economia no consumo de energia. O produto conta com gaxeta push in, que dispensa a necessidade de troca da porta.

Características do produto

Aviso

Imagens Meramente Ilustrativas.

157

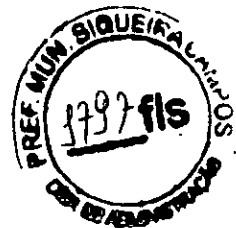

Garantia

1 ano

Garantia

1 ano

84972926/0001-1
Ins.Est. 90535631-36

J. Ribeiro Comércio
Atacadista LTDA - ME

AV. Brasil, 1543 Vila Salomé
CEP. 86192-000 CAMBÉ - PR

388



ITEM 42

Geladeira / Refrigerador Duplex Consul CRD37 - 334 Litros - Branco

84972926/0001-39
Ins.Est. 90535631-36

J. Ribeiro Comércio
Atacadista LTDA - ME

AV. Brasil, 1543 Vila Salomé
CEP. 86192-000 CAMBÉ - PR

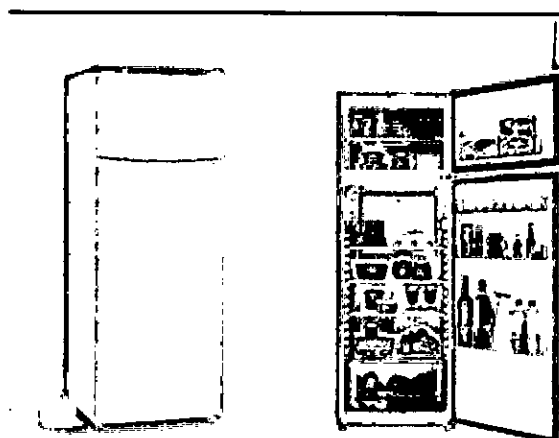

Código	110267814
Marca	Consul
Material/Composição	Material Elétrico
Capacidade Líquida	76 Litros
Capacidade Total de Armazenamento (em litros)	334
Consumo (Kw/h)	43,5
Cor	Branco
Selo Procel	Sim

(119)

J RIBEIRO COMERCIO ATACADISTA LTDA - EPP



Grades removíveis	Sim
Porta laticínios	Não
Dispenser de água externo/interno	Não
Prateleiras na porta	Sim
Prateleiras de vidro temperado	Não
Recipiente para guardar gelo	Sim
Prateleiras reguláveis	Sim
Desodorizador	Não
Iluminação interna	Sim
Alarme de porta aberta	Não
Compartimento extra frio	Não
Compartimento congelamento rápido	Não
Gaveta	Sim
Porta ovos	Sim
Separador de garrafas	Sim
Degelo automático	Não
Rodízios	Não
Pés niveladores	Sim
Porta latas	Não
Porta reversível	Não
Painel eletrônico	Não
Controle de temperatura	Sim

J RIBEIRO COMERCIO ATACADISTA LTDA - EPP



Congelador	Sim
Trava de segurança	Não
Timer	Sim
Mostrador frontal de temperatura	Não
Conteúdo da embalagem	1 refrigerador e manual de instruções
Voltagem	110V ou 220V (Não é Bivolt)
Dimensões aproximadas do produto - cm (AxLxP)	166,9x60,3x63,4
Peso aproximado do produto (Kg)	58kg
Modelo	CRD37EBANA
Referência do modelo	CRD37EBANA

84972926/0001-39/
Ins.Est. 90535631-36

J. Ribeiro Comércio
Atacadista LTDA - ME

AV. Brasil, 1543 Vila Salomé
CEP. 86182-000 CAMBÉ - PR

(12)

J RIBEIRO COMERCIO ATACADISTA LTDA - EPP

Item 42



DVD Player Philco com Função Ripping e Copying, Entrada USB e Saída HDMI - SV VCD PH192

84972926/0001-39
Ins.Est. 90535631-36

J. Ribeiro Comércio
Atacadista LTDA - ME

AV. Brasil, 1543 Vila Salomé
CEP. 86192-000 CAMBÉ - PR



Características

Cor	Preto
Consumo de Energia	6
Consumo de Energia Standby	0,5
Voltagem	Bivolt Automático
Saída HDMI	Sim
Formato da Tela	16:9 ou 4:3
Mídias Reproduzidas	CD, CD-R/CD-RW, DVD, DVD+R/+RW, DVD-R/-RW, CD/SVCD de vídeo
Entrada USB	Sim
Leitor Cartão	Não
Idiomas do Menu	Português BR, Inglês
Controle Remoto	Sim
Saídas de Vídeo	Saída de Vídeo Composto e Áudio Estéreo;
Saídas De Áudio	Saída de áudio digital coaxial; Saída HDMI

42

J RIBEIRO COMERCIO ATACADISTA LTDA - EPP

Entradas

* Entrada USB



Controle necessita de pilha/bateria?	Sim
Qual modelo e Quantidade?	2 AAA
Altura	4.8 cm
Largura	32 cm
Comprimento	20.6 cm
Peso	1.17 kg
Garantia	12 meses
Itens Inclusos	
Manual de instrução	
Controle remoto	
Certificado de garantia	
Cabo A&V	

84972926/0001-39

Ins.Est. 90535631-36

J. Ribeiro Comércio
Atacadista LTDA - ME

AV. Brasil, 1543 Vila Salomé
CEP. 88192-000 CAMBÉ - PR

(123)

COMTAC (<http://www.comtac.com.br/>)

Item 56



Leitor CCD DE CONTATO PS750 USB PRETO

Home (<http://www.comtac.com.br/>) / Produtos (<http://www.comtac.com.br/produtos>)
/ Leitores de código de barra

84972926/0001-33
Ins.Est. 90535631-36
J. Ribeiro Comércio
Atacadista LTDA - ME
AV. Brasil, 1543 Vila Salomé
CEP. 86192-000 CAMBÉ - PR

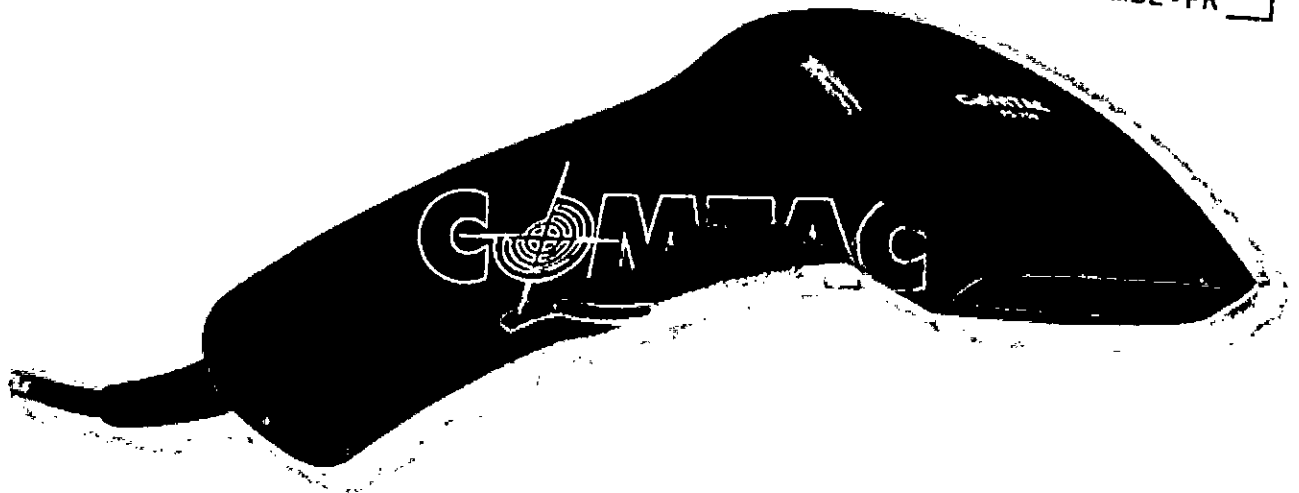

Q
(http://www.comtac.com.br/imagens/9191.jpg)



(<http://www.comtac.com.br/imagens/9191.jpg>)

Modelo: CONTCCD

✓ em estoque

124

Código : **9191**

EAN : 7898938795753



★★★★☆

f  g+ in

Descrição

Especificações Técnicas

Características

Configurações Mínimas

FAQ

Downloads

Especificação técnicas

Sistemas óptico	Sensor CCD 1500 pixels
Fonte de luz	LED visível vermelho de 635 nm
Velocidade de leitura	200 leituras / segundo
Distância de leitura	00nm a 50nm
Comprimento de leitura	até 80mm
Valor PCS	60%
Resolução	0,1mm (4 mil)
Interface	USB 2.0 High Speed (480Mbps)
Processador CPU interno	32 bits

Especificações elétricas

Tensão	5V DC \pm 5%
Corrente de operação	100 - 120 mA
Corrente de stand-by	50 - 60 mA
Corrente de energia ligado	125 mA

Ambiente de uso



Temperatura de Operação 0°C a 50°C (32°F a 105°F)

Temperatura de Armazenamento -26°C a 60°C (-15°F a 140°F)

Umidade 10% a 90% de umidade relativa

Tolerância à luz ambiente 10000 Lux máximo (fluorescente) / 5000 Lux máximo (luz solar)

Padrões de codificações compatíveis

Code 39 - Full ASCII Code 39 - Code 32 - Code 128 - Code 93 - Code 11 - Codabar/NW7
 - All UPC/EAN/JAN - Code (EAN-13, EAN-8, UPC-A, UPC-E, EAN-128) - Interleave 2 of 5
 Industrial 2 of 5 - Matrix 2 of 5 - Chinese Postage Code - IATA - MSI/PLESSY - Italian
 Pharmacy Code - Telepen

84972926/0001-39/
 Ins.Est. 90535631-36

J. Ribeiro Comércio
 Atacadista LTDA - ME

AV. Brasil, 1543 Vila Salomé
 CEP. 86192-000 CAMBÉ - PR

Produtos Relacionados:

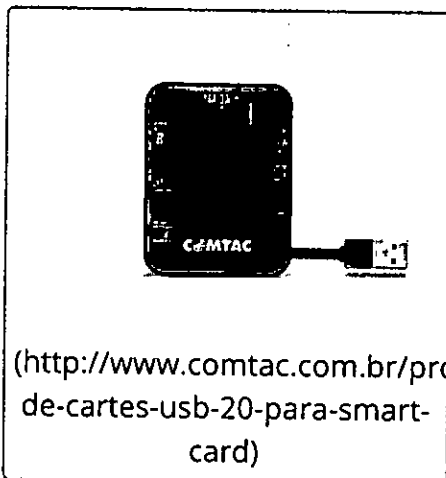

**Leitor de cartões USB 2.0
 para Smart Card**

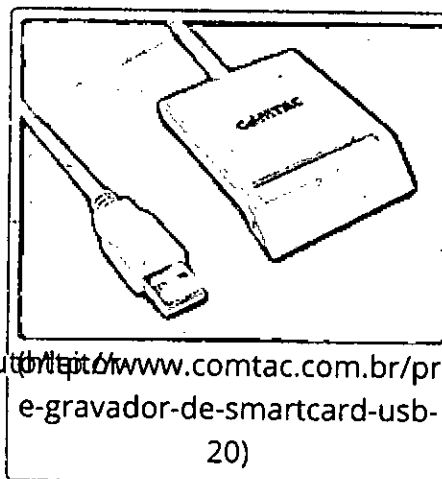

**Leitor e Gravador de
 SmartCard - USB 2.0**



**Leitor CCD Long Rang
 PS-950s USB 3em1**

COMTAC



DESTILADOR



Item 57

Blog Biossegurança

Vídeos

Desbloqueio Equipamento

Serviço Autorizado

Contato

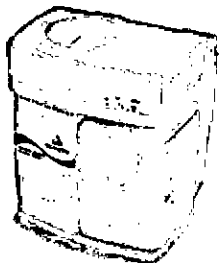
Autoclave Vitale Class
12 LitrosAutoclave Vitale Class
21 Litros

Autoclave Amora 4L

Autoclave Vitale Class
CD 12 Litros

Gosto Partilhar 59 Tweetar G+1 1

GERAL

ESPECIFICAÇÕES

GALERIA

VIDEOS

SUPPORTE

DEPOIMENTOS

Destilador Cristófoli

Intenção de Compra

Equipamento desenvolvido para atendê-lo na função da destilação de água para uso em autoclaves de esterilização à vapor ou qualquer outra aplicação onde seja necessária a utilização de água destilada.

Fácil manuseio;

Design moderno;

Baixo consumo de energia, proporciona economia de até 35% nos gastos com água destilada;

Tempo para destilar 150 ml de água: 19 minutos;

Tempo para destilar 300 ml de água: 37 minutos;

Não necessita instalação hidráulica;

1 ano de garantia;

Obs.: A utilização de água destilada em autoclave aumenta a sua vida útil.

Para mais informações, consulte o Manual de Instruções.

Este equipamento é fabricado pela Cristófoli Biossegurança, empresa brasileira fabricante e importadora de produtos para a saúde com a certificação ISO 13485 - Produtos para a saúde - Sistemas de Gestão da Qualidade - Requisitos para fins Regulamentares e atendimento aos Requisitos da RDC 16/2013-BPF ANVISA.

84972926/0001-39.
Ins.Est. 90535631-36

J. Ribeiro Comércio
Atacadista LTDA - ME

AV. Brasil, 1543 Vila Salomé
CEP. 86192-000 CAMBÉ - PR

Institucional

Apresentação da Empresa
Fundação Eletreca
Certificações
Política e Missão
Congressos
Responsabilidade Socioambiental
Mapa do site

Suporte e Atendimento

Contato
Comunidades
Registre seu produto
Desbloqueio Equipamento
Arquivos
Localização do Serviço Autorizado
Portal Assistência Técnica
Forum Assistência Técnica

Cristófoli e você

Trabalhe Conosco
Grupo Cristófoli
Noticias
Links
Blog Biossegurança
Loja uma Assistência Técnica
Seja um Revendedor
Vídeos

Ministério da Saúde

**Agência Nacional
do Vigilância Sanitária**
www.anvisa.gov.br

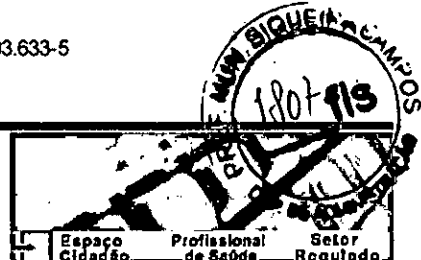
DATAVISA
Autorizações e Cadastro

Institucional Anvisa Divulga Serviços Áreas de Atuação Legislação

Espaço Cidadão Profissional de Saúde Setor Regulado

DADOS DA EMPRESA		
Razão Social CRISTOFOLI EQUIPAMENTOS DE BIOSSEGURANCA LTDA		CNPJ 01.177.248/0001-95
Endereço Completo ROD BR 158 , nº 127, SALA A - SAIDA P/ MARINGA CEP: 87309650 - CAMPO MOURÃO/PR		Telefone 44-35183400
Responsável Técnico EDER WILLIAM COSTA CAMACHO	Responsável Legal LOURDES ALICE RIBEIRO	
DADOS DO CADASTRO		
Cadastro Nº 1.03.633-5	Data do Cadastro 11/09/1998	Situação ATIVA
Nº do Processo 25023.110051/97-07	Cadastro -	
Atividades / Classes		
<input style="border: none;" type="button" value=" [Voltar] "/> <input style="border: none;" type="button" value=" [Nova Consulta] "/>		

SIA, Trecho 5, Área Especial 57, Bloco B, Térreo Brasília -DF - CEP: 71205-050 - Central de Atendimento Anvisa - 0800 642 9782

Copyright © ANVISA Todos os direitos reservados

84972926/0001-39
Ins.Est. 90535631-36
**J. Ribeiro Comércio
Atacadista LTDA - ME**
AV. Brasil, 1543 Vila Salomé
CEP.86192-000 CAMBÉ - PR

(28)

A partir de junho de 2016

Item
58

84972926/0001-39
Ins.Est. 90535631-36

J. Ribeiro Comércio
Atacadista LTDA - ME

AV. Brasil, 1543 Vila Salomé
CEP. 86192-000 CAMBÉ - PR

 **INBRAS**
Equipamentos para Saúde

129

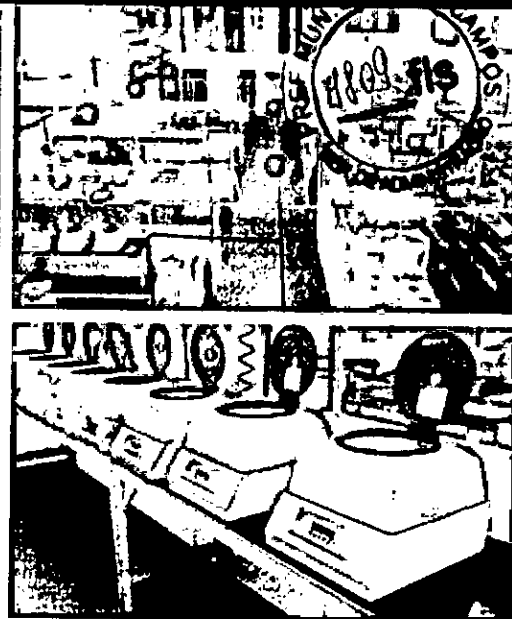
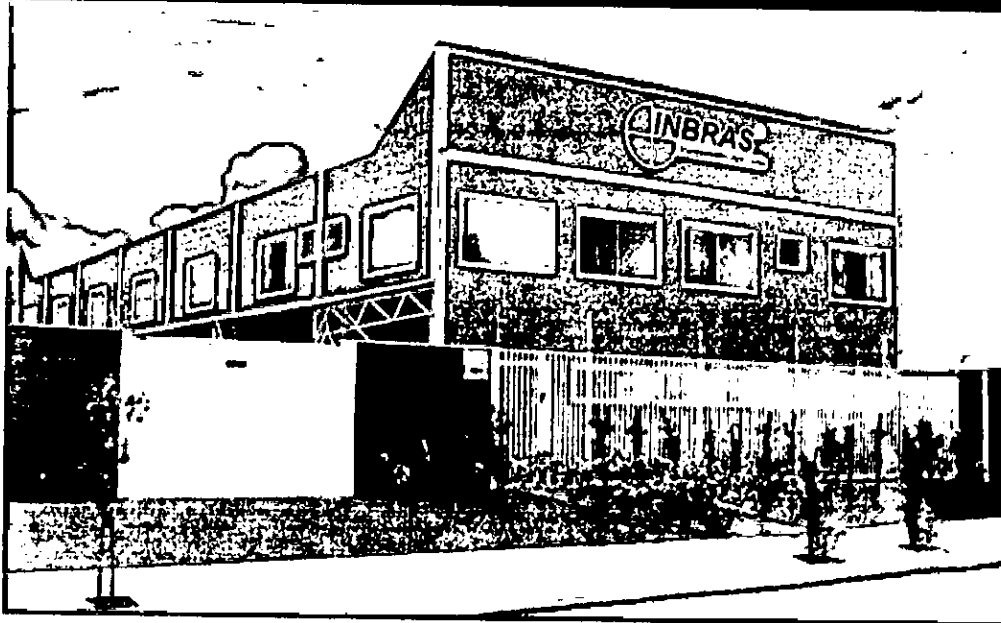

A INBRAS – Indústria Brasileira de Equipamentos, foi criada exclusivamente com o objetivo de fabricar equipamentos para saúde.

A Inbras faz parte do grupo Albras, onde seus sócios com mais de 30 anos de experiência em manutenção e instalação de equipamentos para laboratório, decidiram em 2008 iniciar as atividades de fabricação.

Hoje, após mais de 08 anos desenvolvendo e testando seus produtos, tem orgulho de distribuir seus produtos para todo o Brasil.

A Inbras está instalada em sua sede própria no Distrito Industrial de Jardinópolis à 06 km de Ribeirão Preto.

Suas instalações ocupam um espaço de 1.800 m², atendendo fielmente as exigências da **ANVISA** (Agência Nacional de Vigilância Sanitária), estando adequada de acordo com as normas de **Boas Práticas de Fabricação**.

Seus principais segmentos são fabricação de equipamentos para laboratório de análises clínicas, bancos de sangue, laboratórios de calibração e laboratórios de pesquisa.

Seu quadro de colaboradores está capacitado com Engenheiros Eletrônico, Mecatrônico, Clínico, Químico e de Produção.

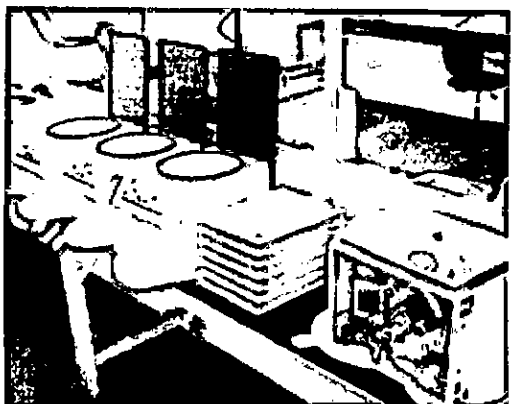
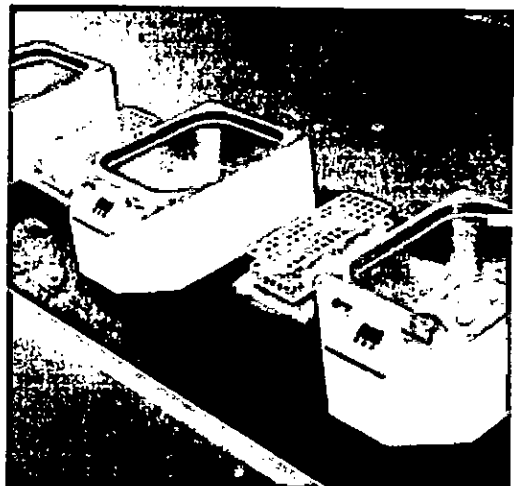
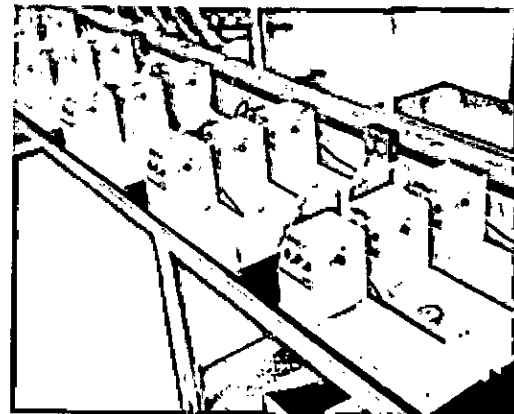

Visão

Ser referência em fabricação de equipamentos para saúde e tornar real a credibilidade de seu slogan **"Se é Inbras é confiável"**.

Missão

Trabalhar continuamente para o desenvolvimento de novas tecnologias, aplicando conhecimentos, experiências e treinamentos para atingir a qualidade desejada assegurando a satisfação de seus clientes.

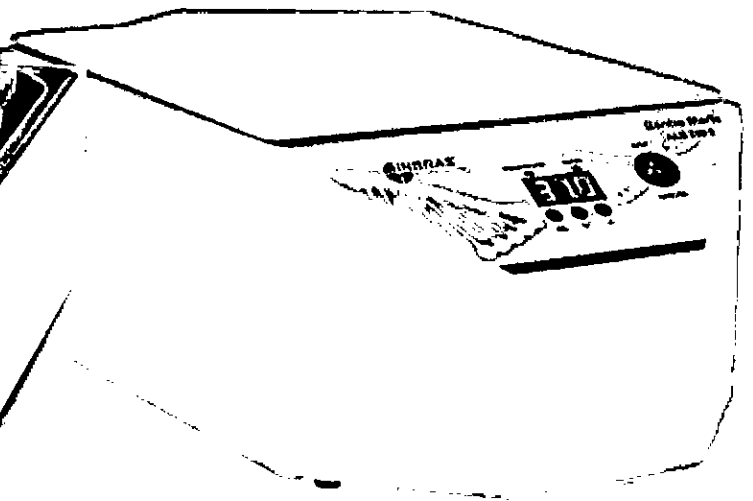
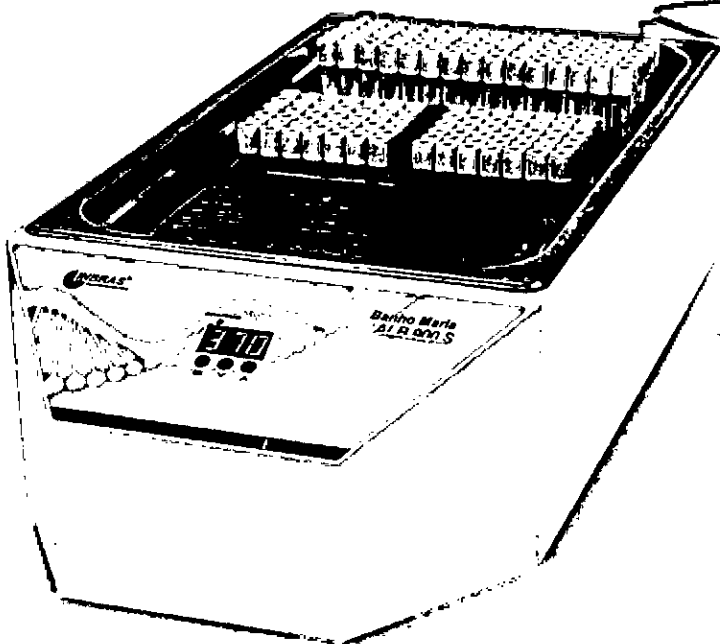
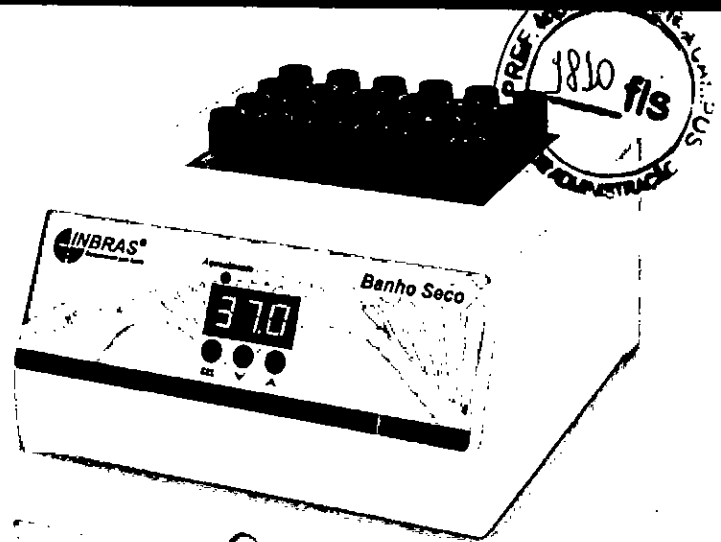
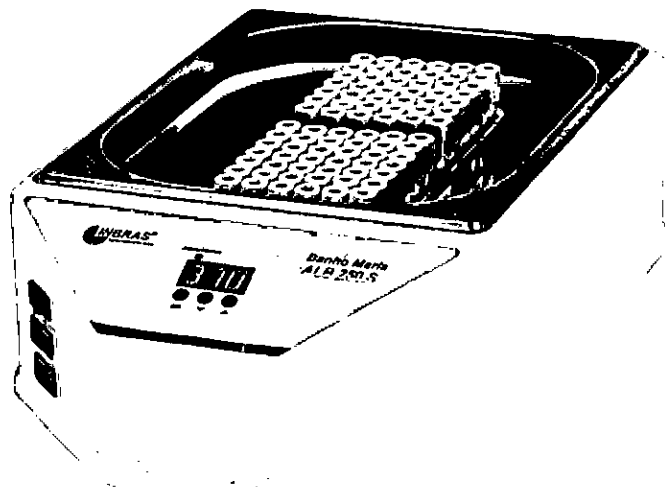

Nº Registro
80929400003

BANHO MARIA

Modelos

ALB 250 S

- ✓ Exatidão no controle da temperatura;
- ✓ Design moderno;
- ✓ Cuba em aço inox com acabamento arredondado e pintura eletrostática.

ALB 250 C

Com circulação de água

- ✓ Modelo arrojado;
- ✓ Composto de bomba de circulação que proporciona melhor uniformidade e estabilidade da temperatura.

ALB 450 BS

Com circulação de água especial para descongelamento de bolsa de sangue.

- ✓ Equipado com bomba de circulação que proporciona alto controle da temperatura fazendo com que a uniformidade ao redor da bolsa seja constante e estável.

ALB 800 S

- ✓ Produzido para a utilização em temperaturas até 100°C e tampa plana em aço inox.

ALB 900 S

- ✓ Feito para atender grandes demandas com capacidade para mais de 270 tubos.

ALB 900 C

Com circulação de água

- ✓ Com bomba de circulação que proporciona melhor estabilidade e uniformidade da temperatura.



Modelo	ALB 250 S Cód: 10.003.0000	ALB 250 C Cód: 10.001.0000	ALB 450 BS Cód: 10.005.0000	ALB 800 S Cód: 10.008.0000	ALB 900 S Cód: 10.011.0000	ALB 900 C Cód: 10.009.0000
Tensão	Bivolt 110 ou 220V - especificar tensão		220V		110 ou 220V. Especificar tensão	
Potência	800W 220V / 350W 110V	250W	450W	800W	500W - 02 resistências de 250W	
Corrente	3,0A em 110V / 4,0 em 220V	2,0A em 110V / 1,2A em 220V	2,4A em 110V / 2,5A em 220V	4,5A em 220V	4,5A em 110V / 2,5A em 220 V	
Frequência	60 Hz					
Bomba de circulação	10W			10W		
Cuba de aquecimento	Aço inox, com cantos e bordas arredondadas					
Volume de água	9,5 litros			22 litros		
Dimensões internas da cuba	240 x 150 x 300 mm (L x A x P)			300 x 150 x 505 mm (C x L x A)		
Controlador	Digital, bivolt automático, com sistema automático de ajuste pid com indicação dital de temperatura com resolução de 0,1 °C.					
Carcaça	Metálica com pintura eletrostática					
Resolução	0,1°C					
Isolação	Poliuretano		Fibra Cerâmica		Poliuretano	
Tampa	Do tipo pingadeira em poliestireno			Em aço inox		
Termômetro	Digital com resolução de 0,1°C					
Fundo falso	Em aço inox polido					
Temperatura de trabalho	Ambiente até 60°C		Ambiente até 100°C.		Ambiente até 60°C.	
Desvio máximo de temperatura	+/- 0,15°C		+/- 0,3°C		+/- 0,2°C +/- 0,30°C	
Painel	Policarbonato					
Capacidade	90 tubos 13 x 100 mm		90 tubos 13 x 100 mm		270 tubos 13 x 100 mm	
Tempo de aquecimento	15 minutos de ambiente á 37°C para 220 volts 30 minutos de ambiente á 37°C para 110 volts, considerando tº ambiente de 22 á 25 °c.	30 minutos de ambiente a 37º para 110V, considerando tº ambiente de 22 a 25°C.	15 minutos de ambiente á 37°C para 220V ou 110V, considerando tº ambiente de 22 a 25°C.	15 minutos ambiente á 37°C para 220V	35 minutos ambiente á 37°C.	
Condições ambientais	No máximo 34°C para controlar em 37°C Umidade relativa, 5 á 90%					
Dimensões	270 x 170 x 420 mm (L x A x P)			330 x 190 x 650 mm (L x A x P)		330 x 190 x 650 mm (L x A x P)
Peso	4.1 kg			9.6 kg		9.8 kg
Dimensões com Embalagem	300 x 300 x 490 mm (L x A x P)					
Peso com Embalagem	5.6 kg					
Acessórios	Manual e estante para 90 tubos		Manual		Manual e estante para 270 tubos	
Nº Registro	80929400003					

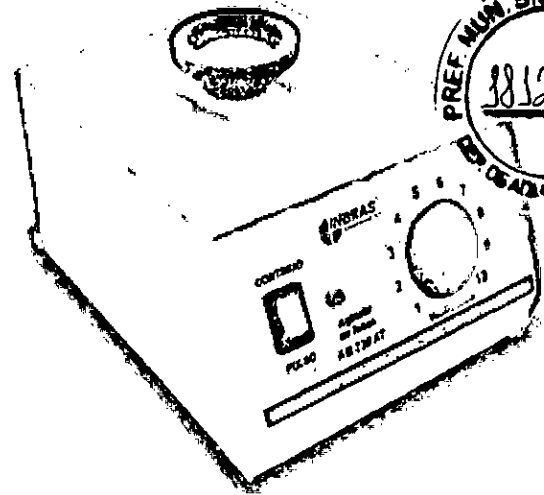
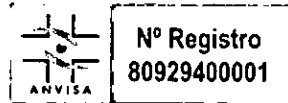
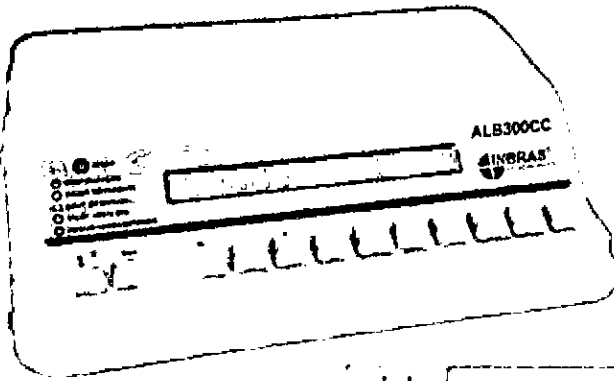

CONTADOR DE CÉLULAS ESPECÍFICAS ALB 300 CC

O antigo contador Leucotron está de volta e modernizado.

- ✓ Design atual e arrojado;
- ✓ Carcaça em vacuum forming;
- ✓ Novo software, mais prático, com melhor visualização dos resultados, mantendo a mesma eficiência.

AGITADOR DE TUBOS VORTEX AG 230 AT

Robusto, fabricado em chapa de aço carbono com pintura eletrostática e painel em policarbonato.

- ✓ Baixo nível de ruído;
- ✓ Moderno sistema de motorização com baixíssimo aquecimento.

Carcaça	Poliestireno de 04 mm
Teclado	12 teclas de alta durabilidade, personalizados com o nome das células.
Painel	Policarbonato
Display	LCD azul de 02 linhas x 40 colunas
Configurações do Instrumento	Numero de células a ser contada: 50; 100 ou infinito. Bip Data e hora
Configuração do paciente	Numero, idade, sexo.
Resultados	Leucócitos absolutos e relativos. VCM, h CM Ch CM.
Tensão	Bivolt automático
Corrente	0,5 A
Frequência	60 Hz
Dimensões	300 x 90 x 200 mm (L x A x P)
Peso	0.930 kg
Dimensões com Embalagem	360 x 160 x 280 mm (L x A x P)
Peso com Embalagem	1.3 kg
Nº Registro	80929409001

Carcaça	Aço Carbono
Pintura	Eletrostática
Capacidade	Tubos até 30 mm de diametro
Velocidade Máxima	3.200 RPM
Controle de velocidade	Analogico variável de 0 até 3.200 RPM
Mono Funcional	Pulso ou Contínuo
Orbita	06 mm
Tensão de Alimentação	Bivolt Seleccionável (110 ou 220 volts)
Frequência	50 ou 60 HZ
Nível de ruído	< 50 dB
Pes fixação	Tipo ventosa
Painel Teclado	Policarbonato, ajustes através de potenciometro
Dimensões	150 x 130 x 190 mm (L x A x P)
Peso	2.0 kg
Dimensões com Embalagem	360 x 160 x 280 mm (L x A x P)
Peso com Embalagem	2.5 kg

Obs: Indicação de contagem no display, com todas as células. Indicação dos índices hematimétricos no display ao mesmo tempo

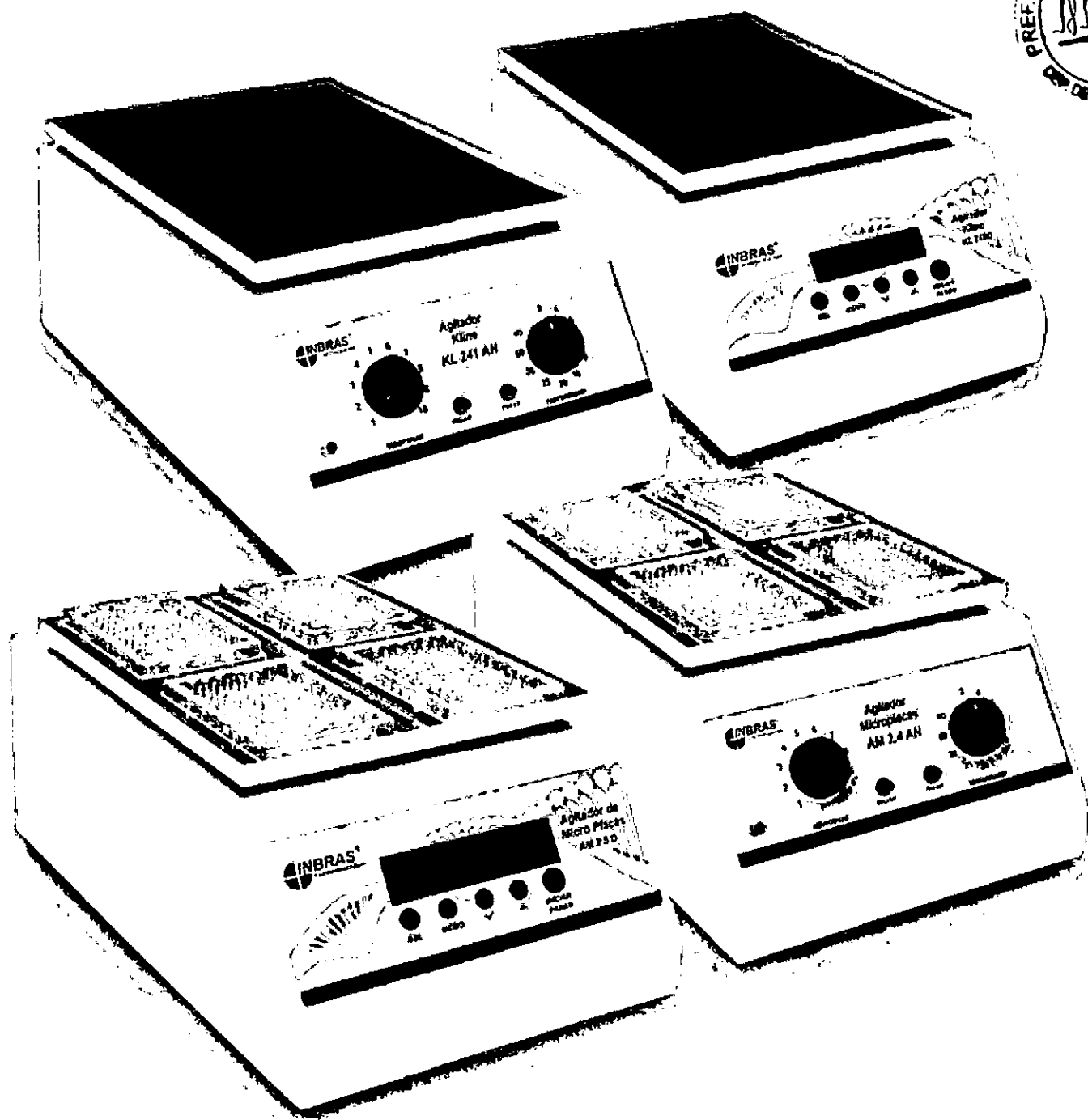

**AGITADORES DE KLINE KL 240 D / KL 241 AN
AGITADORES DE MICROPLACAS AM 2.5 D / AM 2.4 AN**

Robustos, fabricados em chapa de aço carbono com pintura eletrostática e painel em policarbonato.

- ✓ Baixo nível de ruído;
- ✓ Moderno sistema de motorização com baixíssimo aquecimento;

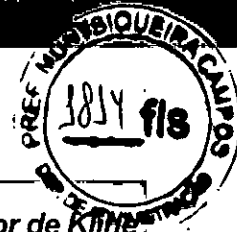

Modelo	Agitador de Microplacas Digital AM 2.5 D Cód: 12.007.0000	Agitador de Microplacas Analógico AM 2.4 AN Cód: 12.006.0000	Agitador de Kline Digital KL 240 D Cód: 12.005.0000	Agitador de Kline Analógico KL 241 AN Cód: 12.008.0000
Classe de enquadramento	Classe I – Baixo Risco			
Tensão - volts	Bivolt automático			
Potência	300W			
Corrente	3A			
Frequência	50/60 Hz			
Capacidade	04 microplacas		Até 2 Kg.	
Rotação (velocidade)	Programável de 500 a 2.000 RPM		Programável de 0 a 250 RPM	
Timer	De 01 até 9.999 minutos	2,4,6,8,10,15,20,25,30,60 ∞ minutos	De 01 até 9.999 minutos	2,4,6,8,10,15,20,25,30,60, ∞ minutos
Orbita de agitação	2,0 mm		10 mm	
Ruído máximo em dB	< que 70 dB. O valor observado foi medido a uma distância de um metro do equipamento com um ruído de fundo de 45 dB com uma amostragem média avaliada em 05 equipamentos.		< que 70 dB. O valor observado foi medido a uma distância de um metro do equipamento com um ruído de fundo de 38 dB com uma amostragem média avaliada em 05 equipamentos.	
	OBS: SEGUNDO A NR15 ESPECIFICA QUE SEJA UM MÁXIMO DE 85 dB, EM EXPOSIÇÃO CONTINUA DURANTE 08 h ORAS			
Tempo de subida	Rampa programável pelo operador (1 a 15 segundos)	-	Rampa programável pelo operador (1 a 15 segundos)	-
Tempo de parada	Rampa programável pelo operador (1 a 15 segundos)	-	Rampa programável pelo operador (1 a 15 segundos)	-
Programação	1 programa manual e mais 11 programas disponíveis, sendo possível escrever o nome da técnica, programar tempo, velocidade (em RPM ou Força (G)), rampa de subida e rampa de parada.	-	1 programa manual e mais 11 programas disponíveis, sendo possível escrever o nome da técnica, programar tempo, velocidade (em RPM ou Força (G)), rampa de subida e rampa de parada.	-
Tipo de agitação	Orbital			
Motor	24 volts DC, lacrado isento de manutenção			
Gabinete	Chapa de aço carbono com pintura eletrostática			
Painel	Teclado de membrana feito de policarbonato			
Display	LCD 04 x 20 linhas (azul)	-	LCD 04 x 20 linhas (azul)	-
Dimensões	240 x 140 x 390 mm (L x A x P)			
Dimensão da plataforma	220 x 10 x 300 mm (L x A x P)			
Dimensões com embalagem	320 x 270 x 490 mm (L x A x P)			
Peso líquido	6.4 kg	6.0 kg	6.4 kg	-
Peso bruto com embalagem	11.0 kg			
Condições de armazenamento	Não empilhar mais de 04 embalagem. Manter em lugar seco isento de poeira.			
Condições ambientais de trabalho	Ambiente até 40°C. Umidade até 95% Bancada firme isenta de vibrações. Longe de torneiras para não haver respingos de água. Local isento de poeira.			

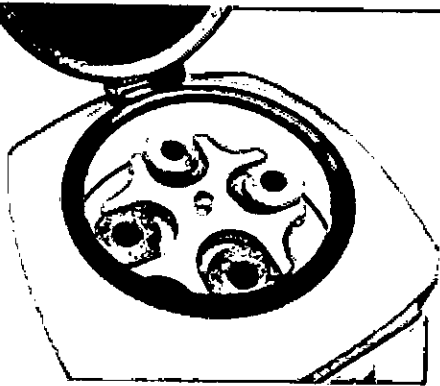

Tubos de
50ml



Tubos de
10 e 15ml

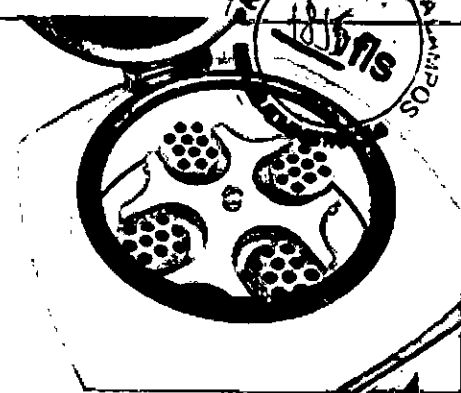

Tubos de
5 ou 7ml

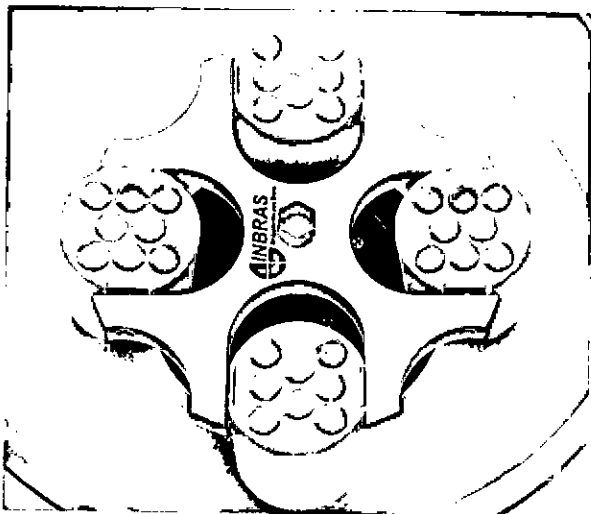

Tubos de
10 e 15ml

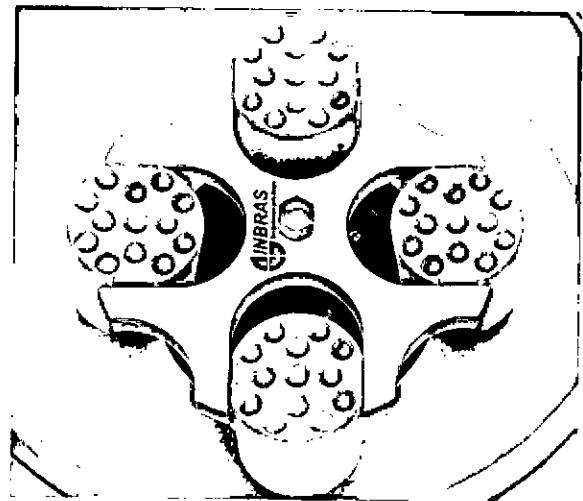

Tubos de
5 ou 7ml

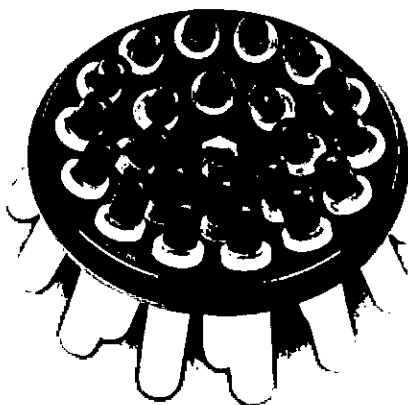

ALB 18 VT

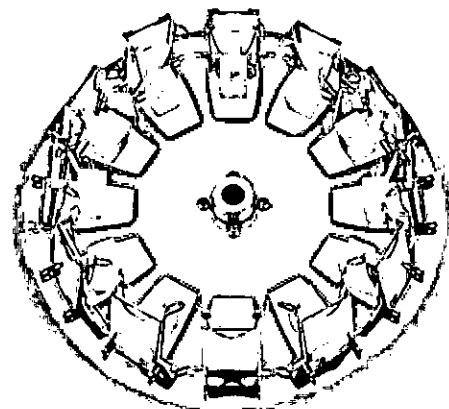

CITO CLIP E CITO FUNIL

☐ CENTRÍFUGAS SOROLÓGICAS ALB 32/15 CS / ALB 32 T / ALB 18 VT / ALB 50 CS
CENTRÍFUGA CITOLÓGICA ALB 12CC



ALB 32/15 CS 3.5/4.0

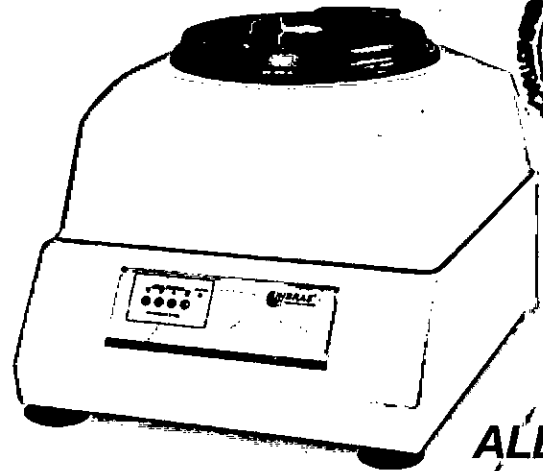

ALB 32 T

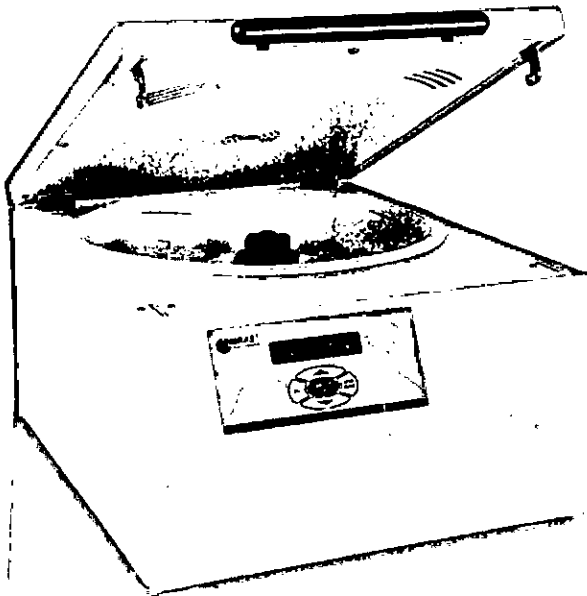

ALB 50 CS

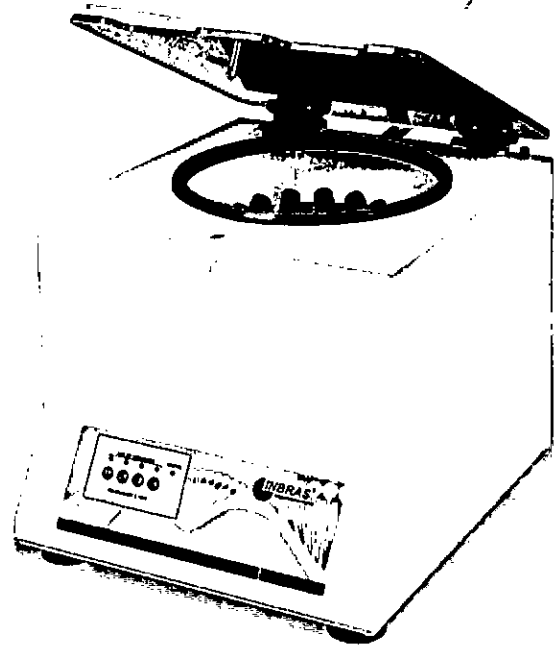

ALB 18 VT

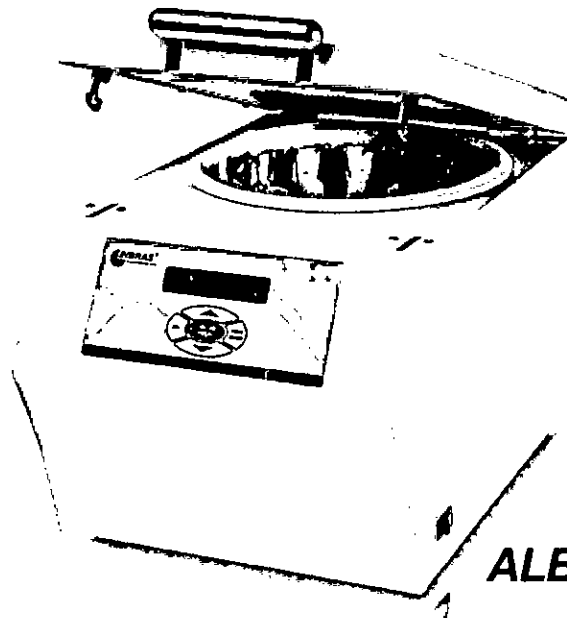

ALB 12 CC

 **Nº Registro**
80929400004

 **Nº Registro**
80929400002

Modelo	ALB 32/15 CS 3.5 - Cód: 11.092.0000 ALB 32/15 CS 4.0 - Cód: 11.007.0000 (110V) ALB 32/15 CS 4.0 - Cód: 11.000.0000 (220V)	ALB 32 T - Cód: 11.012.0000
Classe de enquadramento	Classe I – Baixo Risco	
Tensão - volts	ALB 32/15 CS 3.5: Bivolt Seleccionável. ALB 32/15 CS 4.0: 110V ou 220V	Bivolt Seleccionável.
Potência	900W	
Corrente / Freqüência	6A / 50/60 Hz	
Capacidade	28 tubos de 10 ml 28 tubos de 15 ml 40 tubos de 05 ml 40 tubos de 07 ml 04 tubos de 50 ml Obs. Acompanha 01 conjunto com 04 porta tubos escolhida pelo cliente.	
Porta tubos	Injetado em nylon na cor azul	
Programas	12 programas disponíveis onde é possível programar nome da técnica, tempo em minutos e velocidade em RPM ou Força G.	
Programas disponíveis	Soro, urina, parasito, liquor, plaqueta de plasma rico, plaqueta de plasma pobre, saliva, hDL, tempo de protombina.	
Rotação	Programável de 500 a 3.500 RPM (3.5) ou de 500 a 4.000 RPM (4.0)	De 1.500 / 2.500 / 3.200 / 3.600 RPM
Pés de fixação	Tipo ventosa	
Força (g) máxima	ALB 32/15 CS 3.5: 2260 G ALB 32/15 CS 4.0: 3020 G	2260 G
Ruído Máximo em dB	< que 60 dB. O valor observado foi medido a uma distância de um metro do equipamento com um ruído de fundo de 45 dB com uma amostragem média avaliada em 05 equipamentos. OBS: SEGUNDO A NR15 ESPECIFICA QUE SEJA UM MÁXIMO DE 85 dB, EM EXPOSIÇÃO CONTINUA DURANTE 08 h ORAS	
Tempo de centrifugação	Programável de 1 à 999 minutos ou segundos.	5, 10 e 15
Tempo de subida		
Tempo de parada		
Motor	Indução trifásico (isento de escovas)	Indução trifásico (isento de escovas)
Rotor (cruzeta)	Alumínio usinado	
Trava da tampa	Trava mecânica de segurança	
Sensor de desbalanceamento	Mecânico com micro switch	
Sensor de tampa	Sistema de proteção magnético para não utilizar o equipamento com a tampa aberta, e desligar caso seja violada a trava da tampa.	
Gabinete	Chapa de aço carbono com pintura eletrostática e alumínio fundido	
Tampa de fechamento		
Painel	Teclado de membrana feito de policarbonato	Teclado de Policarbonato
Display	LCD 04 x 20 linhas (azul)	
Cito clip / Cito funil		
Filtro papel		
Pintura	Eletrostática	
Dimensões	420 x 370 x 490 mm (L x A x P)	
Dimensões com embalagem	500 x 480 x 600 mm (L x A x P)	
Peso líquido	28.0 kg	27.0 kg
Peso bruto com embalagem	36.0 kg	35.0 kg
Condições de armazenamento	Não empilhar mais de 04 embalagem. Manter em lugar seco isento de poeira.	
Condições ambientais de trabalho	Ambiente até 40°C. Umidade até 95% Bancada firme isenta de vibrações. Longe de torneiras para não haver respingos de água. Local isento de poeira.	
Nº Registro	80929400002	



ALB 12CC - Cód: 11.004.0000	ALB 50 CS - Cód: 11.022.0000	ALB 18 VT - Cód: 11.014.0000
------------------------------------	-------------------------------------	-------------------------------------

Classe I - Baixo Risco

Bivolt Seleccionável.	Bivolt	Bivolt Seleccionável
800W		
8A / 50/60 Hz		

08 ou 12 lâminas de 26 x 76, acompanha 08 ou 12 Cito Cfp Filtro e Cito Funil	32 tubos de 10 ml 32 tubos de 15 ml 52 tubos de 05 ml 52 tubos de 07 ml 04 tubos de 50 ml	22 tubos de 4,5,6, 7,10,12,15,16 ml
---------------------------------------------------------------------------------	-------------------------------------------------------------------------------------------------------	-------------------------------------

	Injetado em nylon na cor azul	
12 programas disponíveis, sendo possível escrever o nome da técnica, programar tempo, velocidade (em RPM ou força (g)), rampa de subida e rampa de parada.	12 programas disponíveis, sendo possível escrever o nome da técnica, programar tempo, velocidade (em rpm ou força (G)), rampa de subida e rampa de parada.	

Urina, liquor, mucosa oral, pleura, aspirados de cisto, lavado bronquio.	Soro, urina, parasito, liquor, plaqueta de plasma rico, plaqueta de plasma pobre, saliva, hDL, tempo de protombina.	
de 500 à 3.500 RPM	de 500 à 4.000 RPM	De 1.500 / 2.500 / 3.200 / 3.600 RPM

Tipo ventosa		
3100 G		1155 G

< que 60 dB. O valor observado foi medido a uma distância de um metro do equipamento com um ruído de fundo de 50 dB com uma amostragem media avaliada em 05 equipamentos.

OBS: SEGUNDO A NR15 ESPECIFICA QUE SEJA UM MÁXIMO DE 85 dB, EM EXPOSIÇÃO CONTINUA DURANTE 08 HORAS

Programável de 1 a 999 minutos ou segundos.	5, 10 e 15	
Rampa programável pelo operador (1 a 25 segundos)		
Rampa programável pelo operador (1 a 25 segundos)		
Trifásico por indução (isento de escovas), com inversor de frequência	Trifásico com inversor de frequência (isento de escova).	Indução trifásico (isento de escovas)
Construído em Aço Inox com 12 posições	Construído em Alumínio	

Mecânica para fechamento elétrica em funcionamento Trava mecanica de segurança

Mecânico com micro switch		
---------------------------	--	--

Sistema de proteção magnético para não utilizar o equipamento com a tampa aberta, e desligar caso seja violada a trava da tampa.

Chapa de aço carbono com pintura eletrostática	Chapa de aço carbono com pintura eletrostática	Chapa de aço carbono com pintura eletrostática
Acrílico com abertura automática (tampa em chapa adicional)	Acrílico com abertura automática. (mola de torção)	
Teclado de membrana feito de Policarbonato		

LCD 04 x 20 linhas (azul)	Policarbonato
Aço Inox 304 / Plástico transparente	

Excelente absorção do excesso e fornece uma área de deposição de células de 06 mm

Eletrostática	
300 x 330 x 460 mm (L x A x P)	300 x 300 x 360 mm (L x A x P)
370 x 390 x 550 mm (L x A x P)	380 x 350 x 450 mm (L x A x P)
16.0 kg	15.0 kg
21.0 kg	19.0 kg

Não empilhar mais de 04 embalagem.
Manter em lugar seco isento de poeira.

Ambiente até 40°C,
Umidade até 95%
Bancada firme isenta de vibrações.
Longe de torneiras para não haver respingos de água.
Local isento de poeira.

80929400004



130

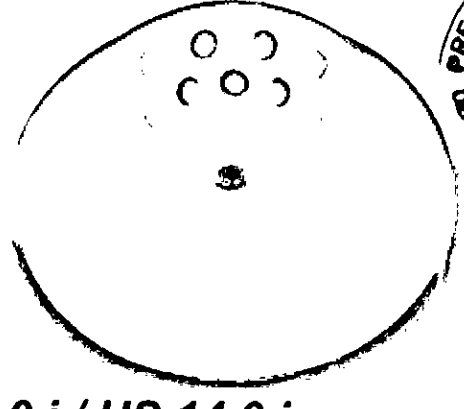
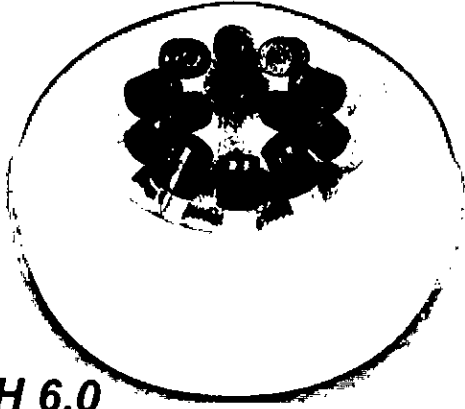

IH 3.5 / IH 6.0

MC 6.0 i / HS 14.0 i

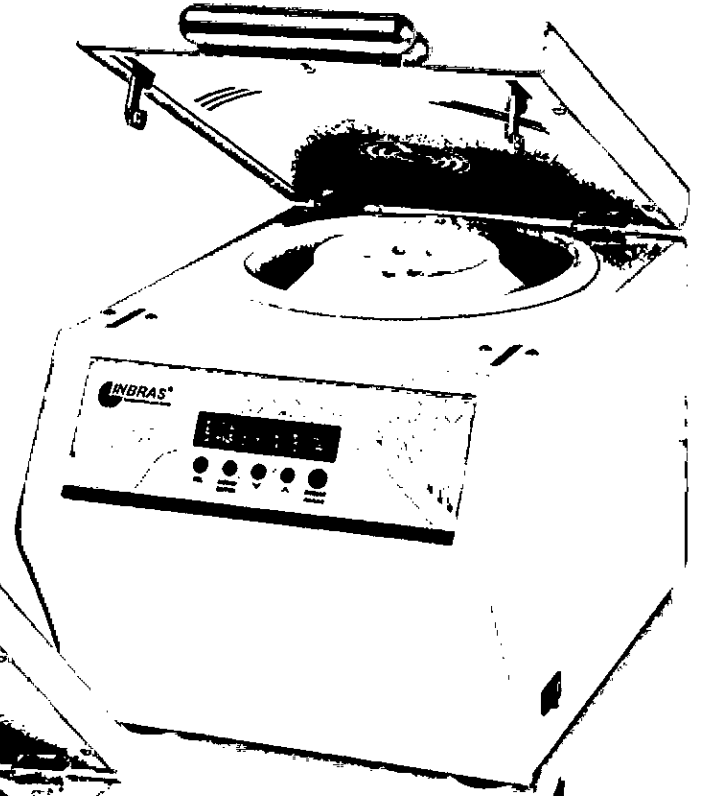

IH 3.5 / IH 6.0

MC 6.0 i / HS 14.0 i



MH 11.5 i

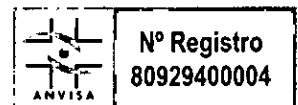

☐ **MICRO CENTRÍFUGAS IH 3.5 / IH 6.0 / MC 6.0 i / MH 11.5 i / HS 14.0**
Robustez, eficiência, segurança e agilidade em um só equipamento.



Modelo	IH 3.5 Cód: 11.001.0000	IH 6.0 Cód: 11.009.0000	MC 6.0i Cód: 11.010.0000	MH 11.5i Cód: 11.008.0000	HS Cód: 11.000.0000
Classe de enquadramento	Classe I - Baixo Risco				
Tensão - volts	Bivolt		Bivolt Seleccionável		
Potência	800W				
Corrente	3,5A	8,0A			
Frequência	50/60 Hz				
Capacidade	12 tubos de 10 x 75 mm ou 12 x 75 mm	12 tubos de 10 x 75 mm ou 13 x 100 mm	28 tubos de EPPENDORF de 1,5 a 2,0 ml	24 tubos capilares para micro hematócrito	28 tubos de EPPENDORF de 1,5 a 2,0 ml
Rotação / Velocidade	Programável de 500 a 3.500 RPM	Programável de 500 a 6.000 RPM		Velocidade fixa 11.500 RPM	Programável de 500 a 14.000 RPM
Força (G) Máxima	1.155 G	3.285 G		-	15.950 g
Pés de fixação	Tipo ventosa				
Ruído máximo em dB	<p>< que 60 dB.</p> <p>O valor observado foi medido a uma distância de um metro do equipamento com um ruído de fundo de 45 dB com uma amostragem média avaliada em 05 equipamentos.</p> <p>OBS: SEGUNDO A NR15 ESPECIFICA QUE SEJA UM MÁXIMO DE 85 dB, EM EXPOSIÇÃO CONTINUA DURANTE 08 HORAS</p>				
Tempo de centrifugação	Programável de 1 a 999 segundos	Programável de 1 a 999 minutos		Tempos de 1, 2, 3, 5, 7, 10 e 15 minutos fixos	
Tempo de subida	Rampa programável pelo operador (1 a 15 segundos)		Rampa programável pelo operador (1 a 15 segundos)		
Tempo de parada	Rampa programável pelo operador (1 a 15 segundos)		-		
Programação de técnicas	12 programas disponíveis, sendo possível escrever o nome da técnica, programar tempo, velocidade (em RPM ou Força (G)), rampa de subida e rampa de parada.				
Motor	Monofásico, lacrado isento de manutenção		Trifásico, acionado pelo inversor de frequência		
Rotor (cruzeta)	Construído em alumínio		Construído em alumínio ou nylon		Alumínio usinado
Trava da tampa	Eletromagnética (isenta de manutenção), que possibilita o travamento da tampa, durante a centrifugação. Trava mecânica de segurança.				
Sensor de desbalanceamento	Mecânico com micro switch				
Sensor de tampa	Sistema de proteção magnético para não utilizar o equipamento com a tampa aberta, e desligar caso seja violada a trava da tampa.				
Gabinete	Chapa de aço carbono com pintura eletrostática				
Tampa de fechamento	Acrílico ou chapa com abertura automática		Acrílico com abertura automática (tampa em chapa opcional)		
Panel	Teclado de membrana em policarbonato				
Display	LCD 04 x 20 linhas (azul)				
Dimensões	250 x 290 x 360 mm (L x A x P)				
Dimensões com embalagem	340 x 370 x 460 mm (L x A x P)				
Peso líquido	11.4 kg	11.3 kg	14.0 kg		
Peso bruto com embalagem	16.4 kg	16.3 kg	19.0 kg		
Condições de armazenamento	Não empilhar mais de 04 embalagens. Manter em lugar seco isento de poeira.				
Condições ambientais de trabalho	Ambiente até 40°C. Umidade até 95% Bancada firme isenta de vibrações. Longe de torneiras para não haver respingos de água. Local isento de poeira.				
Nº Registro	80929400004				

ESTUFA DE CULTURA BACTERIOLÓGICA

Modelo	ALB 500 EC3
Tipo/modelo	Cultura bacteriológica
Tensão alimentação	Bivolt - selecionável
Potência	200 W
Frequência	60 Hz
Capacidade	80 Litros
Carcaça	DIGITAL - MICROPROCESSADO
Controle de velocidade	Com visor em acrílico
Motor	Circulação interna

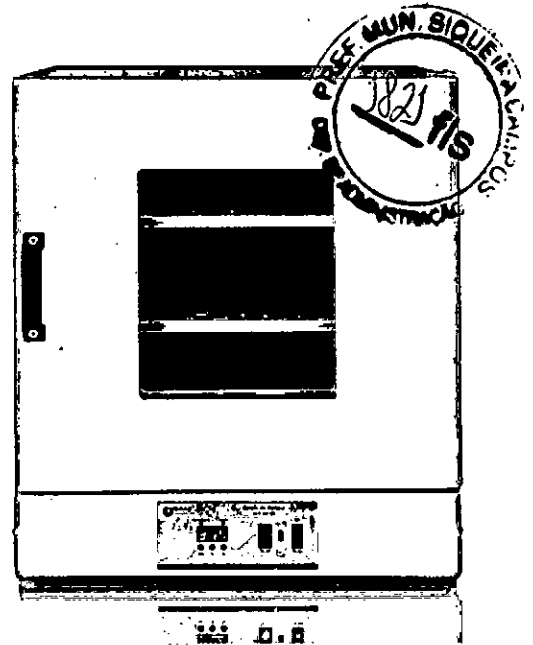

HOMOGENEIZADOR HEMATOLÓGICO ALB 260 H

Os equipamentos são dotados de um acoplador móvel, que une o braço ao motor, que tem como função, fazer com que o motor gire em falso no caso do travamento involuntário do mesmo.

- ✓ Possui chave pausa para que possa ter facilidade em colocar ou retirar tubos de amostras.

Modelo	ALB 260 H Cód: 12.001.0000
Tipo/modelo	homogeneizador horizontal com movimento de 360° em torno do eixo.
Tensão alimentação	Bivolt automático
Potência	45W
Frequência	60 Hz
Capacidade	28 tubos com presilhas ajustáveis para vários diâmetros de tubo.
Carcaça	Chapa em aço carbono com pintura eletrostática
Controle de velocidade	Ajustável entre 8 e 25 RPM
Motor	Bosch de 24 volts, com certificado CE.
Painel	Polícarbonato
Presilhas	Em aço inox 304 polido
Sistema de segurança	O equipamento é dotado de um acoplador móvel, que une o braço ao motor, que tem como função, fazer com que o motor gire em falso no caso do travamento involuntário do braço.
Chave pausa	Dispositivo de parada para colocar ou tirar tubos com simples toque.
Condições ambientais	Temperatura ambiente até 40°C. Umidade de 5 à 90%
Dimensões	500 x 220 x 180 mm (L x A x P)
Peso	4.7 kg
Dimensões com embalagem	580 x 280 x 250 mm (L x A x P)
Peso com embalagem	6.4 kg
Nº Registro	80929400001

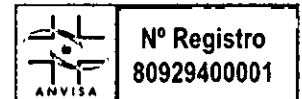
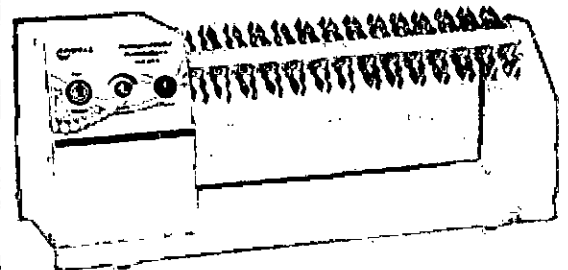

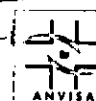
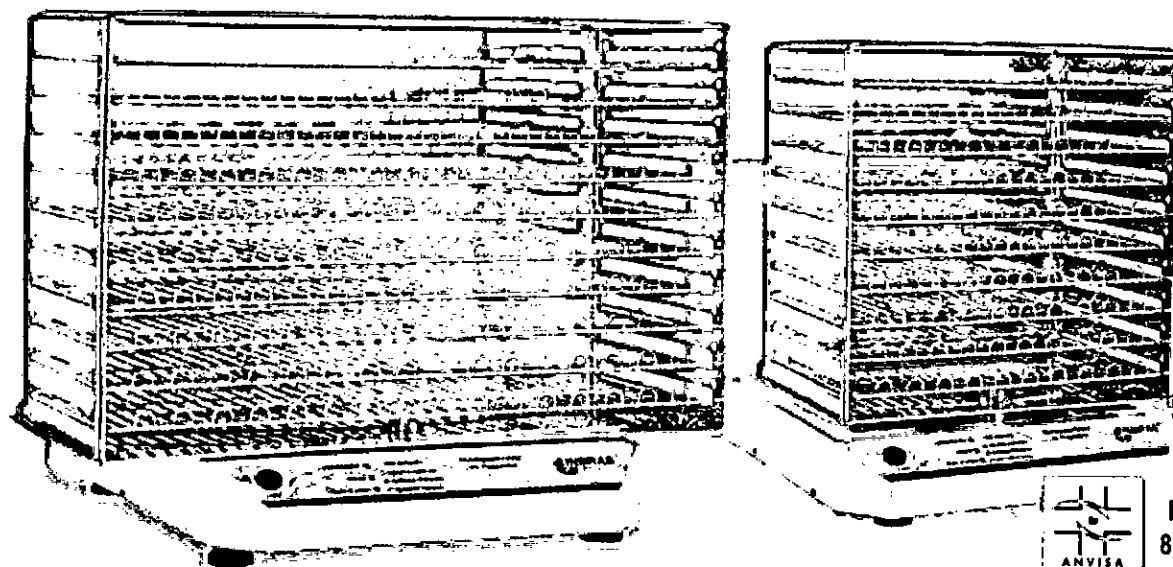

 N° Registro
 80929400001

HOMOGENEIZADOR DE PLAQUETAS ALH 600 PLUS (96B, 60B E 48B)

Robustos, com estrutura interna em alumínio, com inovador sistema de balanço sobre rodas e rolamentos.

- ✓ Software moderno com avisos e alarmes de parada não programada, travamento do sistema e falhas do operador;
- ✓ Exclusiva saída para bateria externa com chaveamento automático;
- ✓ Baixo ruído;
- ✓ Moderno sistema de motorização com baixíssimo aquecimento;
- ✓ Gaiola em aço inox 304.

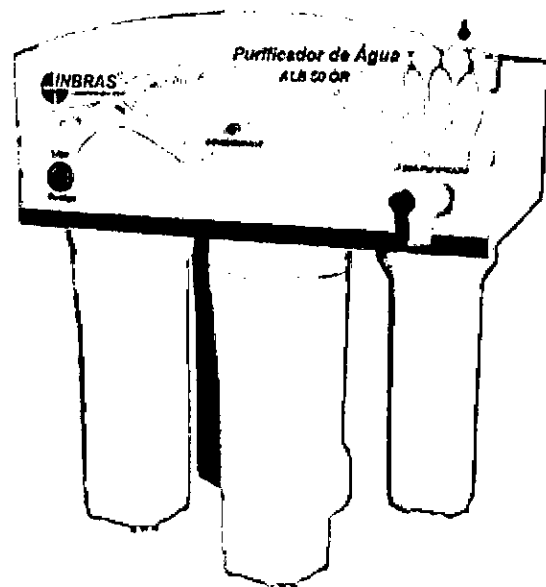
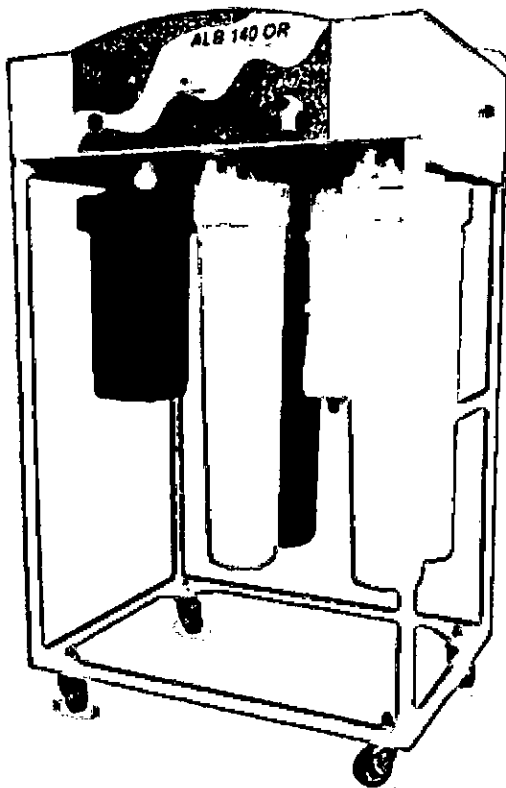
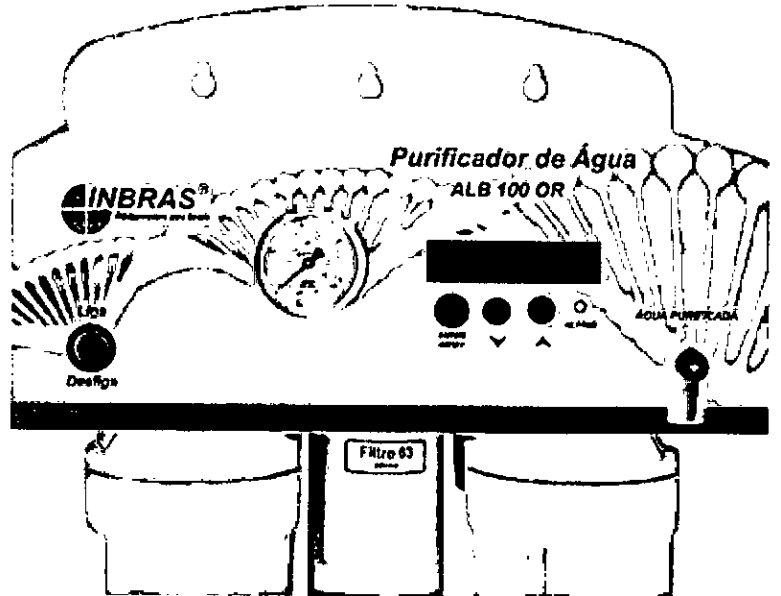
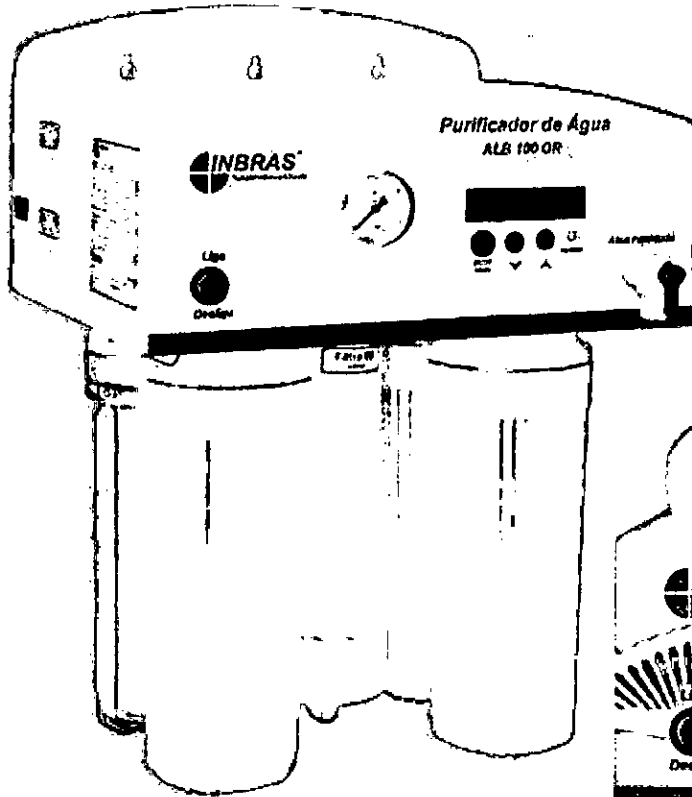
Modelo	ALB 600 Plus 96B Cód: 00.000.0000	ALB 600 Plus 60B Cód: 12.002.0000	ALB 600 Plus 48B Cód: 12.004.0000
Estrutura Interna	Alumínio fundido		
Carcça	Aço carbono		
Pintura	Eletrostática		
Sistema de balanço	20 Rolamentos		
Saída Auxiliar	Bateria de 12V (Bateria Externa)		
Tensão	Bivolt Automático		
Panel	Teclado de membrana em Policarbonato		
Rotação	50 à 70 RPM (ajustado para 60 RPM)		
Alarmes (avisos)	Sistema parado Sistema travado Bateria auxiliar (Falta de energia)		
Dimensões	820 x 550 x 510 mm (L x A x P)	600 x 490 x 510 mm (L x A x P)	450 x 490 x 510 mm (L x A x P)
Peso	28,0 kg		26,0 kg
Dimensões da embalagem	860 x 580 x 700 mm (L x A x P)	600 x 580 x 700 mm (L x A x P)	600 x 540 x 700 mm (L x A x P)
Peso com embalagem	38,0 kg	37,0 kg	36,0 kg
Capacidade	96 Bolsas	60 Bolsas	48 Bolsas
Gaiola	Em aço inox 304.		
Nível de ruído	Menor que 60 dB		Menor que 50 dB
N° Registro	80929400001		





Pré Filtro para Purificadores

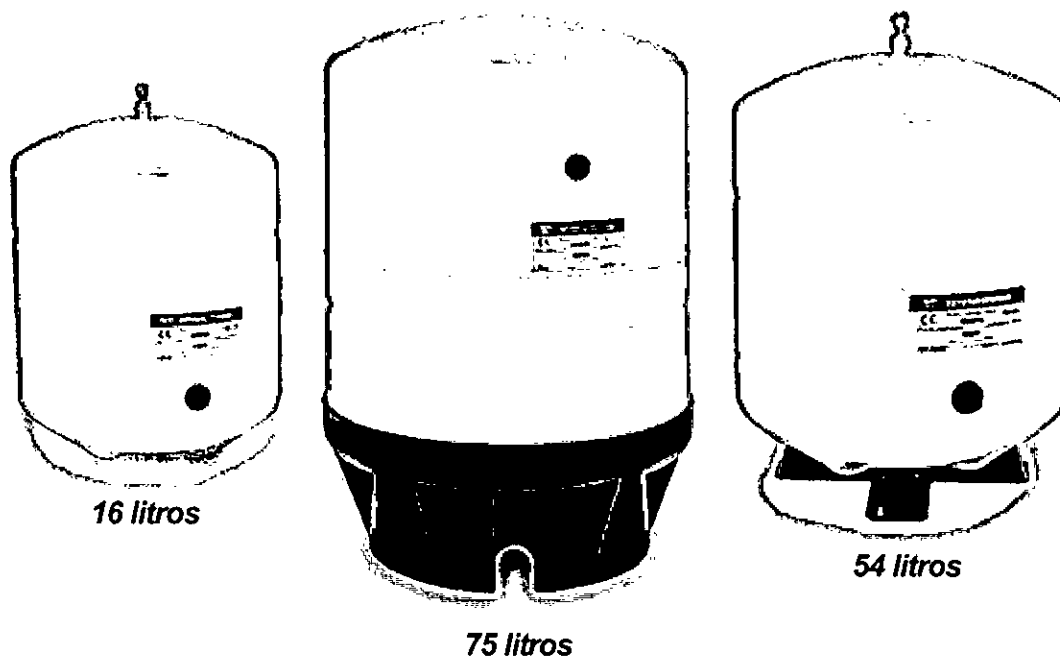

16 litros

75 litros

54 litros

PURIFICADORES DE ÁGUA

Tecnologia associada a praticidade.

- ✓ Com 4, 6 e 7 estágios;
- ✓ Compactos;
- ✓ Fácil instalação;
- ✓ Software avançado;
- ✓ Avisos de condutividade alta e troca de filtros;
- ✓ Baixo consumo de água e energia elétrica;
- ✓ Baixo custo de manutenção.



Modelo	ALB 100 OR AB Sem Tanque - 15 L/H Cód: 14.001.0000	ALB 100 OR AB Com Tanque - 15 L/H Cód: 14.094.0000	ALB 100 OR AB GI 16 Lts - 25 L/H Cód: 14.004.0000	ALB 100 OR AB GI 54 Lts - 25 L/H Cód: 14.004.0000	ALB 100 OR AB 54 Lts - 40 L/H Cód: 14.000.0000	ALB 100 OR AB Com tanque 75 Lts - 40 L/H Cód: 14.000.0000
Aplicação	Para laboratórios de análises clínicas, em sistemas de bioquímica, farmácias, laboratórios de pesquisas ou qualquer estabelecimento que necessita de água tipo II que compreende uma condutividade entre 0,1 a 1,3 µS (microsiemens)					
Tipo de água fornecida	Purificada (tipo II)					
Pré filtros de 03 estagios						
Filtros	01 - Polipropileno de 1µm. 01 - Carvão ativado de 1µm. 02 - Troca iônica, (resina) 01 - Microbiológico de 0,22µm. 01 - Membrana de osmose. Lâmpada UV opcional					
Vazão	15 L/h		25 L/h		40 L/h	
Carcaça	Chapa metálica com pintura eletrostática					
Conexões	Engate rápido					
Tubulação	Poliétileno					
Software	Programa-se condutividade máxima. Aviso de troca de filtros. Data e hora. Inibe alarme. Monitoramento da condutividade. histórico da troca de filtros					
Tensão	Bivolt automático					
Alarmes	Condutividade alta Troca de filtros					
Indicadores	Manômetro indicador de pressão de água.					
Instalação	Suspensa na parede, ou sobre a bancada.					
Dimensões	380 x 500 x 360 mm (L x A x P)					
Peso	15.0 kg					
Dimensões com Embalagem	470 x 610 x 530 mm (L x A x P)					
Peso com Embalagem	23.0 kg					
Saídas		Para armazenamento. Para sistema de bioquímica. Acompanha tanque pressurizado de 16 litros.		Para armazenamento Para sistema de bioquímica. Acompanha tanque pressurizado de 54 litros.		Para armazenamento Para sistema de bioquímica. Acompanha tanque pressurizado de 75 litros.

*** A configuração dos filtros pode ser modificada de acordo com a necessidade do cliente.**



REF. MANUTENÇÃO
1826 fls
INSTRUCOES

ALB 140 OR Aut Sem Galão Cód: 14.012.0000	ALB 140 OR Aut com Galão 75 Lts Cód: 14.012.0000	ALB 160 OR AB com Galão 75 Lts Cód: 14.003.0000	ALB 50 OR Cód: 14.010.0000	ALB 50 OR Aut Cód: 14.010.0000	Pré Filtros para Purificador de Água Fe Cód: 14.009.0000
-----------------------------------------------------	------------------------------------------------------------	-----------------------------------------------------------	--------------------------------------	------------------------------------------	--------------------------------------------------------------------

Para autoclaves de grande porte e lavagem de materiais para esterelização

Água para autoclaves

Acessório

Purificada (tipo II)	Purificada (tipo II e III)	
----------------------	----------------------------	--

01 - Filtro plissado lavável
02 - Filtro para retirada de ferro e magnésio

01 - Filtro Plissado - Polipropileno de 01µm. Carvão ativado de 01µm. 02 - Resina para Ferro e Magnésio 01 - Membrana de osmose.	01 - Filtro Plissado 01 - Polipropileno de 1µm. 01 - Carvão ativado de 1µm. 02 - Resina para Ferro e Magnésio 01 - Membrana de osmose.	01 - Filtro plissado 01 - Polipropileno de 1µm. 01 - Carvão ativado de 1µm. 02 - Troca iônica. (resina) 01 - Microbiológico de 0,22µm. 01 - Membrana de osmose. Lâmpada UV opcional	01 - Polipropileno de 1µm. 01 - Carvão ativado de 1µm. 02 - Troca iônica (resina) 01 - Membrana de osmose. Lâmpada UV opcional	01 - polipropileno de 1µm. 01 - carvão ativado de 1µm. 01 - troca iônica (ferro) 01 - membrana de osmose. Lâmpada UV opcional	
----------------------------------------------------------------------------------------------------------------------------------------------	----------------------------------------------------------------------------------------------------------------------------------------------------	-------------------------------------------------------------------------------------------------------------------------------------------------------------------------------------------------------	--------------------------------------------------------------------------------------------------------------------------------------------	-------------------------------------------------------------------------------------------------------------------------------------------	--

60/100 L/h

10 à 15 L/h

Chapa metálica com pintura eletrostática	Montado em suporte metálico com pintura eletrostática
------------------------------------------	-------------------------------------------------------

Engate rápido

Polietileno

Programa-se condutividade máxima.
Aviso de troca de filtros.
Data e hora.
Inibe alarme.
Monitoramento da condutividade.
histórico de troca de filtros

110 / 220 volts	Bivolt automático	110 ou 220 volts	-
-----------------	-------------------	------------------	---

Condutividade alta
Troca de filtros

Condutímetro com lampada indicadora de condutividade abaixo de 04 microsímens.

Condutividade de 40µs	-	Manômetro indicador de pressão de água.	-
-----------------------	---	-----------------------------------------	---

Suspensa na parede, ou sobre a bancada.

370 x 440 x 350 mm (L x A x P)	380 x 500 x 360 mm (L x A x P)	370 x 360 x 160 mm (L x A x P)
--------------------------------	--------------------------------	--------------------------------

13.0 kg

12.0 kg

6.5 kg

-	-	470 x 610 x 530 mm (L x A x P)	-
---	---	--------------------------------	---

21.0 kg

20.0 kg

Para armazenamento Para autoclaves	Para armazenamento Para autoclave Acompanha galão 75 litros	Para armazenamento Para sistema de bioquímica. Acompanha galão 75 litros	-	-	-
------------------------------------	-------------------------------------------------------------	--------------------------------------------------------------------------	---	---	---

(154)

F. M. U. 3827-115

AUTOCLAVE

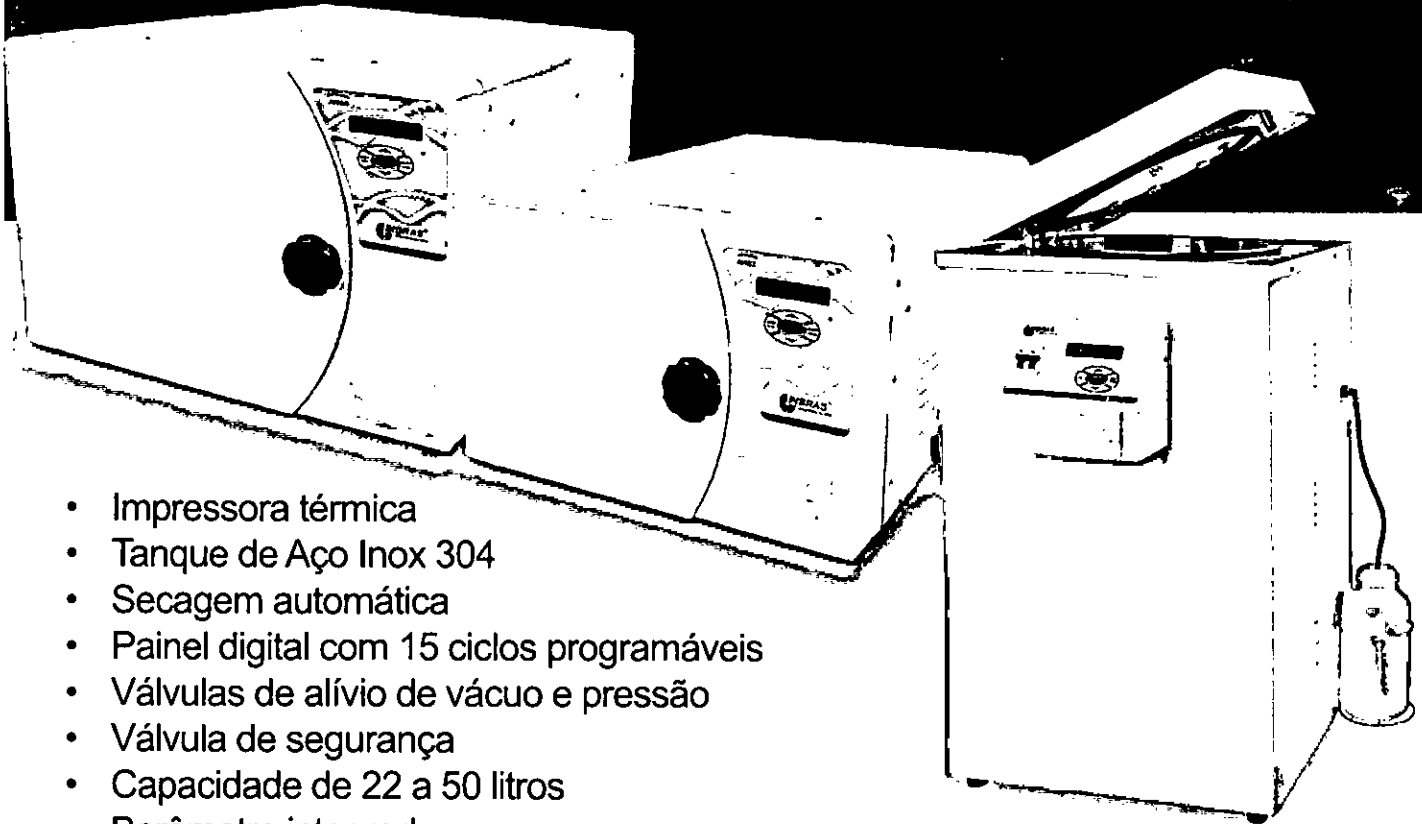

- Impressora térmica
- Tanque de Aço Inox 304
- Secagem automática
- Painel digital com 15 ciclos programáveis
- Válvulas de alívio de vácuo e pressão
- Válvula de segurança
- Capacidade de 22 a 50 litros
- Barômetro integrado

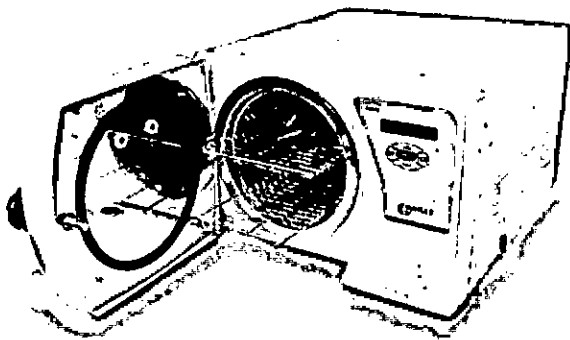

AUTOCLAVE AH22

- Capacidade: 22 litros
- Tanque de Aço Inox 304
- Disposição do tanque: Horizontal
- Painel digital com 15 ciclos programáveis
- Aço pintado em Epóxi
- Suporte de bandeja em Aço Inox 304
- Dimensões: 36 x 52 x 60 cm (A x L x C)
- Peso: 30 Kg.

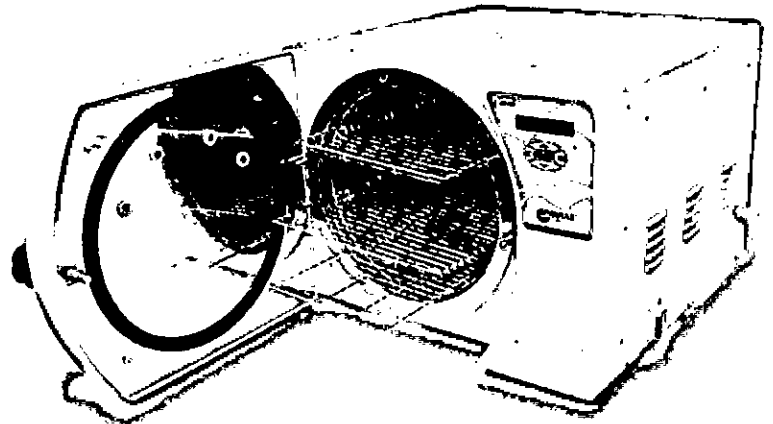

AUTOCLAVE AH50

- Capacidade: 50 litros
- Tanque de Aço Inox 304
- Disposição do tanque: Horizontal
- Painel digital com 15 ciclos programáveis
- Aço pintado em Epóxi
- Suporte de bandeja em Aço Inox 304
- Dimensões: 46,7 x 60,3 x 64,4 cm (A x L x C)
- Peso: 43 Kg.

348

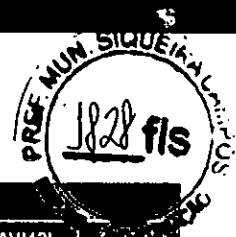

ESPECIFICAÇÕES / MODELOS DISPONÍVEIS

Ver na tabela abaixo os modelos e suas especificações técnicas básicas:

Especificações técnicas disponíveis	Modelos Família Autoclaves INBRAS								
	AHI5L	AHI12L	AHI22L	AHI42L	AHI50L	AVI22L	AVI30L	AVI42L	AVI50L
Volume do tanque (em litros)	5	12	22	42	50	22	30	42	50
Disposição do tanque	Horizontal	Horizontal	Horizontal	Horizontal	Horizontal	Vertical	Vertical	Vertical	Vertical
Diâmetro do tanque (em cm)	16,5	24,3	24,3	34,5	34,5	24,3	34,5	34,5	34,5
Profundidade do tanque (em cm)	25	26	50	51,5	54	50	32	51,5	54
Dimensões externas do equipamento (altura x largura x comprimento – em cm)	29 28 40	36 52 60	36 52 60	46,7 60,4 64,3	46,7 60,4 64,3	95 40 40	95 52 51	95 52 51	95 52 51
Peso (em kg)	14	19	30	41	43	21	26	38	41
Potencia (em Watts)	400	800	800	1200	1200	1000	1000	1000	1000
Seleção de tensão (110/220V)	P	P	P	P	P	P	P	P	P
Chave Liga/Desliga através de disjuntor	P	P	P	P	P	P	P	P	P
Sistema de aquecimento com resistência selada	P	P	P	P	P	P	P	P	P
Chave geral com disjuntor integrado	P	P	P	P	P	P	P	P	-P
Enchimento do tanque	Manual	Manual	Manual	Manual	Manual	Manual	Manual	Manual	Manual
Quantidade de água (em mL)	100	150	250	350	400	250	300	350	400
Sistema de fechamento da porta	Manual	Manual	Manual	Manual	Manual	Manual	Manual	Manual	Manual
Material do tanque	Aço Inox	Aço Inox	Aço Inox	Aço Inox	Aço Inox	Aço Inox	Aço Inox	Aço Inox	Aço Inox
Material da caixa	Aço pintado em epóxi	Aço pintado em epóxi	Aço pintado em epóxi	Aço pintado em epóxi	Aço pintado em epóxi	Aço pintado em epóxi	Aço pintado em epóxi	Aço pintado em epóxi	Aço pintado em epóxi
Porta em alumínio fundido revestido de aço inox	P	P	P	P	P	P	P	P	P
15 Ciclos customizáveis	P	P	P	P	P	P	P	P	P
Seleção de tempo esterilização (de 1 a 35 minutos)	P	P	P	P	P	P	P	P	P
Seleção de temperatura de esterilização (100 a 135°C)	P	P	P	P	P	P	P	P	P
Seleção de tempo de secagem (de 0 a 35 minutos)	P	P	P	P	P	P	P	P	P
Seleção de temperatura de secagem (de 70 a 100°C)	P	P	P	P	P	P	P	P	P
Suporte de bandeja em Aço Inox 304	P	P	P	P	P	X	X	X	X
Bandejas aramadas (Qtde.)	P (2)	P (2)	P (2)	P (3)	P (3)	X	X	X	X
Cesto aramado	X	X	X	X	X	P	P	P	P
Suporte para envelope	O	O	O	O	O	X	X	X	X
Sistema de segurança com 4 válvulas de alívio para vácuo e pressão na porta	X	X	X	P	P	X	P	P	P
Sistema de segurança com 2 válvulas de alívio para vácuo e pressão na porta	P	P	P	X	X	P	X	X	X
Sistema de segurança com válvula de alívio no tanque	P	P	P	P	P	P	P	P	P
Impressora térmica	O	O	O	O	O	O	O	O	O
Sistema de Filtro de água (osmose reversa)	O	O	O	O	O	O	O	O	O
Leitor de código de barras	O	O	O	O	O	O	O	O	O
Saída USB (saída de dados)	O	O	O	O	O	O	O	O	O
Saída RS 485	O	O	O	O	O	O	O	O	O

Legendas: P – padrão / O – opcional / X – Não aplicável. Os dados contidos neste tabela são para informações gerais e podem ser mudadas sem prévio aviso.

AUTOCLAVÉ

*Para usuários com baixa, média ou alta carga de trabalho.
Compactas e eficientes.*

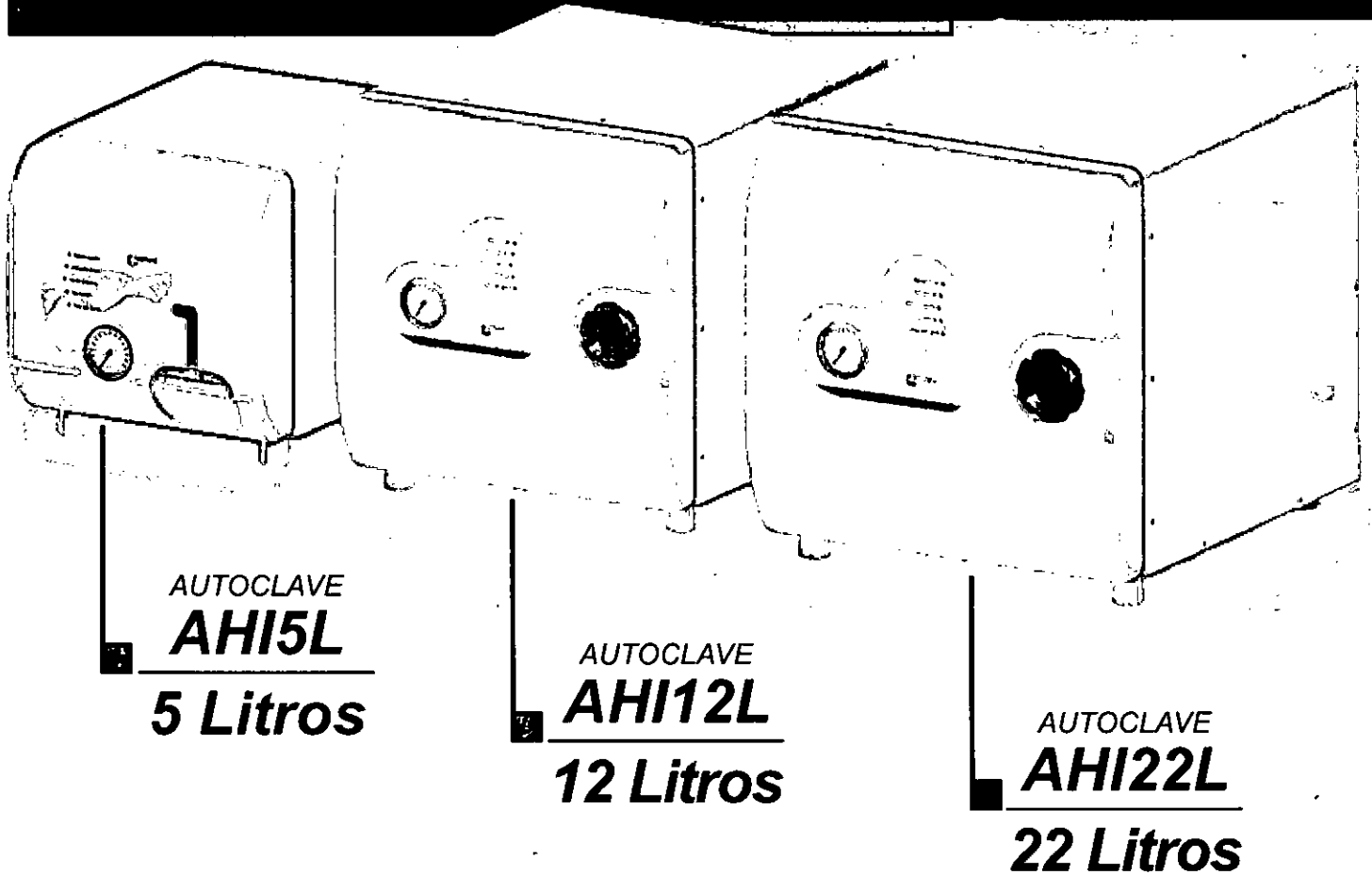

- Capacidade: 5, 12 e 22 Litros
- Tanque em Aço Inox 304
- Secagem de porta aberta
- Válvula de segurança
- Disposição do tanque horizontal
- Bandejas em Aço Inox

ESPECIFICAÇÕES / MODELOS DISPONÍVEIS

Ver na tabela abaixo os modelos e suas especificações técnicas básicas:



Especificações técnicas disponíveis	Modelos Família Autoclaves INBRAS		
	AHI5L	AHI12L	AHI22L
Volume do tanque (em litros)	5	12	22
Disposição do tanque	Horizontal	Horizontal	Horizontal
Diâmetro do tanque (em cm)	16,5	24,3	24,3
Profundidade do tanque (em cm)	25	26	50
Dimensões externas do equipamento (altura x largura x comprimento – em cm)	29 28 40	40 52 60	40 52 60
Peso (em kg)	14	19	30
Potencia (em Watts)	400	800	800
Seleção de tensão (110/220V)	P	P	P
Sistema de aquecimento com resistência selada	P	P	P
Enchimento do tanque	Manual	Manual	Manual
Quantidade de água (em mL)	100	150	250
Sistema de fechamento da porta	Manual	Manual	Manual
Material do tanque	Aço Inox	Aço Inox	Aço Inox
Material da caixa	Pintura Eletrostática	Pintura Eletrostática	Pintura Eletrostática
Porta em alumínio fundido	P	P	P
Suporte de bandeja em Aço Inox 304	P	P	P
Bandejas aramadas (Qtde.)	P (2)	P (2)	P (2)
Sistema de segurança com 2 válvulas de alívio para vácuo e pressão na porta	P	P	P
Sistema de segurança com válvula de alívio no tanque	P	P	P

Legendas: P – padrão / O – opcional / X – Não aplicável. Os dados contidos neste tabela são para informações gerais e podem ser mudadas sem prévio aviso.



Inbras Indústria e Comércio de Equipamentos para Saúde.

16 3663 2313 Rua Vitorio Ferro, 76
3663 2314 Distrito Industrial Adib Rassi II
Jardinópolis - SP - CEP: 14.680-000
sac@inbrasfabrica.com.br

Representante:

www.inbrasfabrica.com.br



Agência Nacional
de Vigilância Sanitária
www.anvisa.gov.br

CONSULTA PRODUTO CORRELATO

Institucional Anvisa Divulga Serviços Áreas de Atuação Legislação



Detalhe do Produto: CENTRIFUGA PARA LABORATÓRIO

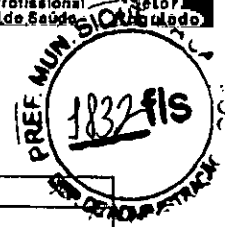

Nome da Empresa:	INBRAS - INDUSTRIA E COMERCIO DE EQUIPAMENTOS PARA SAUDE LTDA - ME		
CNPJ:	15.140.854/0001-40	Autorização:	8092940
Produto:	CENTRIFUGA PARA LABORATÓRIO		
Modelo Produto Médico:	ALB 28/10 CS		
	ALB 32/15 CS		
Nome Técnico:	Centrifuga		
Registro:	80929400002		
Processo:	25351.349709/2013-13		
Origem do Produto	FABRICANTE : INBRAS - INDUSTRIA E COMERCIO DE EQUIPAMENTOS PARA SAUDE LTDA - ME - BRASIL DISTRIBUIDOR : INBRAS - INDUSTRIA E COMERCIO DE EQUIPAMENTOS PARA SAUDE LTDA - ME - BRASIL		
Classificação de Risco:	I - BAIXO RISCO		
Vencimento do Registro:	VIGENTE		
<< VOLTAR			

Agência Nacional de Vigilância Sanitária - Setor de Indústria e Abastecimento (SIA) - Trecho 5 - Área Especial 57 - Brasília (DF) - CEP 71205-050 - Tel: (61) 3462-6000 - Disque Saúde: 0 800 61 1997

Copyright © 2003 Anvisa

84972926/0001-33
Ins.Est. 90535631-36

**J. Ribeiro Comércio
Atacadista LTDA - ME**

**AV. Brasil, 1543 Vila Salomé
CEP. 86192-000 CAMBÉ - PR**

153



Agência Nacional
de Vigilância Sanitária
www.anvisa.gov.br

DATAVISA Autorizações e Cadastro

Institucional Anvisa Divulga Serviços Áreas de Atuação Legislação

Espaço Cidadão Profissional de Saúde Setor Regulado

DADOS DA EMPRESA		
Razão Social INBRAS - INDUSTRIA E COMERCIO DE EQUIPAMENTOS PARA SAUDE LTDA - ME		CNPJ 15.140.854/0001-40
Endereço Completo RUA TRES 76 - PQ INDUSTRIAL ADIB RASSI II CEP: 14680000 - JARDINÓPOLIS/SP		Telefone
Responsável Técnico JOÃO FRANCISCO BOTURA MONTANHANI	Responsável Legal [NÃO INFORMADO]	
DADOS DO CADASTRO		
Cadastro Nº 8.09.294-0 (P5LY9314L0X6)	Data do Cadastro 06/05/2013	Situação ATIVA
Nº do Processo 25351.088390/2013-14	Cadastro -	
Atividades / Classes		
<input style="border: none;" type="button" value=" [Voltar] "/> <input style="border: none;" type="button" value=" [Nova Consulta] "/>		

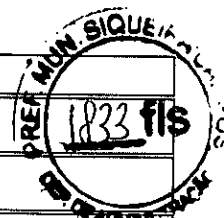

SIA, Trecho 5, Área Especial 57, Bloco B, Térreo Brasília -DF - CEP: 71205-050 - Central de Atendimento Anvisa - 0800 642 9782

Copyright © ANVISA. Todos os direitos reservados

84972926/0001-33
Ins.Est. 90535631-36

J. Ribeiro Comércio
Atacadista LTDA - ME

AV. Brasil, 1543 Vila Salomé
CEP. 86192-000 CAMBÉ - PR

154