

### DETALHE POÇO DE VISITA

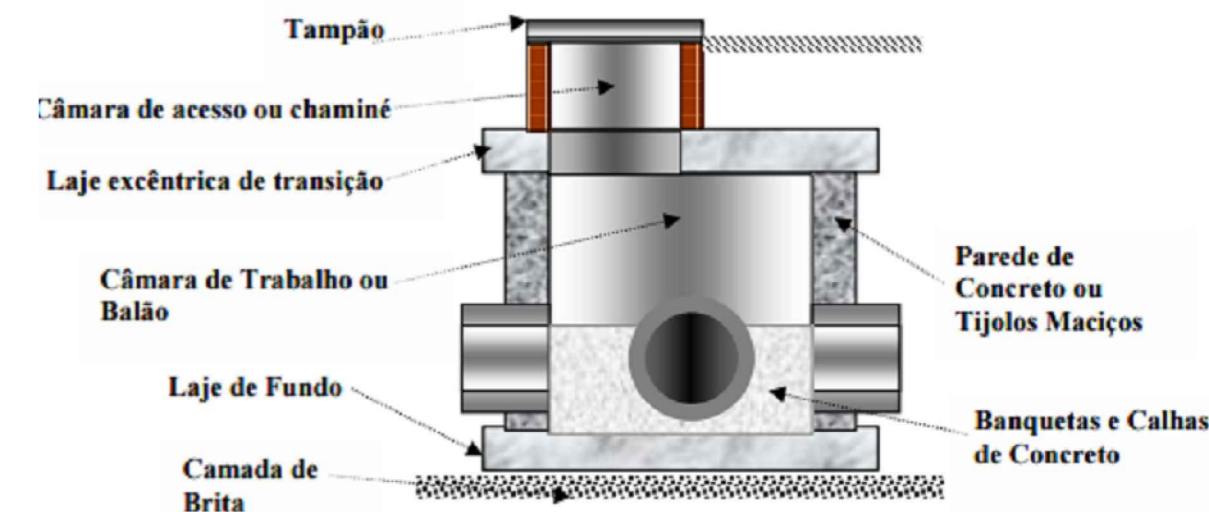

**NOTA.: Todas as Ruas de intervenção onde estão previstas a implantação das tubulações são de domínio público, conforme declaração enviada, assinada pelo Prefeito Municipal.**

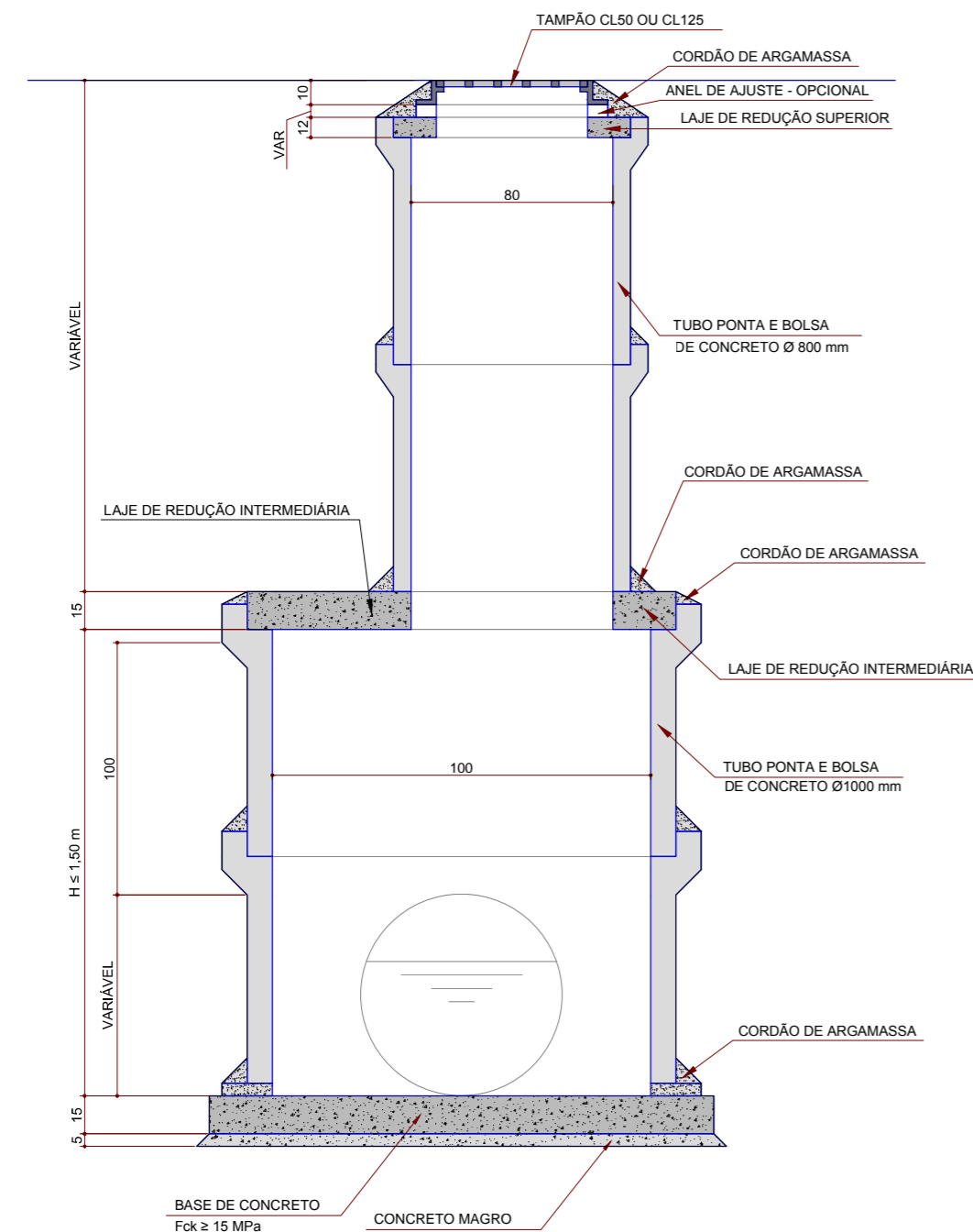

**2 DETALHE 02 - POÇO DE VISITA SEM ESCALA**

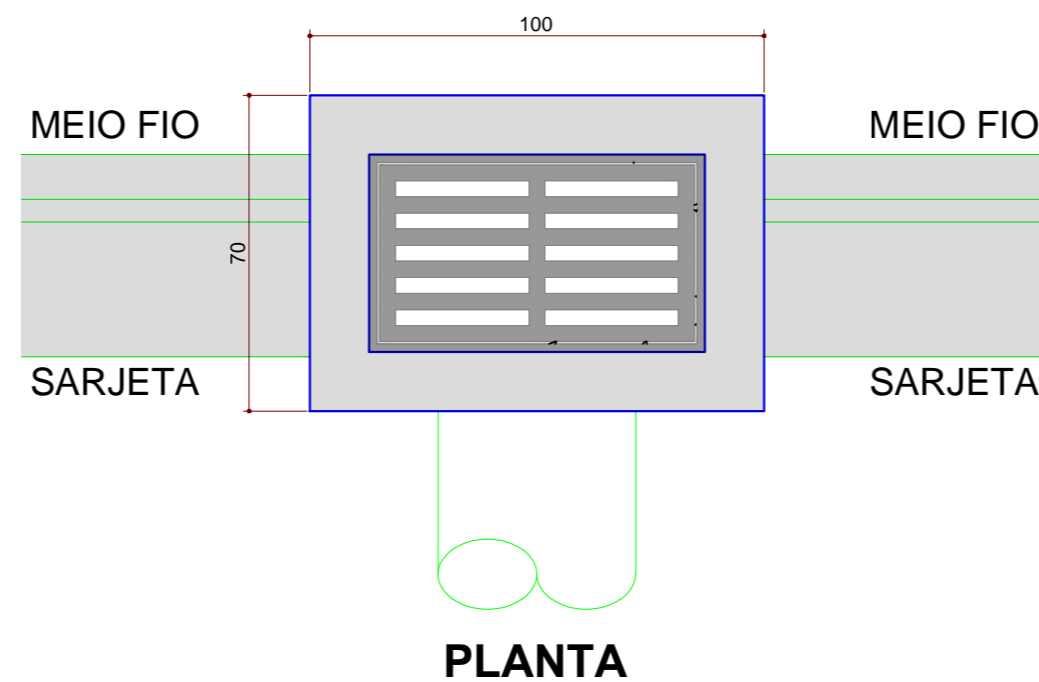

**PLANTA**

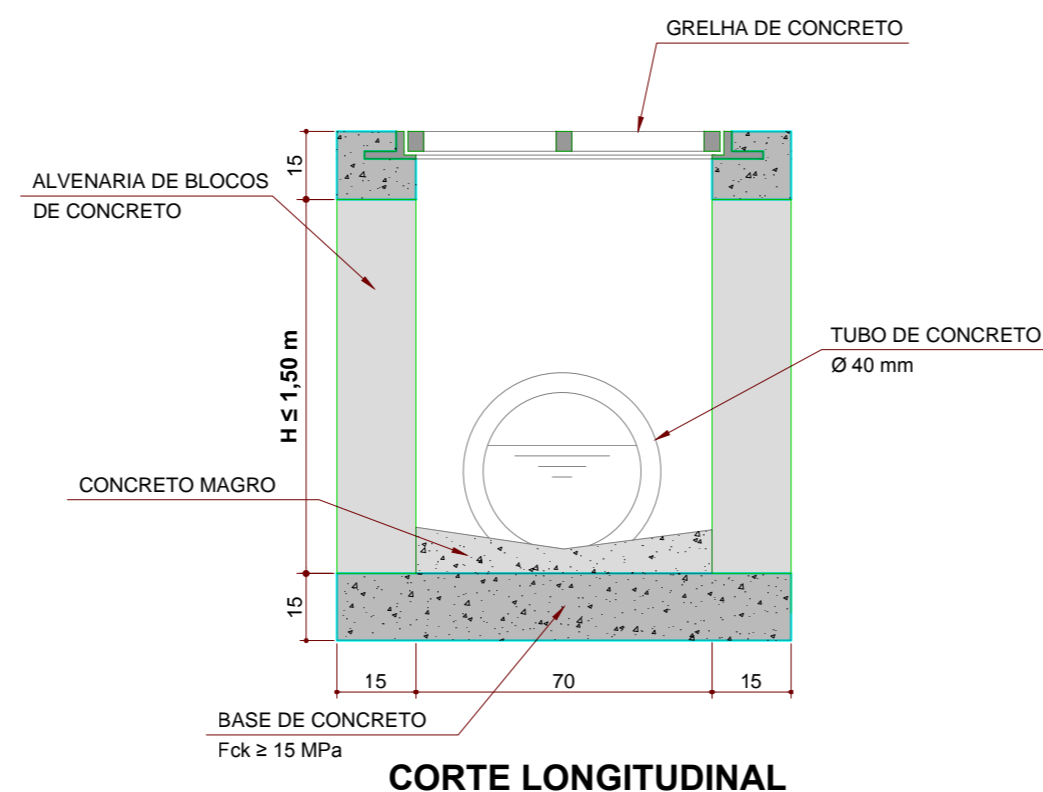

**CORTE LONGITUDINAL**

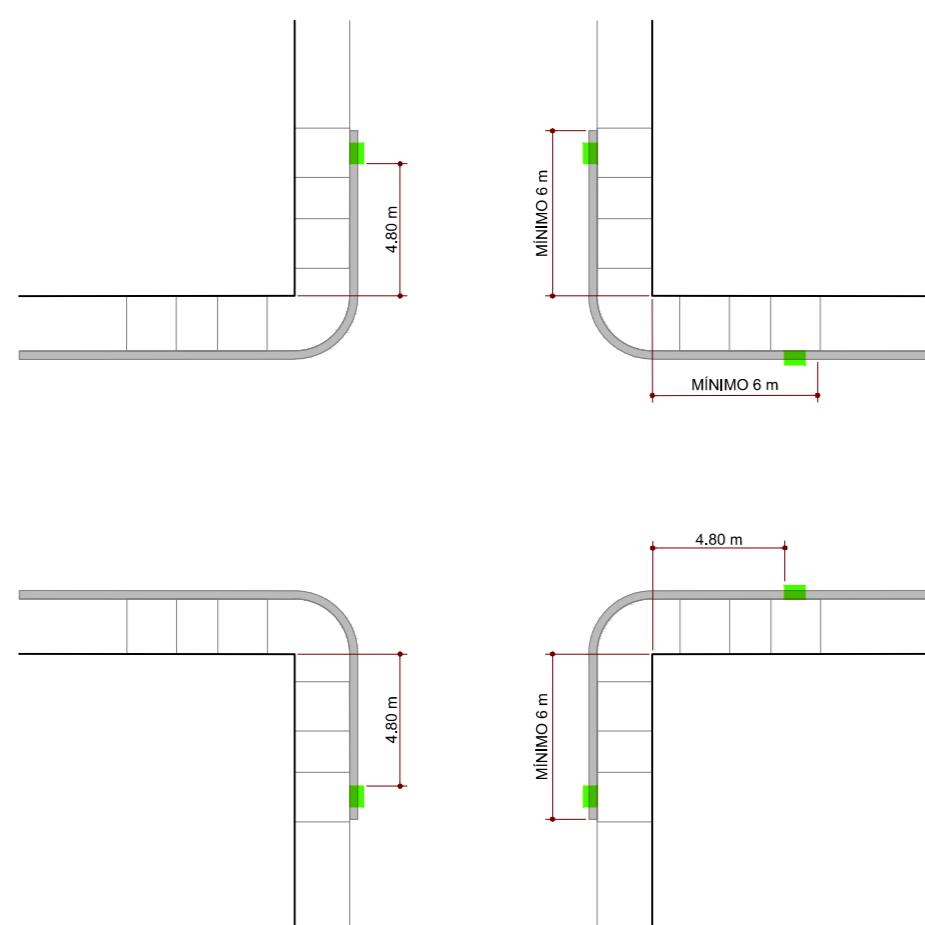

**3 DETALHE 03 - LOCAÇÃO DAS BOCAS DE LOBO SEM ESCALA**

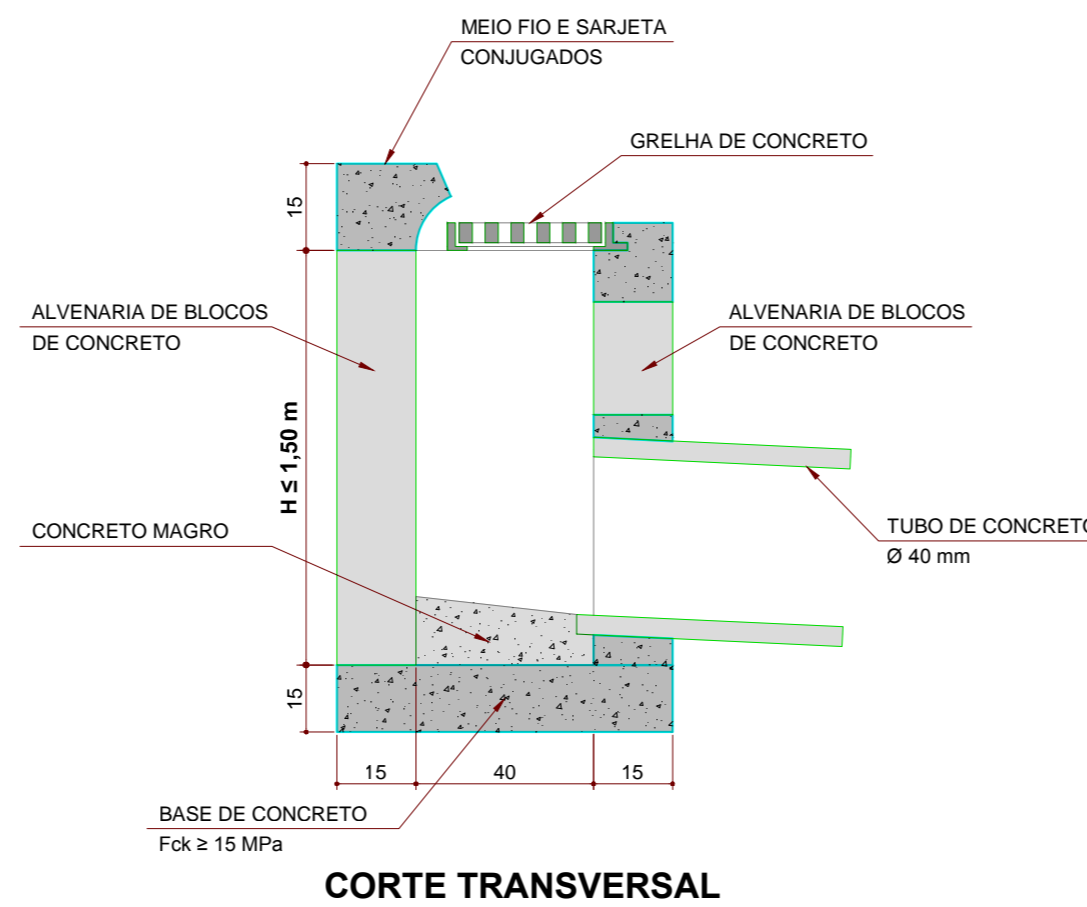

**CORTE TRANSVERSAL**

**1 DETALHE 01 - BOCA DE LOBO SEM ESCALA**

**PREFEITURA DO MUNICÍPIO SIQUEIRA CAMPOS - PR**

**ASSESSORIA DE PLANEJAMENTO**



\* QUALQUER ALTERAÇÃO NO PROJETO ARQUITETÔNICO, SEM PRÉVIO CONSENTIMENTO DO RESPONSÁVEL TÉCNICO, IMPLICA NO CANCELAMENTO DA RRT (REGISTRO DE RESPONSABILIDADE TÉCNICA).

\* NA OCORRÊNCIA DE DÚVIDAS SOBRE TODO E QUALQUER SERVIÇO, DEVERÁ SER CONSULTADO O RESPONSÁVEL TÉCNICO, ANTES DA EXECUÇÃO.

\* O PROFISSIONAL HABILITADO, RESERVA OS DIREITOS AUTORAIS E PATRIMONIAIS SOBRE O PROJETO ARQUITETÔNICO, AO ARTIGO 184 DO CÓDIGO PENAL E LEI Nº 5.988 DO CÓDIGO CIVIL.

\* A CONTRATAÇÃO DE MÃO-DE-OBRA E A COMPRA DOS MATERIAIS NÃO É RESPONSABILIDADE DO ARQUITETO.

\* REFERENTE A EXECUÇÃO DA OBRA, INICIALMENTE O LOCAL DE ATERRO DEVE SER COMPACTADO EM CAMADAS DE 20 CM DE TERRA PURA, PARA QUE FUTURAMENTE NÃO OCORRAM TRINCAS E SOLAPAMENTO DO PISO.

\* APLICAR 2 DEMÃOS DE IMPERMEABILIZANTE SOBRE A VIGA BALDRAME, ENVOLVENDO A PARTE SUPERIOR, E TAMBÉM 30 CM NAS LATERAIS, POR TODA A SUA EXTENSÃO.

CARIMBO: \_\_\_\_\_ ASSINATURA: \_\_\_\_\_

RESPONSÁVEL TÉCNICO  
**KELLY SILVA DO CARMO**  
ARQUITETA E URBANISTA  
CAU A163454-2

TÍTULO: <b>DRENAGEM</b>	MATRÍCULA: DOMÍNIO PÚBLICO
TIPO DE OBRA: DRENAGEM URBANA	DESENHO: KELLY
REFERÊNCIA: POÇO DE VISITA, BOCA DE LOBO	DATA: MARÇO 2020
LOCAL DA OBRA: ESPÍRITO SANTO, MINAS GERAIS. RUA DA PAZ, E RUA DA FRATERNIDADE.	ÁREA: 7.545,34m <sup>2</sup>
CIDADE/ESTADO DA OBRA: SIQUEIRA CAMPOS / PR	ESCALA(S): INDICADAS
	FOLHA: 05/07